



Parker Legris : Soluciones de conexión para fluidos industriales

aerospace
climate control
electromechanical
filtration
fluid & gas handling
hydraulics
pneumatics
process control
sealing & shielding



ENGINEERING YOUR SUCCESS.

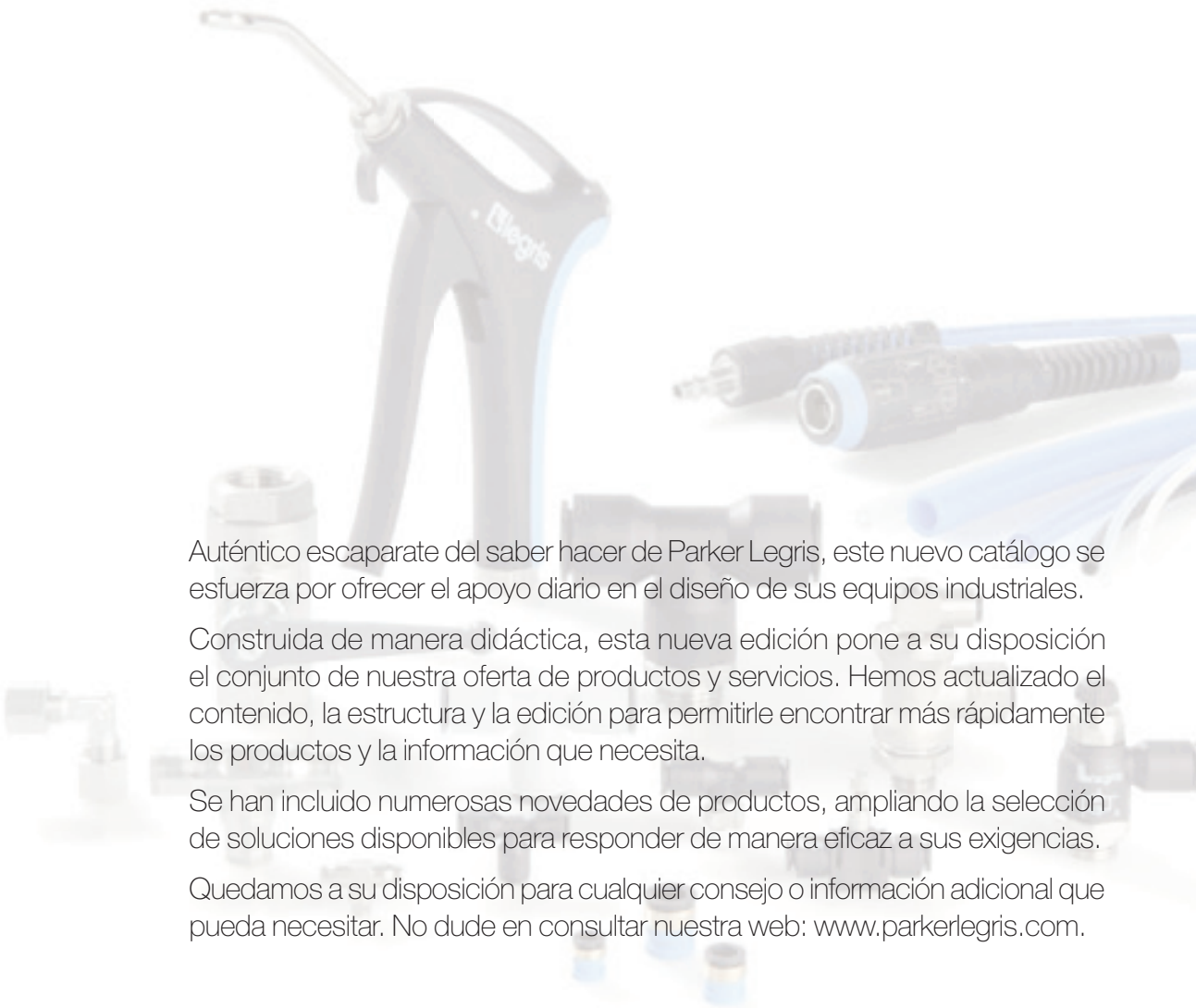

Auténtico escaparate del saber hacer de Parker Legris, este nuevo catálogo se esfuerza por ofrecer el apoyo diario en el diseño de sus equipos industriales.

Construida de manera didáctica, esta nueva edición pone a su disposición el conjunto de nuestra oferta de productos y servicios. Hemos actualizado el contenido, la estructura y la edición para permitirle encontrar más rápidamente los productos y la información que necesita.

Se han incluido numerosas novedades de productos, ampliando la selección de soluciones disponibles para responder de manera eficaz a sus exigencias.

Quedamos a su disposición para cualquier consejo o información adicional que pueda necesitar. No dude en consultar nuestra web: www.parkerlegris.com.

Un siglo de pasión...

Inventor del racor instantáneo, Legris forma parte desde octubre de 2008 del grupo Parker, primer fabricante mundial de tecnologías del movimiento y del control.

3 actividades industriales

Hacer posible el transporte y el control de numerosos fluidos (aire comprimido, líquidos, gases) diseñando productos innovadores es el lema de nuestros equipos desde hace más de 100 años.

Hoy, la experiencia de Parker Legris está disponible a través de tres actividades:

Legris Connectic: racores, enchufes, racores con funciones, válvulas, tubos y accesorios para aplicaciones industriales.

Legris Transair: sistemas de distribución de aire y de fluidos para edificios industriales.

Legris Autoline: soluciones de conexión rápida para los circuitos de combustible para automóviles.

150 años de historia

Ofrecer el beneficio de nuestra experiencia en el diseño y la industrialización de conexión de alta calidad es nuestro valor para el cliente. Nuestro saber hacer: una ventaja inestimable que nos permite ofrecerle soluciones dedicadas a todas sus aplicaciones.

1848 Legris, una pequeña fábrica de válvulas en Francia

1969 Invención del LF 3000®, primer racor instantáneo para aire comprimido

1988 Legris se convierte en una división del Grupo Legris Industries

1996 Lanzamiento de Transair®

1997 Lanzamiento de Autoline

2008 Adquisición de Legris por Parker Hannifin Corporation

2009 Legris se convierte en Parker Legris, una división del Grupo Parker



...al servicio de los sistemas de conexión industrial

Las fábricas Parker Legris

Parker Legris dispone de 9 unidades repartidas por Europa.

En Francia: Annemasse, Baillé, Guer, Guichen, Malestroit, Muzillac, Rennes

En Bélgica: Herstal

En España: Terrassa

Aplicaciones industriales

Nuestros productos se utilizan donde quiera que resulta necesario el control de fluidos.

Desplegamos nuestro saber hacer en diversos sectores: la automatización de la producción, el embalaje, el transporte, el proceso alimentario, el sector médico.

Parker Legris despliega también su saber hacer en sectores innovadores como las energías renovables y las tecnologías de la información y de la comunicación.

Nuestra red de distribución

Favorecemos la proximidad y la colaboración duradera con nuestros clientes.

Gracias a nuestros numerosos puntos de venta, contamos con profesionales disponibles para darle consejos técnicos y ofrecerle una amplia selección de productos cerca de sus plantas.

No dude en ponerse en contacto con ellos para obtener cualquier información.

1940

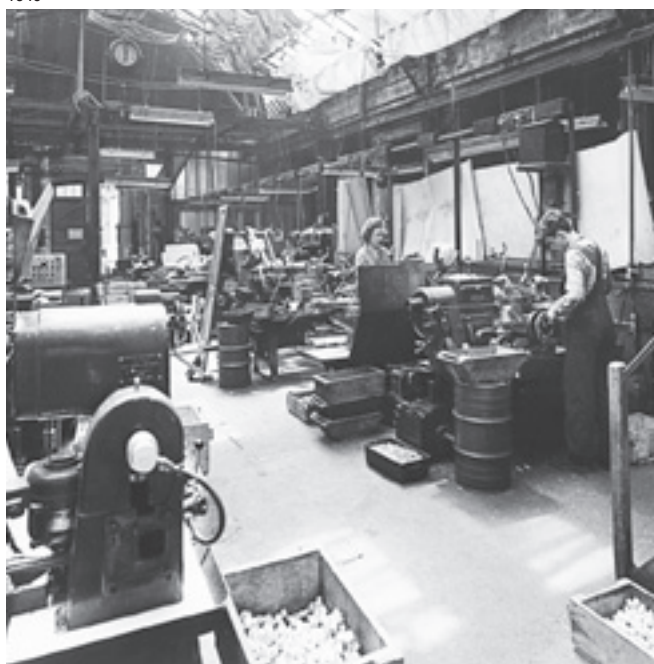

2012



Sus aplicaciones inspiran nuestra innovación

Parker Legris sitúa la innovación en el centro de sus preocupaciones para responder a sus desafíos industriales en términos de tecnología, eficacia energética y conservación del medio ambiente.

La evolución continua de nuestra experiencia

Invertimos de manera permanente en nuestras herramientas tecnológicas para anticipar las expectativas del mercado en términos de eficacia industrial. Además, nuestra colaboración duradera con los organismos más cualificados (universidades, polos de competencias...) nos permiten integrar los últimos avances tecnológicos en nuestros desarrollos. Por último, la integración constante de sus necesidades en el diseño de nuestros productos nos permite dar una respuesta adecuada a los nuevos desafíos industriales.

Juntos, podemos construir soluciones de conexión avanzadas y únicas

Indicamos a continuación algunos ejemplos:

Para aumentar la eficacia de sus sistemas

El nuevo concepto LIQUIfit+ combina ausencia de retención, cierre instantáneo en tubos de acero inoxidable sin ranuras y diseño ecológico. Esta gama le garantiza la calidad y la no alteración de los líquidos transportados, así como costes de explotación reducidos.

Para prolongar la vida útil de sus equipos

Adecuado para aplicaciones ferroviarias y mercados industriales exigentes, el nuevo tubo ignífugo de alta resistencia asocia una resistencia a la llama sin igual, una resistencia mecánica muy elevada y una instalación sencilla.

Para limitar los costes energéticos

La nueva gama de pistolas de ahorro de energía permite reducir el caudal de aire y limitar así su consumo, manteniendo al mismo tiempo la eficacia del soplado.

En este catálogo se incluyen también nuestras últimas novedades de productos:

LF 3000® 16 mm, LIQUIfit®, tubo PFA, válvula anti-retorno pilotada, válvula anti-retorno ajustable, kits de pistolas y muchas otras referencias.



La calidad y la seguridad, la base de nuestro compromiso

Nuestras elevadas exigencias de calidad determinan nuestras decisiones para ofrecerle las mejores soluciones. Con la certificación ISO/TS 16949, Parker Legris integra la calidad para el cliente en el centro de sus procesos.

Invierta en calidad para obtener una mayor productividad

El coste de una parada estándar de producción ligada a una pieza defectuosa es superior al coste de los conectores de la máquina. Por este motivo, la elección de la calidad de los componentes de su máquina es primordial. También es la garantía de la seguridad de las personas. Por otra parte, invertir en calidad permite aumentar su productividad con el tiempo y contribuye a mantener su buena imagen de marca.

Garantizamos la calidad y la trazabilidad de nuestras soluciones

Nuestros productos se controlan al 100 % y se identifican de manera unitaria en la producción, para asegurar su calidad y trazabilidad.

Comprometemos, a través de la calidad de nuestros productos, nuestro nombre y nuestra imagen al servicio de los suyos.

Aseguramos sus conexiones con total tranquilidad

Nuestra empresa supera sus obligaciones reglamentarias en beneficio de la seguridad de las personas y de los sistemas.

Los procesos de homologación y de cualificación se integran antes de nuestros desarrollos.

Aseguramos el rendimiento de sus instalaciones

Nuestras gamas de productos están diseñadas con un alto coeficiente de seguridad y respetan los procesos de gestión de calidad.

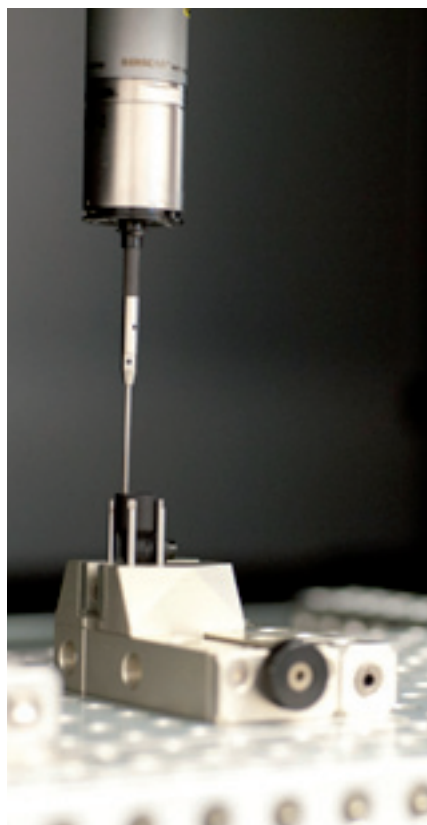

Nuestros servicios contribuyen a su eficacia

Nuestros servicios se integran de manera sencilla en sus procesos. Tanto durante el diseño como durante la promoción, la gestión de stock o la gestión administrativa y comercial de sus componentes, ponemos a su disposición todas nuestras competencias.

Productos especiales

Estamos a su disposición para desarrollar soluciones personalizadas: racores, manguitos, válvulas...



Transmisiones EDI

Aplicación de procesos de intercambio electrónico de datos.



Gestión de stocks facilitada

Embalaje, códigos de barras y etiquetas personalizadas según sus necesidades.



Especificaciones técnicas

Se puede acceder on-line al conjunto de datos técnicos de nuestros productos.



Planos 2D y 3D

Los planos CAD de nuestros productos están disponibles on-line en los 21 principales formatos de la industria (Solidworks, Autocad, Pro/E...).

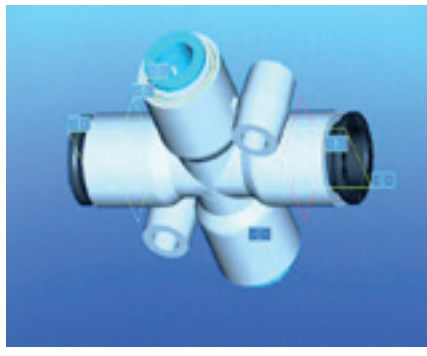

Certificados y reglamentaciones

Los certificados de conformidad de nuestros productos están a su disposición en nuestra web; consúltenos para obtener cualquier información complementaria.

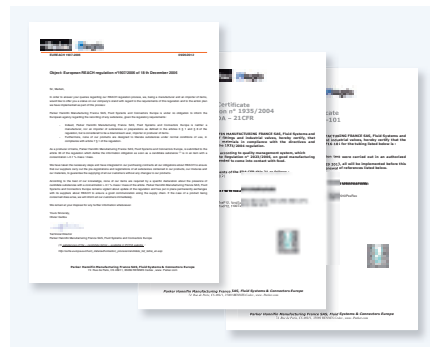

Herramientas electrónicas

Se puede acceder on-line a solicitudes de precios, disponibilidad de stocks, calculadoras de ahorro de energía, búsqueda de referencias cruzadas...



Herramientas de comunicación

Ponemos a su disposición todos los soportes de ayuda para la venta: folletos, animaciones didácticas, maletines de muestras...



Catálogo electrónico

Integración de los datos de nuestros productos en sus sistemas de información (e-procurement, e-comercio, etc..).



Parker Legris

Sistemas de
conexión industrial



Directivas y reglamentaciones: la oferta Parker Legris

Parker Legris respeta las directivas y los reglamentos indicados a continuación y va más allá de sus obligaciones reglamentarias para las gamas correspondientes.



Directivas europeas ROHS: 2011/65/CE
Relativa a la limitación del uso de 6 sustancias peligrosas en los equipos eléctricos y electrónicos (mercurio, plomo, cadmio, cromo hexavalente, PBB y PBDE).



NSF 61: NSF / ANSI-61
Los racores y tubos conformes a esta norma han sido probados y aprobados por el organismo NSF para el contacto con el agua potable.



Reglamento REACH: n° 1907/2006
Como productor de artículos, estamos sometidos al artículo 33 del reglamento, que define una obligación de información una vez que una sustancia candidata está presente en un artículo, a más del 0,1% en masa / masa.



NSF 42 y 58: NSF/ANSI-42/58
Los tubos conformes a esta norma han sido probados y aprobados por el organismo NSF para los sistemas de tratamiento de aguas potables.



Directiva de equipos a presión: 97/23/CE
Esta directiva regula el diseño, la fabricación y la evaluación de equipos a presión para garantizar su seguridad de funcionamiento.



ACS: Attestation de Conformité Sanitaire (Certificado de Conformidad Sanitaria) (Francia)
Autorización oficial otorgada por la Dirección general de sanidad francesa, se aplica a los materiales constitutivos de equipos en contacto con agua destinada al consumo humano.



Directiva ATEX: 94/9/CE obligatoria desde 01/07/2003
Esta directiva es obligatoria para los equipos eléctricos y no eléctricos utilizados en atmósferas explosivas gaseosas y polvorrientas. El uso de nuestros productos en estas zonas se debe determinar según el entorno ATEX.



KTW: Kunststoffe und Trinkwasser (Alemania)
Líneas directivas para la evaluación sanitaria de los materiales en contacto con agua potable, evaluación y certificación realizadas por el TZW.



Reglamento 1935/2004
Este reglamento marco concierne a los materiales y objetos destinados a entrar en contacto con los productos alimentarios; presenta medidas específicas por grupo de materiales (Art. 5).



W270: Norma de contacto alimentario (Alemania)
Norma que describe un método de ensayo para determinar el crecimiento microbiano en materiales no metálicos, previsto para entrar en contacto con agua potable. Ensayo y certificación realizados por el TZW.



CFR 21: Code of Federal Regulation Title 21: Food and Drugs
Este código está constituido por listas de sustancias prohibidas por materiales destinados a entrar en contacto con los productos alimentarios.



WRAS: Water Regulations Advisory Scheme (Reino Unido)
Los racores aprobados por este programa han sido declarados conformes para el suministro de agua por el organismo WRc - NSF.



NSF 51: NSF / ANSI-51
Los racores y tubos conformes a esta norma han sido probados y aprobados por el organismo NSF para el contacto con las bebidas y los alimentos.



DM 174: Decreto Ministerial (Italia)
Declaración de conformidad higiénica de los equipos utilizados para el agua potable, probados y certificados por el TIFG.

La oferta de Parker Legris es conforme a numerosas normas europeas en relación especialmente con las directivas y los reglamentos citados arriba. Los textos oficiales de estas directivas están disponibles en la web: <http://eur-lex.europa.eu>.



Juntos, podemos construir un desarrollo sostenible

Parker Legris, certificado ISO 14001, hace de la conservación de los recursos y de la protección del medio ambiente una auténtica prioridad. Integramos de manera permanente en la visión y la misión de la empresa una mejor gestión del medio ambiente. Una filosofía en beneficio de la naturaleza, de la tecnología y del hombre.



Proteger los recursos naturales

Optimizando la energía a través del rendimiento de la herramienta industrial.

Mejorar el rendimiento

Cambiando las costumbres para promocionar nuevos materiales o conceptos.

Afirmar nuestros valores al servicio de la protección del medio ambiente

Certificando el conjunto de nuestras plantas con ISO 14001 para unir a nuestros asalariados en torno a objetivos claros en materia de gestión medioambiental.

Nuestras acciones se asocian a su gestión medioambiental

Reducir el impacto de las plantas industriales

Parker Legris ha integrado la gestión de la protección del medio ambiente en la explotación de sus plantas industriales. Este enfoque ha permitido obtener una revalorización del 85 % de los residuos y una reducción del 15 % del consumo energético.

Ofrecer productos respetuosos con el medio ambiente

En un enfoque de mejora continua, Parker Legris ha integrado el diseño ecológico como un dato de entrada de la innovación y se apoya en el Análisis del Ciclo de Vida (ACV) para optimizar el impacto ambiental de sus productos.

Informar sobre el PEP

(Perfil medioambiental del producto)

Esta herramienta de comunicación es común a todas las profesiones y transmite un mensaje fiable y claro que permite promover los avances ecológicos e integrar estos datos en el marco de un análisis del ciclo de vida de los equipos.

Adelantarse a las reglamentaciones

Parker Legris va más allá de sus obligaciones reglamentarias y se esfuerza en encontrar la buena adecuación entre materiales, limitación de sustancias peligrosas, selección de los grupos de reciclaje y rendimiento industrial para favorecer el reciclaje de los productos al final de su vida.

Utilizar nuestra tecnología reduce el impacto ambiental

LIQUIfit®

Unión doble



Estándar del mercado

Unión doble



■ Parker Legris

■ Mercado estándar en PP

■ Mercado estándar en POM

Racor de entrada codo

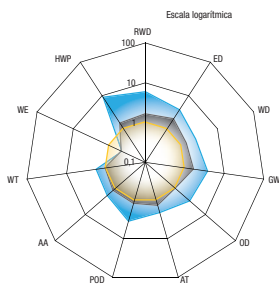

RWD: Raw Material Depletion
ED: Energy Depletion
WD: Water Depletion
GW: Global Warming

Unión doble

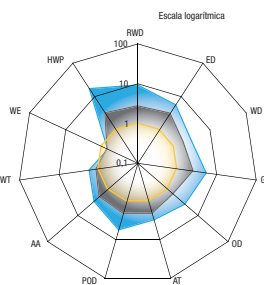

OZ: Ozone Depletion
AT: Air Toxicity
POC: Photochemical Ozone Creation
AA: Air Acidification

Racor de entrada recto

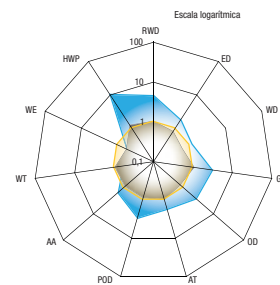

WT: Water Toxicity
WE: Water Eutrophication
HWP: Hazardous Waste Production



Generalidades técnicas

Caudal y pérdida de carga del aire comprimido

El caudal representa la cantidad de aire comprimido que fluye a través de una sección por unidad de tiempo. Se expresa en l/min, m³/min o m³/h, y se trata del valor obtenido con aire sin presión, en las condiciones de la atmósfera normal de referencia (ANR), es decir: **+20°C, 65% de humedad relativa, 1,013 bar**, según las normas NFE 48100 e ISO R554, R558.

Cuando se encuentra en posición abierta y sometido a una presión de alimentación (**P**), el componente neumático asegura un caudal (**d**) que genera una caída de presión en la salida. La diferencia de presión medida entonces, entre el orificio de entrada (presión de entrada) y el de salida (presión de salida) se denomina **pérdida de carga** y se designa como **ΔP** (diferencial de presiones).

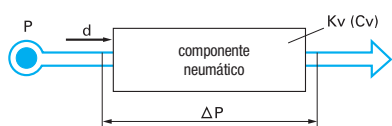

La **presión máxima** admisible de un componente es la presión efectiva a la cual este elemento puede verse sometido en una instalación específica.

La **presión de entrada** es la presión del aire comprimido a la entrada del componente.

La **presión de salida** es la presión a la salida del componente.

La **presión diferencial (ΔP)** es la diferencia de presión entre la presión de entrada y la presión de salida.

Para disponer de valores sencillos y manejables que permitan efectuar los cálculos y comparar el rendimiento de los componentes neumáticos, se utiliza un coeficiente de caudal denominado **Kv**. Este coeficiente experimental determina la capacidad del caudal de un componente. Corresponde al valor práctico del caudal de agua en litros/minuto, con un Δp de 1 bar, con paso totalmente abierto.

El coeficiente de caudal Kv corresponde a un coeficiente de conductancia; en efecto, cuanto más elevado es su valor, mayor es el caudal asegurado por el componente.

El Kv y la pérdida de carga van ligados por la relación siguiente:

$$Q_v = 26,7 K_v \sqrt{\Delta p \times P_{\text{entrada}}}$$

Q_v = caudal en l/min (ANR)

K_v = coeficiente de caudal

Δp = en bar

P entrada: en bar (valor absoluto)

El **Cv** es un coeficiente de caudal equivalente al Kv, pero expresado en «US galón» por minuto con un Δp de 1 PSI. Kv y Cv están en las relaciones siguientes:

$$K_v = 14,3 C_v \quad - \quad C_v = 0,07 K_v$$

El caudal indicado para algunos productos de este catálogo Parker Legris es el caudal medio a 6 bar expresado en NI/min de aire sin presión a la Atmósfera Normal de Referencia (ANR).

Presión

La presión atmosférica normal del aire tiene un valor de 1,013 bar a nivel del mar (0 m de altura). Sirve generalmente como referencia para la medida de las presiones pero varía según la altura. Para las pruebas y medidas, es preferible utilizar el bar absoluto, que corresponde a una presión absoluta.

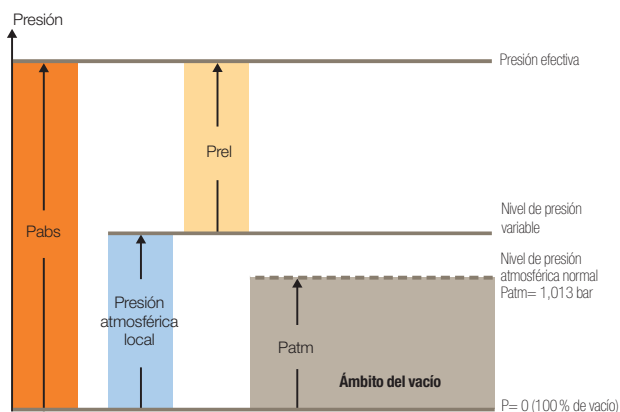

$$P_{\text{abs}} = P_{\text{atm}} + P_{\text{rel}}$$

P_{abs} : presión absoluta

P_{rel} : presión relativa

P_{atm} : presión atmosférica

En el ámbito industrial, la presión se suele expresar en bares. Es el resultado de una fuerza en daN aplicada a una superficie en cm².

$$1 \text{ bar} = \frac{1 \text{ daN}}{1 \text{ cm}^2} = 10^5 \text{ pascal}$$

Vacío y niveles de vacío

El vacío aparece cuando la atmósfera se encuentra enrarecida. Evacuando el aire de un espacio cerrado, se crea una depresión (o vacío) con respecto a la presión atmosférica.

El vacío corresponde entonces al estado de un fluido cuya presión es inferior a la presión de la atmósfera.

El nivel de vacío puede expresarse como:

nivel de depresión = valor en presión relativa, respecto a la presión atmosférica

nivel de vacío en valor absoluto (definido respecto al cero absoluto)

La unidad usual del vacío es el milímetro de mercurio (**mm Hg**).

Clasificación de vacíos

- | | | | |
|--------------------|------------------|---|-----------------------------------|
| • vacío medio | 1013 | a | 10 mbar absolutos |
| • vacío primario | 10 | a | 10 ⁻³ mbar absolutos |
| • vacío secundario | 10 ⁻³ | a | 10 ⁻⁶ mbar absolutos |
| • vacío molecular | 10 ⁻⁶ | a | 10 ⁻⁹ mbar absolutos |
| • ultravacío | | | < 10 ⁻⁹ mbar absolutos |

Tablas de conversión

Unidades utilizadas en este catálogo

Símbolo	Unidad
A	amperio
bar	bar
°C	grado Celsius
dBA	decibelio
Hz	hercio
kg	kilogramo
m	metro
m ²	metro cuadrado
m ³ /h	metro cúbico por hora
min	minuto
mm	milímetro
mm Hg	milímetro de Mercurio
N	Newton
NI	litro en atmósfera normal de referencia (ANR)*
V	voltio

* Parker Legris realiza todas sus pruebas en condiciones normales de presión y temperatura (1013 mbar, +20°C). Todos los valores de caudal mencionados en este catálogo se expresan en NI/min.

Unidades de caudal

l/min	Cfm	m ³ /h
600	21	36
1200	43	72
1800	64	108
2400	85	144
3000	106	180
3600	128	216
4200	149	252
4800	170	288
5400	191	324
6000	213	360
6600	234	396
7200	255	432
7800	277	468

Unidades de vacío

Depresión (mm Hg)	Vacío (%)	Presión absoluta (mbar)	Depresión (mbar)
0	0	1000	0
-75	10	900	-100
-100	13,3	867	-133
-150	20	800	-200
-200	26,7	733	-267
-225	30	700	-300
-300	40	600	-400
-375	50	500	-500
-400	53,3	467	-533
-450	60	400	-600
-500	66,7	333	-667
-525	70	300	-700
-600	80	200	-800
-675	90	100	-900
-690	92	80	-920

Unidades de presión

1 bar = 100 000 Pa = 100 kPa = 14,5 psi
 1 Pa = 0,00001 bar = 0,000145 psi
 1 psi = 0,069 bar = 6897,8 Pa

bar	→	kPa	→	psi	psi	→	kPa	→	bar
0,0005		0,05		0,0073	0,007		0,05		0,0005
0,001		0,10		0,0145	0,015		0,1		0,0010
0,005		0,5		0,0725	0,070		0,48		0,0048
0,01		1		0,145	0,150		1,04		0,0104
0,05		5		0,725	0,700		4,83		0,0483
0,069		6,9		1,000	1,000		6,90		0,0690
0,1		10		1,450	1,500		10,35		0,1035
0,25		25		3,625	3,000		20,70		0,2070
0,5		50		7,250	7,000		48,30		0,4830
0,75		75		10,875	10,000		69,00		0,6900
1,0		100		14,500	15,000		103,50		1,0350
1,5		150		21,750	20,000		138,00		1,3800
2,0		200		29,000	25,000		172,50		1,7250
2,5		250		36,250	30,000		207,00		2,0700
3,0		300		43,500	35,000		241,50		2,4150
3,5		350		50,750	40,000		276,00		2,7600
4,0		400		58,000	50,000		345,00		3,4500
4,5		450		65,250	60,000		414,00		4,1400
5,0		500		72,500	70,000		483,00		4,8300
5,5		550		79,750	80,000		552,00		5,5200
6,0		600		87,000	90,000		621,00		6,2100
7,0		700		101,500	100,000		690,00		6,9000
8,0		800		116,000	110,000		759,00		7,5900
9,0		900		130,500	125,000		862,50		8,6250
10,0		1000		145,000	150,000		1035		10,3500
12,0		1200		174,000	175,000		1207,5		12,0750
14,0		1400		203,000	200,000		1380		13,8000
16,0		1600		232,000	225,000		1552,5		15,5250
18,0		1800		261,000	250,000		1725		17,2500
20,0		2000		290,000	300,000		2070		20,7000

Unidades de temperatura

0 °C = +32 °F
 0 °F = -17,8 °C

°F	→	°C	°C	→	°F
-40		-40,0	-40		-40
-30		-34,4	-30		-22
-20		-28,9	-20		-4
-10		-23,3	-10		+14
0		-17,8	0		+32
+10		-12,2	+10		+50
+20		-6,7	+20		+68
+30		-1,1	+30		+86
+40		+4,4	+40		+104
+50		+10,0	+50		+122
+60		+15,6	+60		+140
+70		+21,1	+70		+158
+80		+26,7	+80		+176
+90		+32,2	+90		+194
+100		+37,8	+100		+212
+110		+43,3	+110		+230
+120		+48,9	+120		+248
+130		+54,4	+130		+266
+140		+60,0	+140		+284
+150		+65,6	+150		+302
+160		+71,1	+160		+320
+170		+76,7	+170		+338
+180		+82,2	+180		+356
+190		+87,8	+190		+374
+200		+93,3	+200		+392
+210		+98,9	+210		+410
+220		+104,4	+220		+428
+230		+110,0	+230		+446
+240		+115,6	+240		+464
+250		+121,1	+250		+482

Tipos de roscas

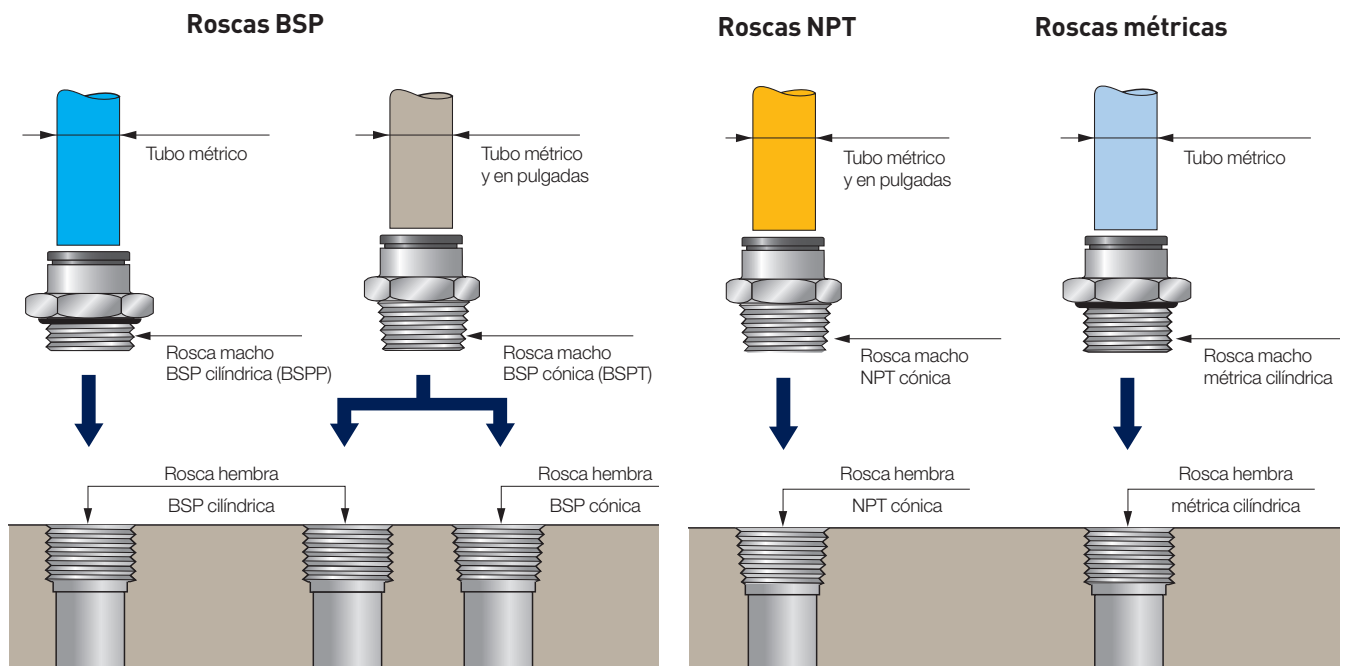

Roscas BSP (British Standard Pipe)

Estas roscas de perfil «Gas» son de dos tipos:

- **Cilíndricas (BSPP):** se montan en el mismo roscado cilíndrico. La estanqueidad queda asegurada por una junta tórica o por una arandela-junta incorporada.
- **Cónicas (BSPT):** se montan en el mismo roscado cilíndrico o cónico. La estanqueidad queda asegurada por un pre-coating en la rosca.

Denominación de las roscas

• BSP cilíndrica (BSPP):

G seguido de la denominación, según la norma ISO 228-1.
Ejemplo: rosca 1/8" BSP cilíndrica = G1/8

• BSP cónica (BSPT):

R seguido de la denominación, según la norma ISO 7-1.
Ejemplo: rosca 1/8" BSP cónica (BSPP) = R1/8

• Roscas hembras:

BSP cilíndrica: G seguido de la denominación
BSP cónica: R seguido de la denominación

Roscas NPT (National Pipe Thread)

Se trata de una norma americana, de tipo cónico, que se monta en el mismo roscado cónico. La estanqueidad queda asegurada por un precoating en la rosca.

Ejemplo: rosca 1/8" NPT = 1/8" NPT

Roscas métricas

Estas roscas de perfil ISO son de tipo cilíndrico y se montan en el mismo roscado cilíndrico. La estanqueidad queda asegurada por una junta tórica o por una arandela-junta incorporada.

Denominación de las roscas

• M seguido de los valores del diámetro y del paso en milímetros, separados por el signo de multiplicación, según las normas ISO 68-1 e ISO 965-1.

Ejemplo: rosca métrica Ø 7 de 1 mm de paso = M7x1

Identificación de las roscas en las referencias

Rosca BSP	Código	Rosca NPT	Código
1/8"	10	1/16"	08
1/4"	13	1/8"	11
3/8"	17	1/4"	14
1/2"	21	3/8"	18
3/4"	27	1/2"	22
1"	34	3/4"	28
1 1/4"	42	1"	35
1 1/2"	49	1 1/4"	43
2"	48	1 1/2"	50
		2"	44

Rosca métrica	Código	Rosca métrica	Código	Rosca métrica	Código
M3x0,5	09	M12x1,25	66	M22x1,5	82
M5x0,8	19	M12x1,5	67	M24x1,5	83
M6x1	52	M13x1,25	68	M27x1,5	85
M7x1	55	M14x1,25	70	M30x2	88
M8x1	56	M14x1,5	71	M33x1,5	90
M8x1,25	57	M16x1,25	74	M39x1,5	36
M10x1	60	M16x1,5	75	M42x1,5	37
M10x1,5	62	M18x1,5	78	M42x2	96
M12x1	65	M20x1,5	80	M48x2	98

Principios y ventajas de las principales conexiones

Existen numerosas soluciones técnicas que permiten conectar dos canalizaciones entre sí. Líder de sistemas de conexión industrial, Parker Legris ofrece una gama muy amplia de tecnologías y de materiales que permiten cubrir todas las necesidades.

Racores instantáneos

Sujeción mediante arandela



Sujeción mediante pinza

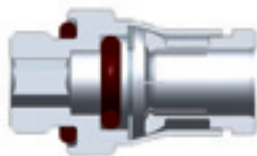

Sujeción mediante pinza invertida



Principio

Conexión y estanqueidad mediante una simple presión del tubo.

Desconexión presionando el botón pulsador.

La sujeción mediante arandela:

- Sin daños en el tubo
- Ideal para los tubos de polímero
- Especialmente compacta

Sujeción mediante pinza:

- Solución muy robusta para los ambientes agresivos
- Resiste las fuertes presiones, muy buena resistencia
- Ideal para los tubos metálicos ranurados

Sujeción mediante pinza invertida:

- Desconexión segura
- Resiste presiones muy fuertes
- Doble estanqueidad

Ventajas

Permite realizar rápidamente sistemas flexibles y modulares.

Garantiza una solución de conexión compacta y ligera.

Facilita la instalación gracias a una conexión orientable.

Hace fiable la conexión gracias a su diseño monobloque.

Hace posible el uso de una amplia gama de tubos.

Prolonga la estanqueidad de sus sistemas.

Racores de compresión de anillo



Principio

Conexión y estanqueidad realizadas mediante el engaste de un anillo metálico en un tubo. El sistema de estanqueidad es metal / metal.

Ventajas

Resiste presiones y temperaturas muy elevadas.

Permite las conexiones de todos los tipos de tubos, polímeros y metálicos.

Aumenta la vida útil de la conexión.

Racores de compresión de cánula



Principio

Conexión y estanqueidad realizadas mediante la deformación y el enganche de un tubo plástico.

Ventajas

Dedicado a la conexión de tubos muy flexibles o no calibrados.

Enchufes

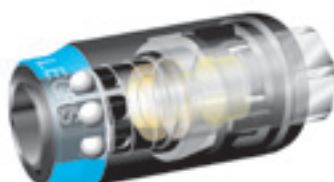

Principio

Un perfil de boquilla normalizado conecta el circuito al enchufe. Algunos enchufes tienen un seguro que permite purgar el circuito antes de liberar la boquilla.

Ventajas

Adecuado en caso de desconexión frecuente.

Tabla de ayuda para la selección

Racores instantáneos	Materiales	Fluidos	Presión máxima (bar)	Temperaturas		Resistencia en entornos agresivos	
				mín.	máx.	Mecánica	Química
LF 3000®	Polímero técnico / latón / NBR	Aire comprimido	20	-20°C	+80°C	Buena	Moderada
LIQUIfit®	Polímero de origen ecológico / EPDM	Líquidos	16	-10°C	+95°C	Moderada	Buena
LF 3200	Latón niquelado / NBR	Aire comprimido	20	-15°C	+80°C	Excelente	Moderada
LF 3600	Latón niquelado químico FDA / FKM	Todos los fluidos compatibles con el latón	30	-20°C	+150°C	Excelente	Buena
LF 6100	Latón / NBR	Aceite, gases analíticos	60	-40°C	+120°C	Excelente	Moderada
LF 3800 / LF 3900	Acero inoxidable 316L - 303 / FKM	Todos los fluidos	30	-20°C	+150°C	Excelente	Excelente

Cartuchos y productos especiales

LF 3000®	Polímero técnico / latón o latón niquelado químico / NBR	Aire comprimido	20	-20°C	+80°C	Buena	Moderada
LIQUIfit®	Polímero de origen ecológico / EPDM	Líquidos	16	-10°C	+95°C	Moderada	Buena
LF 3600	Latón niquelado químico FDA / FKM	Todos los fluidos compatibles con el latón	30	-20°C	+150°C	Excelente	Buena
LF 3800 / LF 3900	Acero inoxidable 316L - 303 / FKM	Todos los fluidos	30	-20°C	+150°C	Excelente	Excelente
TL	Latón / NBR	Aire comprimido	16	-25°C	+80°C	Buena	Moderada

Tubos técnicos

PA semi-rígida	Poliamida de origen ecológico semi-rígida	Aire comprimido, fluidos industriales	50	-40°C	+100°C	Buena	Buena
PA rígida	Poliamida rígida	Aire comprimido, fluidos industriales	58	-40°C	+80°C	Buena	Buena
PA ignífuga de alta resistencia - fuego y humo	Poliamida con aditivo ignífugo	Líquidos de refrigeración, fluidos industriales (lubricante), aire comprimido	50	-40°C	+100°C	Excelente	Moderada
PA y PU anti-chispas con o sin funda de PVC	Poliamida semirígida con funda de PVC Poliuretano éter con funda de PVC Poliuretano éster monocapa con aditivo ignífugo	Aire comprimido, líquidos de refrigeración, fluidos industriales	36 (PA) 14 (PU)	-20°C	+70°C +80°C	Excelente	Buena
PU mono y multi-tubo	Poliuretano poliéster Poliuretano poliéter Poliuretano poliéter «cristal» de calidad alimentaria	Aire comprimido, fluidos industriales (agua) o fluidos agroalimentarios	12	-20°C	+70°C	Excelente	Moderada Buena Buena
PU anti-estático	Poliuretano cargado de partículas conductoras	Aire comprimido	10	-20°C	+70°C	Excelente	Moderada
PE Advanced	Poliétileno, 50 % reticulado	Todos los fluidos	16	-40°C	+95°C	Buena	Excelente
FEP	Fluoropolímero: etileno propileno fluorado	Todos los fluidos	28	-40°C	+150°C	Buena	Excelente
PFA	Fluoropolímero: Perfluoroalcoxi de alta pureza y coloreado FDA	Todos los fluidos	36	-196°C	+260°C	Excelente	Excelente
PFA anti-estático	Fluoropolímero: Perfluoroalcoxi cargado de partículas conductoras	Todos los fluidos	36	-196°C	+260°C	Excelente	Buena
Auto-retráctil NBR	NBR con trenza de poliamida	Aire comprimido, fluidos de refrigeración	16	-20°C	+100°C	Excelente	Buena
PU trenzado	Poliuretano con trenza de poliéster	Aire comprimido, fluidos industriales	15	-40°C	+75°C	Excelente	Buena

Racores con funciones

Reguladores de polímero	Polímero técnico / latón niquelado	Aire comprimido	10	0°C	+70°C	Buena	Moderada
Reguladores metálicos	Latón tratado / latón niquelado	Aire comprimido	10	0°C	+70°C	Excelente	Moderada
Reguladores de acero inoxidable	Acero inoxidable 316L	Aire comprimido	40	-15°C	+120°C	Excelente	Excelente
Racores de bloqueo	Latón niquelado	Aire comprimido	10	-20°C	+70°C	Excelente	Buena
Válvula anti-retorno pilotada	Polímero técnico / latón niquelado	Aire comprimido	10	-5°C	+60°C	Buena	Moderada
Racor anti-retorno	Polímero técnico / latón niquelado	Aire comprimido	10	0°C	+70°C	Buena	Moderada
Silenciadores	Polímero, bronce sinterizado, latón niquelado, acero inoxidable 316L	Aire comprimido	12	-20°C	+180°C	Buena	Moderada

Racores de compresión	Materiales	Fluidos	Presión máxima (bar)	Temperaturas		Resistencia en entornos agresivos	
				mín.	máx.	Mecánica	Química
Racores de latón	Latón mecanizado o matizado	Aire comprimido, fluidos industriales	550 (según el tipo de tubo)	-40°C	+250°C	Excelente	Buena
Racores de acero inoxidable	Acero inoxidable 316L mecanizado o matizado	Todos los fluidos	400 (80 bares en entorno agresivo)	-40°C	+250°C	Excelente	Excelente
Racores PL	Latón niquelado	Aire comprimido, fluidos industriales	40	-40°C	+100°C	Buena	Buena

Válvulas

Serie universal y semi-especial, de cuerpo esférico	Latón niquelado	Aire comprimido, fluidos industriales	40	-20°C	+100°C	Excelente	Buena
Serie mini, de cuerpo esférico	Polímero técnico / latón niquelado	Aire comprimido	10	-20°C	+80°C	Buena	Moderada
Serie DVGW, de cuerpo esférico	Latón niquelado	Gas, agua	40	-40°C	+170°C	Excelente	Buena
LIQUIFT[®], de cuerpo esférico	Polipropileno	Agua potable, agua tratada, bebidas	10	-15°C	+100°C	Moderada	Buena
Serie estándar, de cuerpo esférico	Latón niquelado o cromado	Todos los fluidos industriales	30	-20°C	+130°C	Excelente	Buena
Serie acero inoxidable, de cuerpo esférico	Acero inoxidable 316L	Todos los fluidos	65	-20°C	+150°C	Excelente	Excelente
Válvulas axiales	Latón niquelado	Aire comprimido	10	-20°C	+135°C	Excelente	Buena

Pistolas industriales

Polímero	Polímero técnico	Aire comprimido	10	-15°C	+50°C	Buena	Moderada
Metálicas	Aluminio o latón niquelado	Fluidos industriales	20	-20°C	+100°C	Excelente	Buena

Enchufes

Enchufes de seguridad C 9000	Polímero técnico	Aire comprimido	16	-20°C	+60°C	Buena	Moderada
Enchufes metálicos	Latón niquelado	Aire comprimido, fluidos compatibles	20	-20°C	+100°C	Excelente	Buena
Enchufes metálicos	Acero inoxidable 316L	Fluidos industriales	35	-15°C	+200°C	Excelente	Excelente
Enchufes moldes de inyección	Latón niquelado	Agua, aceite	10	-15°C	+90°C	Excelente	Buena

Accesorios de conexión

Adaptadores de latón con arandela-junta	Latón	Aire comprimido	200	-20°C	+80°C	Buena	Moderada
Adaptadores de latón sin arandela-junta	Latón	Aire comprimido	200	-40°C	+150°C	Buena	Moderada
Adaptadores de latón niquelado	Latón niquelado	Aire comprimido	60	-10°C	+80°C	Buena	Moderada
Adaptadores de acero inoxidable	Acero inoxidable 316L	Todos los fluidos	200	-20°C	+180°C	Excelente	Excelente
Regletas de distribución	Aluminio anodizado, latón	Aire comprimido	20	-10°C	+80°C	Excelente	Buena

Esta tabla no es exhaustiva; en los distintos capítulos de este catálogo, se incluye información técnica complementaria para permitirle seleccionar el producto que corresponda a sus necesidades.

Identificación de nuestras referencias

Hemos codificado nuestras gamas de productos con ayuda de referencias que respetan una lógica que permite identificar fácilmente cada artículo. Las explicaciones detalladas de estas referencias se encuentran en los capítulos correspondientes.

Racores y válvulas

Los números de referencia se eligen según un código nemotécnico.

Cada racor y válvula se identifica por:

- la serie del modelo (4 cifras)
- el diámetro nominal (2 cifras)

- la rosca o el 2º diámetro nominal (2 cifras)
- un sufijo, eventualmente

Racores

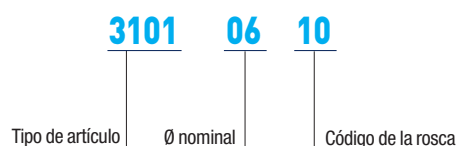

Válvulas

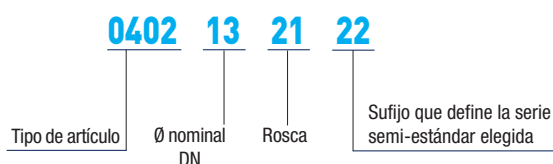

Código del Ø nominal: corresponde al Ø exterior del tubo.

Código de la rosca: ver tablas página 12.

Código del Ø nominal: corresponde al Ø de paso de la válvula.

Código de la rosca: ver tablas página 12.

Cuando el producto no lleva rosca, el código utilizado es: 00.

Tubos técnicos

Los números de referencia se eligen según un código nemotécnico.

Cada tubo se identifica por:

- la serie del modelo (4 cifras y una letra)
- el diámetro nominal (2 cifras)

- el color (2 cifras)
- el diámetro interior, eventualmente

Tubos

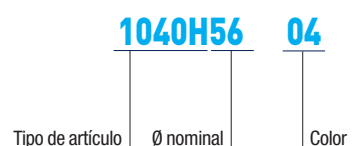
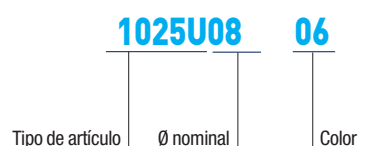

Código del Ø nominal: corresponde al Ø exterior.

Código de color: según la tabla siguiente.

Código del Ø nominal: corresponde al código del Ø interior.

Código de color: según la tabla siguiente.

00 = □ 01 = ■ 02 = ■ 03 = ■ 04 = ■ 05 = ■ 06 = ■ 07 = ■ 08 = □

Para los demás colores, consultar el capítulo «Tubos técnicos».

Racores instantáneos

Capítulo 1

LF 3000®
LF 3200: 3 mm
LIQUIfit®

LF 3600
LF 3800 / LF 3900
LF 6100



Cartuchos y productos especiales

Capítulo 2

Polímeros: Carstick® y Quick Fitting
Metálicos: Cartuchos LF y racores TL
Productos especiales



Tubos técnicos

Capítulo 3

Tubos flexibles calibrados
Multi-tubos calibrados
Tubos en espiral

Tubos trenzados calibrados
Accesorios



Racores con funciones

Capítulo 4

Reguladores de caudal
Racores con función pilotada
Racores anti-retorno y LIQUIfit®

Racores de presión
Otros racores con funciones
Silenciadores



Racores de compresión

Capítulo 5

Racores de latón de anillo
Racor de acero inoxidable de anillo
Racores de cánula PL de latón niquelado



Válvulas industriales

Capítulo 6

De cuerpo esférico y LIQUIfit®
De punzón y lenticular
Válvulas axiales



Pistolas industriales

Capítulo 7

Polímero
Metálicas
Kits



Enchufes

Capítulo 8

Polímero de seguridad C 9000
Metálicos: latón niquelado y acero inoxidable



Accesorios de conexión

Capítulo 9

Latón
Latón niquelado

Acero inoxidable



Racores instantáneos

LF 3000®

LF 3200: 3 mm

LIQUIfit®

LF 3600

LF 3800 / LF 3900

LF 6100





Principios y ventajas del racor instantáneo

El racor instantáneo es el medio más eficiente para conectar tubos entre sí y realizar así una red de distribución de fluido. Gracias a su **rapidez de aplicación**, su modularidad y una **vida útil excepcional**, el racor instantáneo contribuye a la eficacia de las máquinas. Además, el diseño patentado LF 3000® favorece la **reducción de costes de uso** de las instalaciones.

Conexión

- Conexión y desconexión inmediatas, manuales y sin herramienta
- Botón-pulsador disponible en 5 colores para identificar inmediatamente los circuitos

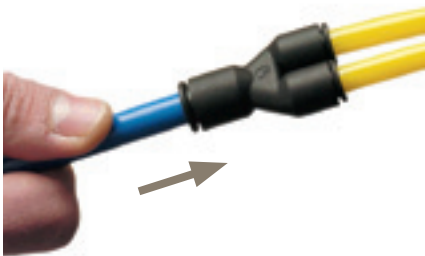

Implantaciones

Gracias a su hexágono interior y a su forma exterior redonda, estos racores facilitan montajes muy compactos. La utilización de una llave Allen para su montaje permite instalarlos en espacios de difícil acceso.

Roscas



BSPP
y métrica



BSPT, NPT
y NPTF

Método de roscado



Nuestros racores se montan mediante roscado interno (abajo) o externo.

Estanqueidad y control al 100%

La calidad de las juntas elegidas respecto a la aplicación permite una excelente vida útil del racor. Así, Parker Legris ofrece el mejor retorno de la inversión del mercado.

Calidad de diseño

- Junta de forma única y patentada
- Selección rigurosa de los materiales:
 - NBR: ideal para las aplicaciones de aire comprimido
 - EPDM: perfecto para los líquidos alimentarios
 - FKM: para todos los fluidos y temperaturas elevadas
- Control de estanqueidad 100% en producción

Beneficios de uso

- La tasa de fugas más baja del mercado, independientemente de la temperatura y el tiempo de uso
- Perfectamente adecuados para el vacío primario
- Paso total, por tanto caudal óptimo
- Ajuste máximo garantizado entre el tubo y el cuerpo del racor

Sujeción mediante arandela

- Ideal para tubos polímeros, incluso de poca dureza
- Excelente guiado del tubo
- Sin retroceso del tubo cuando se pone a presión
- Solución muy compacta

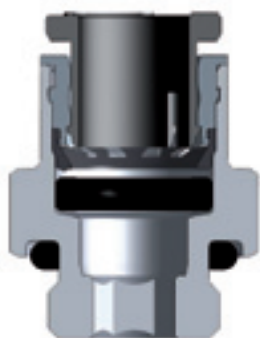

Sujeción mediante pinza

- Para tubos polímeros y metálicos ranurados (planos de ranurado por encargo)
- Resiste a las fuertes presiones; muy buena resistencia
- Solución muy robusta para los ambientes difíciles

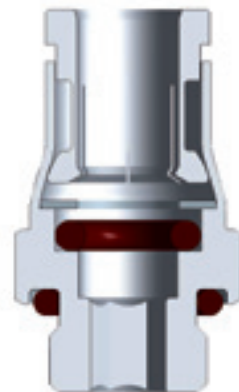

Sujeción mediante pinza invertida

- Para tubos rígidos y metálicos ranurados
- Resiste a presiones muy fuertes
- Excelente resistencia
- Estanqueidad máxima

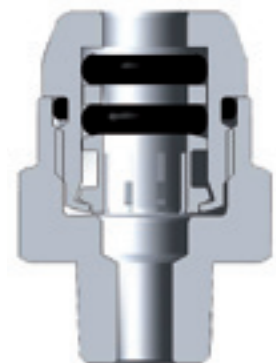

Racores instantáneos

Racores instantáneos LF 3000®

(P. 1-4)



Fluidos: aire comprimido
Materiales: polímero técnico, latón niquelado, NBR
Presión: 20 bar
Temperatura: -20°C a +80°C
Ø métrico: 3 mm a 16 mm
Ø pulgadas: 1/8" a 1/2"

Racores instantáneos LF 3200: 3 mm

(P. 1-39)



Fluidos: aire comprimido, fluidos no corrosivos
Materiales: latón niquelado químico, NBR
Presión: 20 bar
Temperatura: -15°C a +80°C
Ø métrico: 3 mm

Racores instantáneos LIQUIfit®

(P. 1-44)



Fluidos: agua, bebidas, líquidos refrigerantes, gases neutros
Materiales: biopolímero, EPDM
Presión: 16 bar
Temperatura: -10°C a +95°C
Ø métrico: 4 mm a 12 mm
Ø pulgadas: 5/32" a 1/2"

Racores instantáneos LF 3600

(P. 1-65)



Fluidos: aire comprimido, fluidos industriales poco corrosivos
Materiales: latón niquelado químico de alto contenido en fósforo, FKM
Presión: 30 bar
Temperatura: -20°C a +150°C
Ø métrico: 4 mm a 14 mm

Racores instantáneos LF 3800 / LF 3900

(P. 1-77)



Fluidos: fluidos industriales, químicos, médicos y alimentarios
Materiales: acero inoxidable, FKM
Presión: 30 bar
Temperatura: -20°C a +150°C
Ø métrico: 4 mm a 12 mm
Ø pulgadas: 3/16" a 1/2"

Racores instantáneos LF 6100

(P. 1-89)



Fluidos: aire comprimido, aceite, agua
Materiales: latón, NBR
Presión: 60 bar
Temperatura: -40°C a +120°C
Ø métrico: 4 mm a 10 mm

Para obtener mayor información sobre estas distintas gamas, consulte la tabla de ayuda en la introducción de este catálogo.

Gama de racores instantáneos LF 3000®

Racores de implantación

Rectos

3175 BSPT/NPT Página 1-7	3101 BSPP/métrica Página 1-8	3181 Métrica Página 1-8	3114 BSPP/métrica Página 1-9	3121 BSPT/NPT Página 1-9	3131 BSPP/métrica Página 1-10	3175 NPT/BSPT Página 1-7/8	3121 NPT Página 1-9

Rectos - Pulgadas

Codos

3109 BSPT/NPT Página 1-10	3199 BSPP/métrica Página 1-11	3192 BSPP Página 1-12	3129 BSPT Página 1-12	3169 BSPP/métrica Página 1-13	3113 BSPT Página 1-13	3133 BSPP/métrica Página 1-13	3109 NPT/BSPT Página 1-11

Codos - Pulgadas

Tes

3108 BSPT Página 1-14	3198 BSPP/métrica Página 1-14	3103 BSPT Página 1-14	3193 BSPP/métrica Página 1-15	3148 BSPT Página 1-15	3158 BSPP/métrica Página 1-15	3112 BSPT Página 1-16	3132 BSPP Página 1-16

Y

Cartucho

Cartucho - Pulgadas

3100 Carstick® Página 1-16	3100 Carstick® Página 1-16

Racores de unión

Recto

3106
Página 1-17



Recto - Pulgadas

3106
Página 1-17



Codo

3102
Página 1-17



Codo - Pulgadas

3102
Página 1-17



Te

3104
Página 1-18



Te - Pulgadas

3104
Página 1-18



Y

3140
Página 1-18



Cruz

3107
Página 1-19



Racores pasatabiques

Rectos

3116
Página 1-20



3146
Página 1-20



3136
Página 1-20



Codo

3139
Página 1-20



Racores de conexión múltiple

Y doble

3144
Página 1-21



Multi-te

3304
Página 1-21



Codo múltiple

3306
Página 1-21



Regleta

3310
Página 1-21



Gama de racores instantáneos LF 3000®

LF 3000®

Racores instantáneos

Racores y accesorios enclavables

Codos

3182
Página 1-22

3184
Página 1-22

3180
Página 1-22

Tes

3183
Página 1-23

3188
Página 1-23

Y

3142
Página 1-23

3143
Página 1-23

Codos - Pulgadas

3182
Página 1-22



Accesorios

3120
Página 1-24

3166
Página 1-24

3168
Página 1-24

3126
Página 1-25

3122
Página 1-25

3151
Página 1-25

Accesorios - Pulgadas

3166
Página 1-24

3168
Página 1-24

3126
Página 1-25



Racores banjos

Banjos simples

3118
BSP/métrica
Página 1-27

3018
BSPT
Página 1-27

3124
BSP/métrica
Página 1-27

3149
BSP/métrica
Página 1-27

3119
BSP/métrica
Página 1-27



Banjos modulares

3538
Cuerpo simple
Página 1-28

3539
Cuerpo doble
Página 1-28

3549
Cuerpo Y
Página 1-28

3527
BSP/métrica
Página 1-29

3528
BSP/métrica
Página 1-29

3529
BSP
Página 1-29

3524
BSP/métrica
Página 1-29



Multiconectores modulares

3300
Página 1-31

3320
Página 1-31

3321
Página 1-31

3329
Página 1-31

3379
Página 1-32

3381
Página 1-32



Racores auto-obturantes y giratorios

Racores auto-obturantes

3391
BSP
Página 1-35

3091
BSPT
Página 1-35

3160
Página 1-35

Racores giratorios

3159
BSPT
Página 1-35

3189
BSP/métrica
Página 1-35



Accesorios para racores instantáneos

3130
Página 1-37

Clip
Página 1-37

3000 70
Página 1-37

3110
Página 1-37

0178
BSP/métrica
Página 1-37

0222
BSP/métrica
Página 1-37



Racores instantáneos LF 3000®

LF 3000® le permite, gracias a su diversidad de formas y de configuraciones, encontrar **el producto más adecuado para sus necesidades** y **optimizar al máximo** el uso de su máquina.

Ventajas del producto

Prestaciones máximas

Experiencia técnica de más de 40 años
 Paso total para un caudal máximo
 Ideal para las aplicaciones en vacío o en presión
 Estanqueidad automática garantizada para las aplicaciones en estática y en dinámica
 Materiales sumamente resistentes
 Larga vida útil de los productos y equipos

Diseño óptimo

Control de la estanqueidad al 100 %
 Fechado unitario para garantizar la calidad y la trazabilidad
 Tamaño compacto y ergonómico: reducción del espacio ocupado en las máquinas e instalaciones
 Sin retroceso del tubo después de la conexión, lo que evita cualquier pérdida de estanqueidad
 Conformes con la norma ISO 14743
 Excelente resistencia al vacío primario gracias a la forma patentada de la junta
 Ligereza: reducción del consumo de energía en los sistemas en movimiento
 Racor de implantación cilíndrico con base de tope mecánico que evita la deformación de la junta en el apriete
 Adaptabilidad máxima gracias a la amplitud de la gama



Aplicaciones

- Robótica
- Proceso automovil
- Aire comprimido
- Semiconductores
- Sector textil
- Embalaje
- Vacío

Características técnicas

Fluidos adecuados	Aire comprimido Otros fluidos: consútenos
Presión de trabajo	De vacío hasta 20 bar
Temperatura de trabajo	-20°C a +80°C

Par de apriete (daN.m)	Roscas								
	M3 X0,5	M5 x0,8	M7 x1	M10 x1	M12 x1,5	G1/8	G1/4	G3/8	G1/2
	0,06	0,16	0,8	0,8	1,1	0,8	1,2	3	3,5

Las prestaciones dependen de los fluidos, del material y del tubo utilizados.
 El uso está garantizado para un vacío de 755 mm Hg (99% de vacío).

Materiales

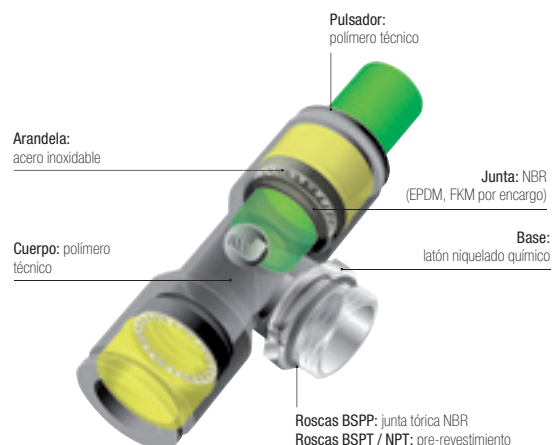

Sin silicona

Reglamentaciones

ISO 14743 Transmisiones neumáticas, racores instantáneos para tubos termoplásticos
 Directiva: 97/23/CE (PED)

Directivas: 2002/95/CE (RoHS), 2011/65/CE
 RG: 1907/2006 (REACH)

Racores de implantación

3175 Racor de entrada recto, rosca macho BSPT

ØD	C		F1	F2	H	kg
			Latón niquelado, NBR			
4	R1/8	3175 04 10	10	3	9,5	0,005
	R1/4	3175 04 13	14	3	6,5	0,012
	R3/8	3175 04 17	17	3	8	0,024
6	R1/8	3175 06 10	10	4	11,5	0,005
	R1/4	3175 06 13	14	4	8,5	0,011
	R3/8	3175 06 17	17	4	8,5	0,022
8	R1/2	3175 06 21	21	4	9	0,043
	R1/8	3175 08 10	13	5	20	0,011
	R1/4	3175 08 13	14	6	17	0,014
10	R3/8	3175 08 17	17	6	13	0,021
	R1/2	3175 08 21	21	6	12	0,040
	R1/8	3175 10 10	16	5	22,5	0,017
12	R1/4	3175 10 13	16	7	20	0,017
	R3/8	3175 10 17	17	8	16,5	0,019
	R1/2	3175 10 21	21	8	14	0,037
14	R1/4	3175 12 13	19	7	26,5	0,029
	R3/8	3175 12 17	19	9	24	0,028
	R1/2	3175 12 21	21	10	19,5	0,036
16	R3/8	3175 14 17	22	9	28,5	0,043
	R1/2	3175 14 21	24	10	23,5	0,047
16	R3/8	3175 16 17	27	9	32,5	0,068
	R1/2	3175 16 21	27	12	32,5	0,079

Rosca con «pre-coating»

3175 Racor de entrada recto, rosca macho NPT

ØD	C		F1	F2	H	kg
			Latón niquelado, NBR			
6	NPT1/8	3175 06 11	11	4	11,5	0,006
	NPT1/4	3175 06 14	14	4	8,5	0,012
10	NPT1/4	3175 10 14	16	7	20	0,018
	NPT3/8	3175 10 18	18	8	16,5	0,023
12	NPT1/2	3175 10 22	22	8	14	0,037
	NPT3/8	3175 12 18	19	9	24	0,030
	NPT1/2	3175 12 22	22	10	19,5	0,037

Rosca con «pre-coating»

3175 Racor de entrada recto, rosca macho NPT

ØD	C		F1	F2	H	kg
			Latón niquelado, NBR			
1/8	NPT1/8	3175 53 11	11	2	7,2	0,006
	NPT1/4	3175 53 14	14	2	8	0,016
1/4	NPT1/8	3175 56 11	11	4	11,9	0,006
	NPT1/4	3175 56 14	14	4	9,4	0,013
3/8	NPT3/8	3175 56 18	18	5	7,6	0,024
	NPT1/8	3175 60 11	16	4	22,7	0,019
1/2	NPT1/4	3175 60 14	16	7	20,5	0,019
	NPT3/8	3175 60 18	18	7	17,5	0,026
1/2	NPT3/8	3175 62 18	22	9,5	25,9	0,047
	NPT1/2	3175 62 22	24	9,5	22,1	0,064

Rosca con «pre-coating»

Hay otros productos disponibles bajo demanda; no dude en consultarnos.

Racores de implantación

3175

Racor de entrada recto, rosca macho BSPT

Pulgadas

ØD	C	[Icono]	Pulgadas			kg
			F1	F2	H	
1/8	R1/8	3175 53 10	11	3	8,5	0,005
	R1/8	3175 55 10	11,1	3,2	15,5	0,009
3/16	R1/4	3175 55 13	14,3	4	15	0,020
	R1/8	3175 56 10	11	4	12	0,006
1/4	R1/4	3175 56 13	14	4	9,5	0,021
	R1/4	3175 60 13	18	5	7,5	0,017
3/8	R3/8	3175 60 17	13	5	20	0,019
	R1/2	3175 60 21	14	6	16,8	0,061
1/2	R1/4	3175 62 13	22	6	26,9	0,044
	R3/8	3175 62 17	22	7	25,9	0,048
	R1/2	3175 62 21	24	7	20,5	0,049

Latón niquelado, NBR

Rosca con «pre-coating»

3101

Racor de entrada recto, rosca macho BSPP y métrica

ØD	C	[Icono]	Métrico				kg
			E	F1	F2	H	
3	M3x0,5	3101 03 09*	2,5	8	-	12,5	0,003
	M5x0,8	3101 03 19	3,5	8	2,5	12,5	0,004
4	M3x0,5	3101 04 09*	2,5	8	-	14,5	0,003
	M5x0,8	3101 04 19	3	9	2,5	14	0,003
4	M7x1	3101 04 55	5	10	2,5	14	0,004
	G1/8	3101 04 10	5	13	3	11,5	0,007
4	G1/4	3101 04 13	5,5	16	3	10,5	0,011
	M5x0,8	3101 06 19	3	11	2,5	16	0,005
4	M7x1	3101 06 55	5	10	3	16	0,006
	M10x1	3101 06 60	5	13	4	13	0,007
6	M12x1,5	3101 06 67	5,5	15	4	13	0,009
	G1/8	3101 06 10	5	13	4	13	0,007
6	G1/4	3101 06 13	5,5	16	4	12,5	0,011
	G3/8	3101 06 17	5,5	20	4	13	0,020
6	G1/2	3101 06 21	7,5	24	4	20	0,040
	M10x1	3101 08 60	5	13	5	21	0,011
6	M12x1,5	3101 08 67	5,5	15	5	21	0,015
	G1/8	3101 08 10	4,5	13	5	20,5	0,011
6	G1/4	3101 08 13	5,5	16	6	19,5	0,016
	G3/8	3101 08 17	5,5	20	6	18	0,022
6	G1/2	3101 08 21	7,5	24	6	16,5	0,039
	G1/4	3101 10 13	5,5	16	7	23	0,018
10	G3/8	3101 10 17	5,5	20	8	19,5	0,021
	G1/2	3101 10 21	7,5	24	8	18,5	0,033
10	G1/4	3101 12 13	5,5	19	7	27,5	0,027
	G3/8	3101 12 17	5,5	20	9	27	0,029
10	G1/2	3101 12 21	7	24	11	22,5	0,035
	G3/8	3101 14 17	5,5	22	9	29,5	0,041
14	G1/2	3101 14 21	7	24	11	28	0,047
	G3/8	3101 16 17	7,5	27	9	32,5	0,061
16	G1/2	3101 16 21	9	27	12	32,5	0,066

Latón niquelado, NBR

*Con junta bi-materia

3181

Racor de entrada recto, rosca macho métrica



ØD	C	[Icono]	Métrico				kg
			E	F	G	H	
4	M5x0,8	3181 04 19	3,5	2,5	8,5	14,5	0,005
	M7x1	3181 04 55	5	3	10	14	0,004
6	M5x0,8	3181 06 19	3,5	2,5	11	16	0,007
	M7x1	3181 06 55	5	3	10	16	0,005

Latón niquelado, NBR

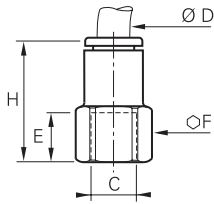

Gracias a su hexágono interior y a su forma exterior redonda, los modelos 3181 facilitan montajes muy compactos. La utilización de una llave Allen para su montaje permite instalarlos en espacios de difícil acceso

Racores de implantación

3114 Racor de entrada recto, rosca hembra BSPP y métrica

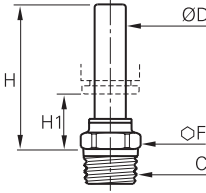

	 <p>Latón niquelado, NBR</p>	ØD	C		E	F	H	kg	
		4	M5x0,8	3114 04 19	6,5	8	19,5	0,005	
			G1/8	3114 04 10	9,5	13	22,5	0,010	
			G1/4	3114 04 13	13,5	16	26,5	0,015	
			6	G1/8	3114 06 10	9,5	13	24,5	0,011
				G1/4	3114 06 13	13,5	16	28,5	0,017
			8	G1/8	3114 08 10	9,5	13	29	0,015
				G1/4	3114 08 13	13,5	16	33	0,021
				G3/8	3114 08 17	14	19	34	0,025
			10	G1/4	3114 10 13	13,5	16	36	0,027
				G3/8	3114 10 17	14	19	36	0,027
				G1/2	3114 10 21	19,5	24	41,5	0,048
			12	G3/8	3114 12 17	14	19	40	0,033
				G1/2	3114 12 21	19,5	24	45,5	0,052
			14	G3/8	3114 14 17	14	22	42,5	0,057
			16	G1/2	3114 16 21	15	27	49	0,096

3121 Adaptador, macho BSPT

	 <p>Polímero técnico, latón niquelado</p>	ØD	C		F	H	H1	kg	
		4	R1/8	3121 04 10	10	26	14	0,005	
			R1/4	3121 04 13	14	26,5	14,5	0,014	
			6	R1/8	3121 06 10	10	28	14	0,005
				R1/4	3121 06 13	14	28,5	14,5	0,014
			8	R1/8	3121 08 10	10	29,5	11	0,006
				R1/4	3121 08 13	14	28,5	10	0,012
				R3/8	3121 08 17	17	28,5	10	0,015
			10	R1/4	3121 10 13	15	36	15,5	0,012
				R3/8	3121 10 17	17	36	15,5	0,017
				R1/2	3121 10 21	21	36	15,5	0,028
			12	R3/8	3121 12 17	17	36,5	12	0,018
				R1/2	3121 12 21	21	36,5	12	0,028
			14	R1/2	3121 14 21	21	41	13,5	0,042

Rosca con «pre-coating»

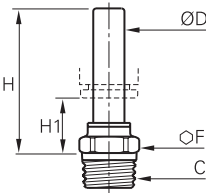

3121 Adaptador, macho NPT

	 <p>Polímero técnico, latón niquelado</p>	ØD	C		F	H	H1	kg	
		4	NPT1/8	3121 04 11	11	25,9	14,5	0,007	
			NPT1/4	3121 04 14	14	26,4	15	0,017	
			8	NPT1/8	3121 08 11	11	29,5	10,9	0,008
				NPT1/4	3121 08 14	14	28,4	9,9	0,014

Rosca con «pre-coating»
5/32" (4 mm) y 5/16" (8 mm) también disponible

3121 Adaptador, macho NPT

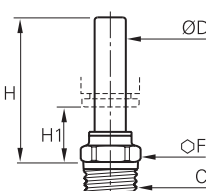
Pulgadas

	 <p>Polímero técnico, latón niquelado</p>	ØD	C		F	H	H1	kg	
		1/4	NPT1/8	3121 56 11	11	30	15,5	0,001	
			NPT1/4	3121 56 14	14	28,4	14,5	0,001	
				NPT1/8	3121 60 11	15	44,4	16,5	0,013
			3/8	NPT1/4	3121 60 14	15	36,1	17	0,014
				NPT3/8	3121 60 18	18	36,1	15,5	0,023
			1/2	NPT3/8	3121 62 18	17	36,6	9,4	0,026
				NPT1/2	3121 62 22	21	37,1	9,9	0,046

Rosca con «pre-coating»
5/32" (4 mm) y 5/16" (8 mm) también disponible

Racores de implantación

3131 Adaptador, rosca macho BSPP métrica



Polímero técnico, latón niquelado,
NBR

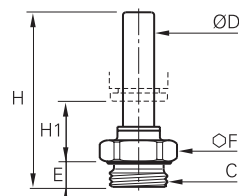

ØD	C		E	F	H	H1	kg
4	M5x0,8	3131 04 19	3,5	8	31	16	0,002
	G1/8	3131 04 10	5	13	30	13,5	0,005
	G1/4	3131 04 13	5,5	16	31	13,5	0,010
6	G1/8	3131 06 10	5	13	32	13,5	0,005
	G1/4	3131 06 13	5,5	16	33	13,5	0,010
8	G1/8	3131 08 10	5	13	35,5	12,5	0,008
	G1/4	3131 08 13	5,5	16	34,5	10,5	0,010
	G3/8	3131 08 17	5,5	20	34,5	10,5	0,015
10	G1/4	3131 10 13	5,5	16	43,5	17,5	0,012
	G3/8	3131 10 17	5,5	20	41,5	15,5	0,015
	G1/2	3131 10 21	7,5	24	41,5	15,5	0,024
12	G3/8	3131 12 17	5,5	20	42	12	0,015
	G1/2	3131 12 21	7	24	43,5	12	0,025
14	G3/8	3131 14 17	5,5	20	46,5	14	0,018
	G1/2	3131 14 21	7	24	48	13,5	0,025

3109 Codo, rosca macho BSPT



Polímero técnico, latón niquelado,
NBR

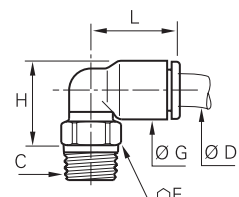

ØD	C		F	G	H	L	kg
4	R1/8	3109 04 10	10	8,5	13,5	14	0,006
	R1/4	3109 04 13	14	8,5	14	14	0,015
	R3/8	3109 04 17	17	8,5	13,5	14	0,018
6	R1/8	3109 06 10	10	10,5	15,5	16	0,006
	R1/4	3109 06 13	14	10,5	16	16	0,015
	R3/8	3109 06 17	17	10,5	16	16	0,019
8	R1/2	3109 06 21	21	10,5	16,5	16	0,034
	R1/8	3109 08 10	10	13,5	19	23	0,007
	R1/4	3109 08 13	14	13,5	18	23	0,014
10	R3/8	3109 08 17	17	13,5	18	23	0,018
	R1/2	3109 08 21	21	13,5	19,5	23	0,033
	R1/8	3109 10 10	15	16	23	26,5	0,012
12	R1/4	3109 10 13	15	16	22	26,5	0,014
	R3/8	3109 10 17	17	16	22	26,5	0,019
	R1/2	3109 10 21	21	16	22	26,5	0,031
14	R1/4	3109 12 13	15	19	25	31	0,016
	R3/8	3109 12 17	17	19	25	31	0,022
	R1/2	3109 12 21	21	19	25	31	0,033
16	R3/8	3109 14 17	20	22	30,5	35,5	0,031
	R1/2	3109 14 21	24	22	28,5	35,5	0,041
16	R3/8	3109 16 17	27	27	53	39	0,106
	R1/2	3109 16 21	27	27	53	39	0,104

Rosca con «pre-coating»
Racor orientable

3109 Codo, rosca macho NPT



Polímero técnico, latón niquelado,
NBR

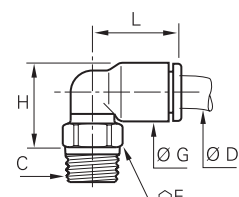

ØD	C		F	G	H	L	kg
4	NPT1/8	3109 04 11	11	8,4	13,5	14	0,007
	NPT1/4	3109 04 14	14	8,4	14	14	0,016
6	NPT1/8	3109 06 11	11	10,5	15,5	16	0,007
	NPT1/4	3109 06 14	14	10,5	16	16	0,017
8	NPT1/8	3109 08 11	11	13,5	19	23,1	0,009
	NPT1/4	3109 08 14	14	13,5	18	23,1	0,015
10	NPT1/4	3109 10 14	15	16	23	26,5	0,017
	NPT3/8	3109 10 18	18	16	22	26,5	0,019
	NPT1/2	3109 10 22	22	16	23	26,5	0,036
12	NPT3/8	3109 12 18	18	19	25	31	0,074
	NPT1/2	3109 12 22	22	19	26	31	0,092



Rosca con «pre-coating»
Racor orientable

Racores de implantación

3109

Codo, rosca macho NPT

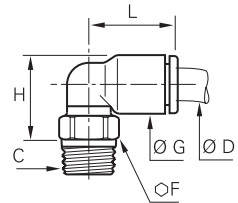
Pulgadas



	Polímero técnico, latón niquelado, NBR		ØD	C		F	G	H	L	kg
			1/8	NPT1/8	3109 53 11	11	8,5	13,5	14,5	0,007
				NPT1/4	3109 53 14	14	8,5	14	14,5	0,015
				NPT1/8	3109 56 11	11	10,9	17	18	0,007
			1/4	NPT1/4	3109 56 14	14	10,9	16	18	0,014
				NPT3/8	3109 56 18	18	10,9	16,5	18	0,021
				NPT1/8	3109 60 11	15	16	23,1	27,4	0,014
			3/8	NPT1/4	3109 60 14	15	16	23,1	27,4	0,017
				NPT3/8	3109 60 18	18	16	22,1	27,4	0,023
				NPT3/8	3109 62 18	20	22,1	31	35,1	0,041
			1/2	NPT1/2	3109 62 22	24	22,1	28,4	35,1	0,054

Rosca con «pre-coating» - 5/32" (4 mm) y 5/16" (8 mm) también disponible
Racor orientable

3109

Codo, rosca macho BSPT

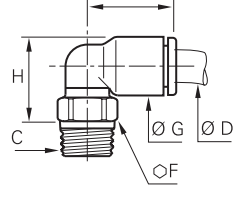

Pulgadas

	Polímero técnico, latón niquelado, NBR		ØD	C		F	G	H	L	kg
			1/8	R1/8	3109 53 10	10	8,5	13,5	14,5	0,011
				R1/8	3109 55 10	11	10,9	17	21,6	0,010
			3/16	R1/4	3109 55 13	14	8,4	14	14	0,016
				R1/8	3109 56 10	10	10,9	17	18	0,006
			1/4	R1/4	3109 56 13	14	10,9	17	18	0,013
				R1/4	3109 60 13	15	16	22,1	26,4	0,016
			3/8	R3/8	3109 60 17	17	16	22,1	26,4	0,054
				R1/4	3109 62 13	20	22,1	31	35,1	0,064
			1/2	R3/8	3109 62 17	20	22,1	31	35,1	0,067
				R1/2	3109 62 21	24	22,1	28,4	35,1	0,046

Rosca con «pre-coating»
Racor orientable
5/32" (4 mm) y 5/16" (8 mm) también disponible

3199

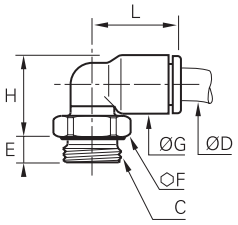
Codo, rosca macho BSPP métrica

	Polímero técnico, latón niquelado, NBR		ØD	C		E	F	G	H	L	kg
			3	M3x0,5	3199 03 09*	2,5	8	8,5	15	14,5	0,003
				M5x0,8	3199 03 19	3,5	8	8,5	13,5	14,5	0,003
				M3x0,5	3199 04 09*	2,5	8	8,5	15	14,5	0,002
				M5x0,8	3199 04 19	3,5	8	8,5	13,5	14	0,002
			4	M7x1	3199 04 55	4,5	10	8,5	15	14	0,005
				G1/8	3199 04 10	5	13	8,5	13	14	0,006
				G1/4	3199 04 13	5,5	16	8,5	13	14	0,011
				M5x0,8	3199 06 19	3,5	8	10,5	15,5	16	0,003
				M7x1	3199 06 55	4,5	10	10,5	17,5	16	0,006
				M10x1	3199 06 60	5	13	10,5	15	14	0,006
			6	M12x1,5	3199 06 67	5,5	15	10,5	15	16	0,009
				G1/8	3199 06 10	5	13	10,5	15	16	0,006
				G1/4	3199 06 13	5,5	16	10,5	15	16	0,011
				G3/8	3199 06 17	5,5	20	10,5	15,5	16	0,022
				G1/2	3199 06 21	7	24	10,5	16	16	0,027
				M10x1	3199 08 60	5	13	13,5	20,5	23	0,009
				M12x1,5	3199 08 67	5,5	15	13,5	19,5	23	0,009
			8	G1/8	3199 08 10	4,5	13	13,5	20,5	23	0,009
				G1/4	3199 08 13	5,5	16	13,5	18,5	23	0,012
				G3/8	3199 08 17	5,5	20	13,5	18,5	23	0,017
				G1/2	3199 08 21	7	24	13,5	19	23	0,027
				G1/4	3199 10 13	5,5	16	16	23,5	26,5	0,014
			10	G3/8	3199 10 17	5,5	20	16	22	26,5	0,017
				G1/2	3199 10 21	7,5	24	16	22	26,5	0,026
				G1/4	3199 12 13	5,5	16	19	26,5	31	0,016
			12	G3/8	3199 12 17	5,5	20	19	25	31	0,019
				G1/2	3199 12 21	7	24	19	25	31	0,029
				G3/8	3199 14 17	5,5	20	22	32,5	35,5	0,029
			14	G1/2	3199 14 21	7	24	22	27	35,5	0,028
				G3/8	3199 16 17	7,5	27	27	54,5	39	0,101
			16	G1/2	3199 16 21	9	27	27	54,5	39	0,097

Racor orientable
*Con junta bi-materia

Racores de implantación

3192

Codo, rosca hembra BSPP



Polímero técnico, latón niquelado,
NBR

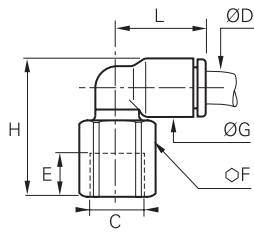

ØD	C		E	F	G	H	L	kg
4	G1/8	3192 04 10	8,5	13	8,5	23	14	0,010
	G1/4	3192 04 13	11,5	16	8,5	27	14	0,017
6	G1/8	3192 06 10	8,5	13	10,5	25	16	0,010
	G1/4	3192 06 13	11,5	16	10,5	29	16	0,017
8	G1/8	3192 08 10	8,5	13	13,5	28	23	0,012
	G1/4	3192 08 13	11,5	16	13,5	32	23	0,020
10	G3/8	3192 08 17	12	19	13,5	33	23	0,026
	G1/4	3192 10 13	11	16	16	34,5	26,5	0,020
	G3/8	3192 10 17	12	19	16	35	26,5	0,025
12	G1/2	3192 10 21	16	24	16	41	26,5	0,049
	G1/4	3192 12 13	11	16	19	38	30,5	0,023
	G3/8	3192 12 17	12	19	19	38,5	30,5	0,027
	G1/2	3192 12 21	16	24	19	43,5	30,5	0,050

Racor orientable

3129

Codo elevado, rosca macho BSPT



Polímero técnico, latón niquelado,
NBR

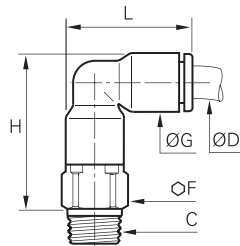

ØD	C		F	G	H	L	kg
4	R1/8	3129 04 10	10	8,5	23	19	0,008
	R1/4	3129 04 13	14	8,5	23,5	19	0,018
6	R1/8	3129 06 10	10	10,5	27	22,5	0,010
	R1/4	3129 06 13	14	10,5	27,5	22,5	0,020
8	R1/8	3129 08 10	13	13,5	34,5	29,5	0,018
	R1/4	3129 08 13	14	13,5	32,5	29,5	0,022
10	R3/8	3129 08 17	17	13,5	33	29,5	0,032
	R1/4	3129 10 13	15	16	39,5	34,5	0,031
	R3/8	3129 10 17	17	16	39,5	34,5	0,041
12	R1/2	3129 10 21	21	16	39,5	34,5	0,060
	R1/4	3129 12 13	19	19	45,5	40,5	0,035
	R3/8	3129 12 17	19	19	45,5	40,5	0,051
14	R1/2	3129 12 21	21	19	45,5	40,5	0,065
	R3/8	3129 14 17	21	22	51,5	46,5	0,064
	R1/2	3129 14 21	21	22	51,5	46,5	0,070

Rosca con «pre-coating»
Racor orientable



Parker Legris ofrece el modelo adecuado para cada configuración de instalación.



Racores de implantación

3169

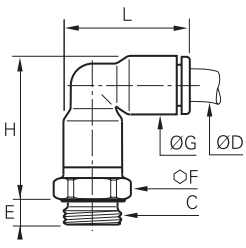

Codo elevado, rosca macho BSPP y métrica

	<p>Polímero técnico, latón niquelado, NBR</p> 	<p>ØD C </p>	E	F	G	H	L	kg			
		<p>4 M5x0,8 3169 04 19</p> <p>M7x1 3169 04 55</p> <p>G1/8 3169 04 10</p> <p>G1/4 3169 04 13</p>	3,5	8	8,5	23	19	0,005	0,008	0,009	0,014
		<p>6 M5x0,8 3169 06 19</p> <p>M7x1 3169 06 55</p> <p>G1/8 3169 06 10</p> <p>G1/4 3169 06 13</p>	3,5	10	10,5	27,5	23	0,008	0,012	0,011	0,016
		<p>8 G1/8 3169 08 10</p> <p>G1/4 3169 08 13</p> <p>G3/8 3169 08 17</p> <p>G1/4 3169 10 13</p>	5	13	13,5	36	29,5	0,018	0,020	0,028	0,029
		<p>10 G3/8 3169 10 17</p> <p>G1/2 3169 10 21</p> <p>G1/4 3169 12 13</p>	5,5	20	16	40,5	34,5	0,037	0,042	0,049	0,049
		<p>12 G3/8 3169 12 17</p> <p>G1/2 3169 12 21</p>	7,5	24	16	40,5	34,5	0,049	0,049	0,049	0,049
		<p>14 G3/8 3169 14 17</p> <p>G1/2 3169 14 21</p>	5,5	22	22	51	46,5	0,059	0,063	0,063	0,063
		<p>16 G3/8 3169 16 17</p> <p>G1/2 3169 16 21</p>	7,5	27	27	82,5	52	0,220	0,220	0,220	0,220

Racor orientable

3113

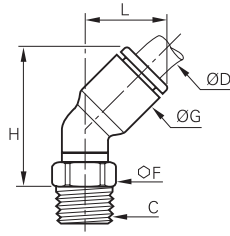
Codo 45°, rosca macho BSPT

	<p>Latón niquelado, NBR, Polímero técnico</p> 	<p>ØD C </p>	F	G	H	L	kg									
		<p>4 R1/8 3113 04 10</p> <p>6 R1/8 3113 06 10</p> <p>R1/4 3113 06 13</p> <p>8 R1/8 3113 08 10</p> <p>R1/4 3113 08 13</p> <p>R3/8 3113 08 17</p> <p>R1/4 3113 10 13</p> <p>10 R3/8 3113 10 17</p> <p>R1/2 3113 10 21</p> <p>R1/4 3113 12 13</p> <p>12 R3/8 3113 12 17</p> <p>R1/2 3113 12 21</p>	10	9	21	13	0,006	0,006	0,015	0,008	0,015	0,020	0,014	0,019	0,100	0,016



Rosca con «pre-coating»

Racor orientable

Este modelo permite evitar cualquier curvatura de los tubos.

3133

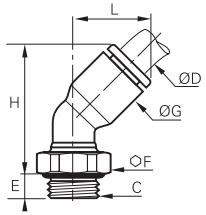
Codo 45°, rosca macho BSPP y métrica

	<p>Polímero técnico, latón niquelado, NBR</p> 	<p>ØD C </p>	E	F	G	H	L	kg											
		<p>4 M5x0,8 3133 04 19</p> <p>G1/8 3133 04 10</p> <p>6 M5x0,8 3133 06 19</p> <p>G1/8 3133 06 10</p> <p>G1/4 3133 06 13</p> <p>8 G1/8 3133 08 10</p> <p>G1/4 3133 08 13</p> <p>G3/8 3133 08 17</p> <p>G1/4 3133 10 13</p> <p>10 G3/8 3133 10 17</p> <p>G1/2 3133 10 21</p> <p>G1/4 3133 12 13</p> <p>12 G3/8 3133 12 17</p> <p>G1/2 3133 12 21</p>	3,5	8	9	23	13	0,003	0,006	0,003	0,006	0,011	0,011	0,011	0,011	0,014	0,017	0,026	0,016

Racor orientable

Este modelo permite evitar cualquier curvatura de los tubos.

Racores de implantación

3108

Te, rosca macho central BSPT



Polímero técnico, latón niquelado,
NBR

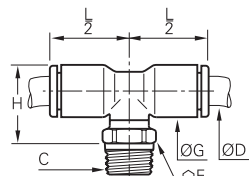

ØD	C		F	G	H	L/2	kg
4	R1/8	3108 04 10	10	8,5	15,5	14	0,006
	R1/4	3108 04 13	14	8,5	16	14	0,015
6	R1/8	3108 06 10	10	10,5	17,5	16	0,007
	R1/4	3108 06 13	14	10,5	18	16	0,016
8	R1/8	3108 08 10	10	13,5	22	23	0,009
	R1/4	3108 08 13	14	13,5	21	23	0,016
	R3/8	3108 08 17	17	13,5	21	23	0,020
10	R1/4	3108 10 13	15	16	24	26,5	0,017
	R3/8	3108 10 17	17	16	24	26,5	0,022
	R1/2	3108 10 21	21	16	24	26,5	0,033
12	R1/4	3108 12 13	15	19	27	31	0,021
	R3/8	3108 12 17	17	19	27	31	0,026
	R1/2	3108 12 21	21	19	27	31	0,037
14	R3/8	3108 14 17	20	22	30,5	35	0,038
	R1/2	3108 14 21	24	22	28,5	35	0,048
	R3/8	3108 16 17	27	27	53	38,5	0,128
16	R1/2	3108 16 21	27	27	53	38,5	0,124

Rosca con «pre-coating»
Racor orientable

3198

Te, rosca macho central BSPP y métrica



Polímero técnico, latón niquelado,
NBR

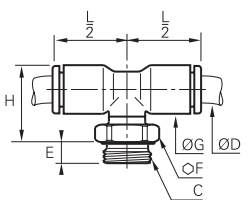

ØD	C		E	F	G	H	L/2	kg
4	M5x0,8	3198 04 19	3,5	8	8,5	17,5	14	0,003
	G1/8	3198 04 10	5	13	8,5	15	14	0,006
	G1/4	3198 04 13	5,5	16	8,5	15	14	0,011
6	M5x0,8	3198 06 19	3,5	8	10,5	19,5	16	0,004
	G1/8	3198 06 10	5	13	10,5	17	16	0,007
	G1/4	3198 06 13	5,5	16	10,5	17	16	0,012
8	G1/8	3198 08 10	4,5	13	13,5	23,5	23	0,011
	G1/4	3198 08 13	5,5	16	13,5	21,5	23	0,014
	G3/8	3198 08 17	5,5	20	13,5	21,5	23	0,019
10	G1/4	3198 10 13	5,5	16	16	26	26,5	0,017
	G3/8	3198 10 17	5,5	20	16	24	26,5	0,020
	G1/2	3198 10 21	7,5	24	16	24	26,5	0,029
12	G1/4	3198 12 13	5,5	16	19	29	31	0,021
	G3/8	3198 12 17	5,5	20	19	27	31	0,024
	G1/2	3198 12 21	7	24	19	27	31	0,033
14	G3/8	3198 14 17	5,5	20	22	32,5	35,5	0,036
	G1/2	3198 14 21	7	24	22	27	35,5	0,036
	G3/8	3198 16 17	7,5	27	27	54,5	38,5	0,121
16	G1/2	3198 16 21	9	27	27	54,5	38,5	0,117

Racor orientable

3103

Te, rosca macho lateral BSPT



Polímero técnico, latón niquelado,
NBR

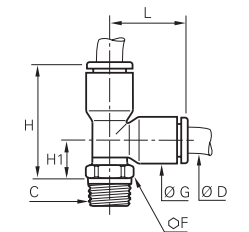



ØD	C		F	G	H	H1	L	kg
4	R1/8	3103 04 10	10	8,5	23,5	9	14,5	0,006
	R1/4	3103 04 13	14	8,5	24	9,5	14,5	0,015
6	R1/8	3103 06 10	10	10,5	27,5	10	17,5	0,007
	R1/4	3103 06 13	14	10,5	28	10,5	17,5	0,016
8	R1/8	3103 08 10	10	13,5	35	12	23	0,009
	R1/4	3103 08 13	14	13,5	34	11	23	0,015
	R3/8	3103 08 17	17	13,5	34	11	23	0,020
10	R1/4	3103 10 13	15	16	40,5	14	26,5	0,017
	R3/8	3103 10 17	17	16	40,5	14	26,5	0,022
	R1/2	3103 10 21	21	16	40,5	14	26,5	0,033
12	R1/4	3103 12 13	15	19	46,5	15,5	31	0,028
	R3/8	3103 12 17	17	19	46,5	15,5	31	0,026
	R1/2	3103 12 21	21	19	46,5	15,5	31	0,037
14	R3/8	3103 14 17	20	22	55	19,5	35,5	0,037
	R1/2	3103 14 21	24	22	52,5	17,5	35,5	0,048
	R3/8	3103 16 17	27	27	78	27	38,5	0,126
16	R1/2	3103 16 21	27	27	78	27	38,5	0,124

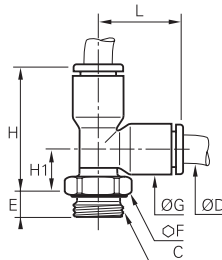

Rosca con «pre-coating»
Racor orientable

Racores de implantación

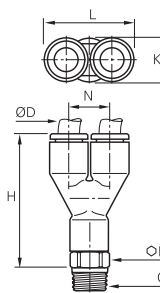

3193 Te, rosca macho lateral BSPP y métrica

	Polímero técnico, latón niquelado, NBR		ØD	C		E	F	G	H	H1	L	kg
			Racor orientable									
4												
			M5x0,8	3193 04 19		3,5	8	8,5	26	11,5	14,5	0,003
			G1/8	3193 04 10		5	13	8,5	23	8,5	14,5	0,006
			G1/4	3193 04 13		5,5	16	8,5	23	8,5	14,5	0,011
6												
			M5x0,8	3193 06 19		3,5	8	10,5	29,5	12,5	17,5	0,004
			G1/8	3193 06 10		5	13	10,5	27	10	17,5	0,007
			G1/4	3193 06 13		5,5	16	10,5	27	10	17,5	0,012
8												
			G1/8	3193 08 10		4,5	13	13,5	36,5	14	23	0,011
			G1/4	3193 08 13		5,5	16	13,5	34,5	12	23	0,014
			G3/8	3193 08 17		5,5	20	13,5	34,5	12	23	0,019
10												
			G1/4	3193 10 13		5,5	16	16	42	15,5	26,5	0,017
			G3/8	3193 10 17		5,5	20	16	40,5	14	26,5	0,020
			G1/2	3193 10 21		7,5	24	16	40,5	14	26,5	0,029
12												
			G1/4	3193 12 13		5,5	16	19	48	17	31	0,021
			G3/8	3193 12 17		5,5	20	19	46,5	15,5	31	0,024
			G1/2	3193 12 21		7	24	19	46,5	15,5	31	0,038
14												
			G3/8	3193 14 17		5,5	20	22	56,5	21,5	35,5	0,107
			G1/2	3193 14 21		7	24	22	51	16	35,5	0,120
16												
			G3/8	3193 16 17		7,5	27	27	79,5	41	38,5	0,121
			G1/2	3193 16 21		9	27	27	79,5	41	38,5	0,117

3148 Y simple, rosca macho BSPT

	Polímero técnico, latón niquelado, NBR		ØD	C		F	H	K	L	N	kg
			Rosca con «pre-coating» Racor orientable								
4											
			R1/8	3148 04 10		10	32,5	8,5	17,5	9	0,010
			R1/4	3148 04 13		14	33	8,5	17,5	9	0,019
6											
			R1/8	3148 06 10		10	39,5	10,5	21,5	11	0,011
			R1/4	3148 06 13		14	40	10,5	21,5	11	0,021
8											
			R1/8	3148 08 10		13	56,5	13,5	28	14,5	0,020
			R1/4	3148 08 13		14	55,5	13,5	28	14,5	0,025
			R3/8	3148 08 17		16	48,5	13,5	28	14,5	0,034
10											
			R1/4	3148 10 13		14	60	19	39	20	0,033
			R3/8	3148 10 17		16	60,5	19	39	20	0,042
			R1/2	3148 10 21		24	61	19	39	20	0,062
12											
			R3/8	3148 12 17		19	66	19	39	20	0,054
			R1/2	3148 12 21		21	66	19	39	20	0,059

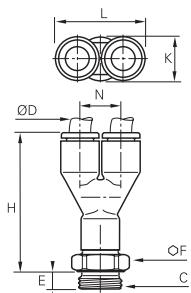
3158 Y simple, rosca macho BSPP y métrica

	Polímero técnico, latón niquelado, NBR		ØD	C		E	F	H	K	L	N	kg
			Racor orientable									
4												
			M5x0,8	3158 04 19		3,5	8	32,5	8,5	17,5	9	0,006
			G1/8	3158 04 10		5	13	32	8,5	17,5	9	0,009
			G1/4	3158 04 13		5,5	16	32,5	8,5	17,5	9	0,014
6												
			M5x0,8	3158 06 19		3,5	10	39,5	10,5	21,5	11	0,009
			G1/8	3158 06 10		5	13	39	10,5	21,5	11	0,012
			G1/4	3158 06 13		5,5	16	39,5	10,5	21,5	11	0,017
			G1/8	3158 08 10		5	13	49	13,5	28	14,5	0,020
8												
			G1/4	3158 08 13		5,5	16	49,5	13,5	28	14,5	0,023
			G3/8	3158 08 17		6	19	48	13,5	28	14,5	0,030
			G1/4	3158 10 13		5,5	16	58	16	33	17	0,031
10												
			G3/8	3158 10 17		6	20	57,5	16	33	17	0,039
			G1/2	3158 10 21		7	24	58	16	33	17	0,053
12												
			G3/8	3158 12 17		6	20	62	19	39	20	0,044
			G1/2	3158 12 21		7	24	63	19	39	20	0,049

Racores de implantación

3112 Y doble, rosca macho BSPT



Polímero técnico, latón niquelado, NBR

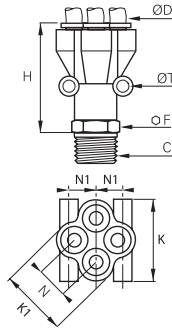

ØD	C		F	H	K	K1	N	N1	ØT	kg
4	R1/8	3112 04 10	13	41,5	25,5	21	10	8,5	3,7	0,023
	R1/4	3112 04 13	14	43,5	25,5	21	10	8,5	3,7	0,027
6	R1/8	3112 06 10	19	54,5	31,5	26,5	12	10	3,7	0,041
	R1/4	3112 06 13	19	57,5	31,5	26,5	12	10	3,7	0,047

Rosca con «pre-coating»
Racor orientable

3132 Y doble, rosca macho BSPP



Polímero técnico, latón niquelado, NBR

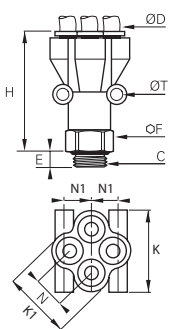

ØD	C		E	F	H	K	K1	N	N1	ØT	kg
4	G1/8	3132 04 10	5	13	41	25,5	21	10	8,5	3,7	0,025
	G1/4	3132 04 13	5,5	16	40	25,5	21	10	8,5	3,7	0,025
6	G1/8	3132 06 10	5	19	53,5	31,5	26,5	12	10	3,7	0,040
	G1/4	3132 06 13	5,5	19	52,5	31,5	26,5	12	10	3,7	0,045

Racor orientable

3100 Cartucho Carstick®



Latón, NBR

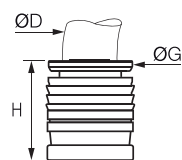

ØD		G	G1	H	L	kg
4	3100 04 00	8	11	10	554	0,001
6	3100 06 00	10	14,5	11,5	629	0,002
8	3100 08 00	13	15	15	794	0,002
10	3100 10 00	15,5	19,5	17	930	0,005
12	3100 12 00	19,5	21	19,5	1038	0,010

50 cartuchos en cada funda Carstick
Dimensiones de los alojamientos disponible en el capítulo 2



3100 Cartucho Carstick®

Pulgadas



Latón niquelado, NBR

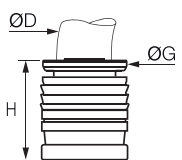

ØD		G	G1	H	L	kg
1/8	3100 53 00 99	7	10	9	508	0,002
1/4	3100 56 00 99	10,5	14,5	12	600	0,003
3/8	3100 60 00 99	15,5	19	16,5	930	0,006



50 cartuchos en cada funda Carstick
Dimensiones de los alojamientos disponible en el capítulo 2



Hay otros productos disponibles bajo demanda; no dude en consultarnos.

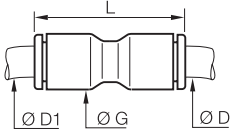

Racores de unión

3106 Unión doble igual y desigual

	Polímero técnico, NBR		ØD	ØD1		G	L	kg
			3	3	3106 03 00	8,5	25	0,002
				4	3106 03 04	8,5	25	0,002
				1/4	3106 04 56	11	29,5	0,010
			4	4	3106 04 00	8,5	25	0,001
				6	3106 04 06	11	28	0,002
				8	3106 04 08	13,5	38	0,005
				1/4	3106 06 56	13,5	36	0,009
			6	6	3106 06 00	10,5	28,5	0,002
				8	3106 06 08	13,5	38	0,005
				10	3106 06 10	16	42	0,007
			8	8	3106 08 00	13,5	38	0,004
				10	3106 08 10	16	42	0,008
				12	3106 08 12	19	50,5	0,026
			10	10	3106 10 00	16	42	0,006
				12	3106 10 12	19	50,5	0,022
				1/2	3106 12 62	22	56,5	0,024
			12	12	3106 12 00	19	50,5	0,009
				14	3106 12 14	22	56	0,026
				16	3106 12 16	27	61	0,066
			14	14	3106 14 00	22	56	0,014
			16	16	3106 16 00	27	60,5	0,041

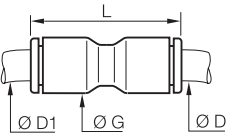

3106 Unión doble igual y desigual

Pulgadas

	Polímero técnico, NBR		ØD	ØD1		G	L	kg
			1/4	1/4	3106 56 00	10,9	29,5	0,002
				3/8	3106 60 00	16	42	0,006
			3/8	10	3106 60 10	12	50,5	0,029
				1/4	3106 60 56	16	41	0,016
			1/2	1/2	3106 62 00	22	55	0,015

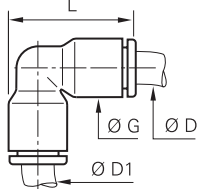

5/32" (4 mm) y 5/16" (8 mm) también disponible

3102 Codo igual y desigual

	Polímero técnico, NBR		ØD	ØD1		G	L	kg
			4	4	3102 04 00	8,5	19	0,001
				6	3102 04 06	10,5	22,5	0,004
			6	6	3102 06 00	10,5	22,5	0,002
				8	3102 06 08	13,5	29,5	0,009
			8	8	3102 08 00	13,5	29,5	0,004
				10	3102 08 10	16	34,5	0,031
			10	10	3102 10 00	16	34,5	0,006
				12	3102 10 12	19	40,5	0,022
			12	12	3102 12 00	19	40,5	0,010
			14	14	3102 14 00	22	46,5	0,015
			16	16	3102 16 00	27	52	0,043

3102 Codo igual y desigual

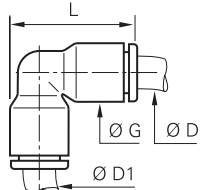
Pulgadas

	Polímero técnico, NBR		ØD	ØD1		G	L	kg
			1/4	1/4	3102 56 00	11	23,5	0,002
			3/8	3/8	3102 60 00	16	34	0,006
			1/2	1/2	3102 62 00	22	35	0,018

5/32" (4 mm) y 5/16" (8 mm) también disponible

Racores de unión

3104

Te igual y desigual



Polímero técnico, NBR

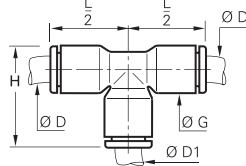

ØD	ØD1		G	H	L/2	kg
3	3	3104 03 00	8,5	19	14,5	0,004
4	4	3104 04 00	8,5	19	14,5	0,002
	6	3104 04 06	10,5	22,5	17,5	0,007
6	4	3104 06 04	10,5	22,5	17,5	0,005
	6	3104 06 00	10,5	22,5	17,5	0,003
8	8	3104 06 08	13,5	29,5	23	0,015
	4	3104 08 04	13,5	29	22,5	0,013
	6	3104 08 06	13,5	29,5	23	0,010
	8	3104 08 00	13,5	29,5	23	0,006
10	10	3104 08 10	16	34,5	26,5	0,021
	4	3104 10 04	16	39	31	0,027
	8	3104 10 08	16	34,5	26,5	0,014
	10	3104 10 00	16	34,5	26,5	0,009
12	12	3104 10 12	19	40,5	31	0,036
	4	3104 12 04	19	39	31	0,034
	10	3104 12 10	19	40,5	31	0,024
14	12	3104 12 00	19	40,5	31	0,014
	8	3104 14 08	22	46	35,5	0,054
14	14	3104 14 00	22	46	35,5	0,023
16	12	3104 16 12	27	52,5	39	0,088
	16	3104 16 00	27	52	39	0,063

3104

Te igual y desigual

Pulgadas



Polímero técnico, NBR

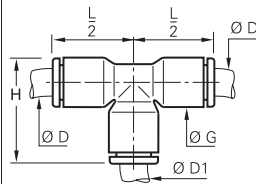

ØD	ØD1		G	H	L/2	kg
5/32	1/4	3104 04 56	11	23,5	18	0,014
1/8	1/8	3104 53 00	8,4	19	14,5	0,003
	1/4	3104 53 56	11	23,5	18	0,011
3/16	3/16	3104 55 00	10,9	27,2	21,6	0,015
1/4	5/32	3104 56 04	11	23,5	18,5	0,014
	1/4	3104 56 00	11	23	24	0,003
	1/8	3104 56 53	11	23,5	18,5	0,007
	3/8	3104 56 60	16	33,5	24,5	0,017
3/8	1/4	3104 60 56	16	32,5	25,5	0,019
	1/2	3104 60 62	22	46	35	0,070
	3/8	3104 60 00	16	34	26	0,009
1/2	1/2	3104 62 00	22	46	35	0,026
	1/4	3104 62 56	22,1	45,2	35,3	0,021
	3/8	3104 62 60	22	46	35	0,060

5/32 "(4 mm) y 5/16" (8 mm) también disponible

3140

Y simple igual y desigual



Polímero técnico, NBR

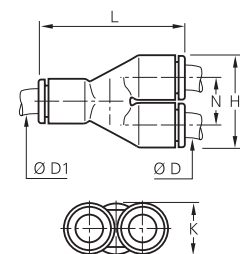

ØD	ØD1		H	K	L	N	kg
4	4	3140 04 00	17,5	8,5	28,5	9	0,002
	6	3140 04 06	17,5	10,5	33	9	0,003
6	6	3140 06 00	21,5	10,5	35	11	0,003
	8	3140 06 08	22,5	13,5	41	11,5	0,005
8	8	3140 08 00	28	13,5	45	14,5	0,007
	10	3140 08 10	28	16	47	14,5	0,011
10	10	3140 10 00	33	16	53	17	0,010
	12	3140 10 12	33	19	57	17	0,018
12	12	3140 12 00	39	19	57	17	0,028

Racores de unión

3107

Cruz igual y desigual



Polímero técnico, NBR

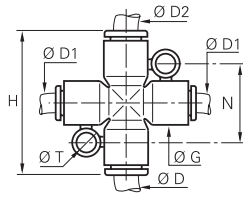

ØD	ØD1	ØD2		G	H	N	ØT	kg
4	4	4	3107 04 00	11	36	20	4,2	0,013
6	4	6	3107 04 06	11	36	20	4,2	0,010
4	4	6	3107 06 04	11	36	20	4,2	0,011
6	6	6	3107 06 00	11	36	20	4,2	0,005
8	6	8	3107 06 08	11	46	22,5	4,2	0,018
6	6	8	3107 08 06	13,5	46	22,5	4,2	0,023
8	8	8	3107 08 00	13,5	46	22,5	4,2	0,020



Las cajas de embalaje Parker Legris aseguran una perfecta protección de los productos. Están diseñadas para responder a las exigencias de nuestros clientes ofreciendo:

- una identificación inmediata del modelo: referencia y dibujo técnico correspondientes,
- un código de barras,
- un almacenamiento sencillo,
- un sistema de apertura/cierre fiable,
- un material reciclable.

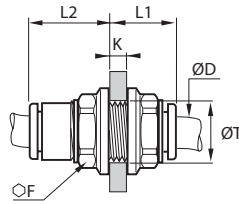

Racores pasatabiques

3116 Unión igual pasatabiques

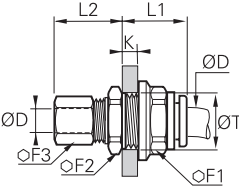

	<p>Polímero técnico, NBR</p> 	ØD		F	K_{max}	L1	L2	ØT_{min}	kg
		4	3116 04 00	13	5,5	15	10	10,5	0,003
		6	3116 06 00	15	8,5	18	10,5	12,5	0,004
		8	3116 08 00	18	14,5	25	13,5	15,5	0,007
		10	3116 10 00	22	14,5	27,5	15,5	18,5	0,015
		12	3116 12 00	26	18,5	33	18	22,5	0,019
		14	3116 14 00	29	20,5	37,5	20,5	25,5	0,028

3146 Unión mixta pasatabiques igual

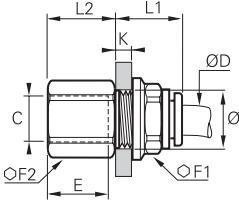

	<p>Latón niquelado, NBR</p> 	ØD		F1	F2	F3	K_{max}	L1	L2	ØT_{min}	kg
		4	3146 04 00	13	13	10	7	17,5	17,5	10,5	0,018
		6	3146 06 00	15	17	13	8	19	18	12,5	0,029
		8	3146 08 00	18	19	14	8	20,5	20,5	15,5	0,036
		10	3146 10 00	22	22	19	8,5	23	24,5	18,5	0,065
		12	3146 12 00	26	25	22	8,5	27	25	22,5	0,096
		14	3146 14 00	29	29	24	10,5	27	27	25,5	0,125

Conexión instantánea y conexión universal

3136 Unión pasatabiques, rosca hembra BSPP

	<p>Latón niquelado, NBR</p> 	ØD	C		E	F1	F2	K_{max}	L1	L2	ØT_{min}	kg
		4	G1/8	3136 04 10	9,5	13	13	7	17	11,5	10,5	0,015
		4	G1/4	3136 04 13	13,5	13	16	7	17	15,5	10,5	0,021
		6	G1/8	3136 06 10	9,5	15	15	8	19	10,5	12,5	0,020
		6	G1/4	3136 06 13	13,5	15	17	7	19	15,5	12,5	0,027
		8	G3/8	3136 06 17	12	15	22	8	19	16	12,5	0,041
		8	G1/8	3136 08 10	9,5	18	17	8	20,5	10,5	15,5	0,029
		8	G1/4	3136 08 13	13,5	18	17	8	20,5	14,5	15,5	0,029
		10	G3/8	3136 10 17	14	22	22	8,5	23	16	18,5	0,051
		12	G3/8	3136 12 17	14	26	24	8,5	27	16	22,5	0,078
		12	G1/2	3136 12 21	19,5	26	27	8,5	27	21,5	22,5	0,097
		16	G3/8	3136 16 17	12	29	29	10,5	30	15	27,5	0,125
		16	G1/2	3136 16 21	15	29	29	10,5	30	19,5	27,5	0,126

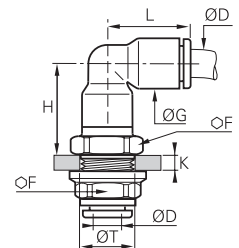

3139 Codo igual pasatabiques

	<p>Polímero técnico, latón niquelado, NBR</p> 	ØD		F	G	H	K_{max}	L	ØT_{min}	kg
		4	3139 04 00	13	8,5	17	6,5	14,5	10,5	0,014
		6	3139 06 00	15	10,5	19,5	7	17,5	12,5	0,021
		8	3139 08 00	18	13,5	24	8	23	15,5	0,032
		10	3139 10 00	22	16	28	8,5	26	18,5	0,050
		12	3139 12 00	26	19	33	8,5	31	22,5	0,086
		14	3139 14 00	29	25,5	37,5	10,5	36	25,5	0,116

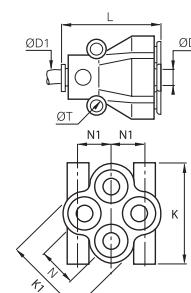

Racor orientable

Racores de conexión múltiple

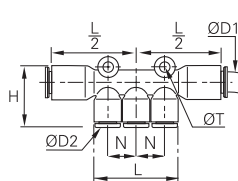

3144 Y doble igual y desigual

	Polímero técnico, NBR 	$\varnothing D$ $\varnothing D1$ 	K K1 L N N1 $\varnothing T$ kg
		4 4 3144 04 04 4 6 3144 04 06 6 6 3144 06 06 6 8 3144 06 08	25,5 21 30,5 10 8,5 3,7 0,015 26 21 30,5 10 10 3,7 0,013 31,5 26,5 37,5 12 8,5 3,7 0,034 31,5 26,5 38 12 10 3,7 0,026

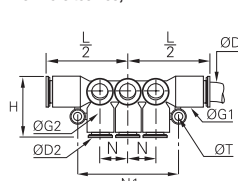

3304 Multi-te de alimentación

	Polímero técnico, NBR 	$\varnothing D1$ $\varnothing D2$ 	H L L/2 N $\varnothing T$ kg
		6 4 3304 06 04 8 4 3304 08 04 6 3304 08 06 10 6 3304 10 06 8 3304 10 08	24,5 34 37 11,5 4,2 0,015 24,5 34 37 11,5 4,2 0,012 24,5 34 37 11,5 4,2 0,010 36 44 40,5 14,5 4,2 0,019 36 44 40,5 15,5 4,2 0,015

3306 Multi-te de alimentación 90°

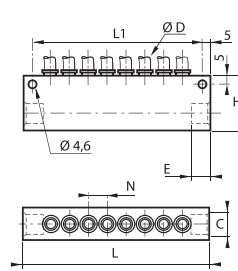

	Polímero técnico, NBR 	$\varnothing D1$ $\varnothing D2$ 	G G1 H L/2 N N1 $\varnothing T$ kg
		6 4 3306 06 04 8 4 3306 08 04 6 3306 08 06 10 6 3306 10 06 8 3306 10 08	13,5 11 18,5 36 43 11,5 4,2 0,034 13,5 11 18,5 36,5 43 11,5 4,2 0,025 13,5 11 18,5 36,5 43 11,5 4,2 0,022 16 13,5 23 42 52 14,5 4,2 0,048 16 13,5 23,5 42 52 14,5 4,2 0,036

3310 Regleta de distribución en línea

	Aluminio tratado, NBR 	$\varnothing D$ C 	Número de salidas E H L L1 N kg
		4 G1/4 3310 04 13 6 G1/4 3310 06 13 8 G3/8 3310 08 17 10 G1/2 3310 10 21 12 G1/2 3310 12 21	8 10 33 114 104 11,5 0,175 8 10 33 114 104 12,5 0,170 6 12 33 114 104 15 0,157 6 16 48 145,5 135,5 17 0,348 6 16 45 158 148 20,5 0,370

Racores y accesorios enclavables

3182 Codo igual y desigual enclavable

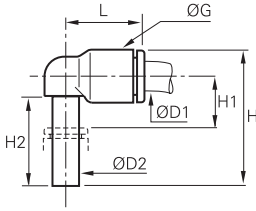

	Polímero técnico, NBR	ØD1	ØD2		G	H	H1	H2	L	kg
		4	4	3182 04 00	8,5	23	6	15,5	14	0,001
			6	3182 04 06	10,5	26,5	7	17	16	0,003
		6	4	3182 06 04	10,5	24,5	7	15,5	16	0,001
			6	3182 06 00	10,5	26,5	7	17	16	0,001
		8	8	3182 08 00	13,5	33,5	8	21,5	23	0,007
			8	3182 08 00	13,5	33,5	8	21,5	23	0,003
		10	10	3182 08 10	16	39	10	24,5	26,5	0,010
			10	3182 10 00	16	39	10	24,5	26,5	0,004
		12	12	3182 10 12	19	44,5	10,5	27,5	31	0,017
			12	3182 12 00	19	45,5	10,5	27,5	31	0,007

3182 Codo igual enclavable



Pulgadas

	Polímero técnico, NBR	ØD1	ØD2		G	H	H1	H2	L	kg
		1/4	1/4	3182 56 00	11	27,5	7,5	18	18,5	0,002
			3/8	3182 60 00	16	38,5	9	24	26	0,010
		1/2	1/2	3182 62 00	22	51	13	28	35	0,030
			5/32 "(4 mm) y 5/16" (8 mm) también disponible							

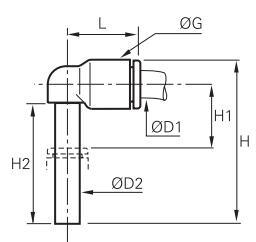
3184 Codo prolongado igual y desigual enclavable

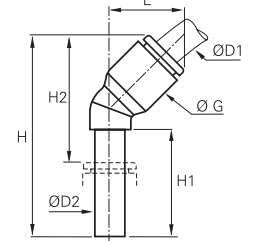

	NBR, Polímero técnico	ØD1	ØD2		G	H	H1	H2	L	kg
		4	4	3184 04 00	8,5	32,5	15,5	25	14	0,004
			6	3184 04 06	10,5	38,5	19	29	16	0,004
		6	6	3184 06 00	10,5	38,5	19	29	16	0,002
			8	3184 06 08	13,5	49	23,5	37	23	0,010
		8	8	3184 08 00	13,5	49	23,5	37	23	0,003
			10	3184 08 10	16	56	26,5	41,5	26,5	0,013
		10	10	3184 10 00	16	56	26,5	41,5	26,5	0,010
			12	3184 10 12	19	62,5	28	45,5	31	0,020
		12	12	3184 12 00	19	62,5	28	45,5	31	0,014

3180 Codo 45° igual enclavable

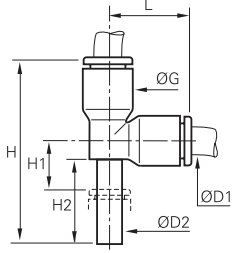

	Polímero técnico, NBR	ØD1	ØD2		G	H	H1	H2	L	kg
		4	4	3180 04 00	9	33,5	19	21	13	0,001
			6	3180 06 00	11	39	21	25	14,5	0,003
		8	8	3180 08 00	13,5	44	21,5	25,5	19,5	0,005
			10	3180 10 00	16	53	27	32,5	23	0,004
		12	12	3180 12 00	19	58,5	27,5	34	26,5	0,007

Racores y accesorios enclavables

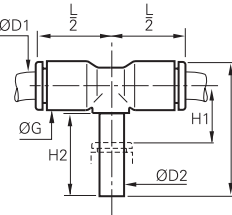

3183 Te igual y desigual enclavable con espiga lisa

	 <p>Polímero técnico, NBR</p>	ØD1	ØD2		G	H	H1	H2	L	kg
		4	4	3183 04 00	8,5	33	6	15,5	14,5	0,002
		4	6	3183 04 06	10,5	38,5	7	17	17,5	0,006
		6	6	3183 06 00	10,5	38,5	7	17	17	0,002
		6	8	3183 06 08	13,5	48,5	8	21,5	23	0,014
		8	8	3183 08 00	13,5	49	8	21,5	23	0,004
		8	10	3183 08 10	16	56,5	10,5	24,5	26,5	0,018
		10	10	3183 10 00	16	57	10,5	24,5	26,5	0,007
		10	12	3183 10 12	19	65,5	10,5	27,5	31	0,034
		12	12	3183 12 00	19	65,5	10,5	27,5	31	0,011

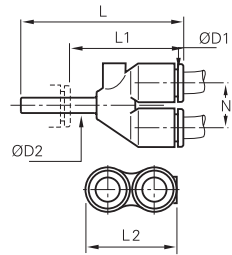

3188 Te igual y desigual enclavable con espiga lisa central

	 <p>Polímero técnico, NBR</p>	ØD1	ØD2		G	H	H1	H2	L/2	kg
		4	4	3188 04 00	8,5	25	8	15,5	14,5	0,002
		4	6	3188 04 06	10,5	28,5	9	17	16	0,007
		6	6	3188 06 00	10,5	28,5	9	17	16	0,002
		6	8	3188 06 08	13,5	36,5	11	21,5	22	0,014
		8	8	3188 08 00	13,5	36,5	11	21,5	23	0,005
		8	10	3188 08 10	16	41	12,5	24,5	26,5	0,018
		10	10	3188 10 00	16	41	12,5	24,5	26,5	0,007
		10	12	3188 10 12	19	46,5	12,5	27,5	31	0,034
		12	12	3188 12 00	19	46,5	12,5	27,5	31	0,020

3142 Y simple igual y desigual enclavable

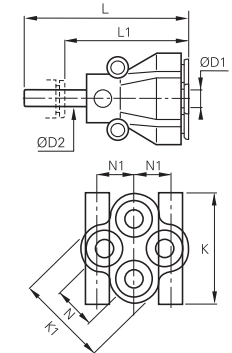

	 <p>Polímero técnico, NBR</p>	ØD1	ØD2		L	L1	L2	N	kg
		4	4	3142 04 00	34	21,5	17,5	9	0,002
		4	6	3142 04 06	35,5	21,5	17,5	9	0,004
		6	6	3142 06 00	39,5	25,5	21,5	11	0,004
		6	8	3142 06 08	44	25,5	21,5	11	0,015
		8	8	3142 08 00	50,5	32	28	14,5	0,007
		8	10	3142 08 10	53,5	32	28	14,5	0,024
		10	10	3142 10 00	57,5	36	33	17	0,010
		10	12	3142 10 12	60	35	33	17	0,037
		12	12	3142 12 00	66	41	39	20	0,017

3143 Y doble desigual enclavable

	 <p>Polímero técnico, NBR, latón niquelado</p>	ØD1	ØD2		K	K1	L	L1	N	N1	kg
		4	6	3143 04 06	26	21,5	49,5	35,5	11	8,5	0,012
		4	8	3143 04 08	26	21,5	51	32	11	8,5	0,021
		6	8	3143 06 08	31,5	26,5	57,5	39	12	10	0,035

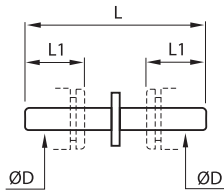

Racores y accesorios enclavables

3120 Unión doble enclavable

	Polímero técnico		ØD		L	L1	kg
			4	3120 04 00	34,5	12	0,001
			6	3120 06 00	38,5	14	0,001
			8	3120 08 00	41	18,5	0,001
			10	3120 10 00	51,5	20,5	0,002
			12	3120 12 00	60	24,5	0,004
			14	3120 14 00	69,5	25,5	0,007

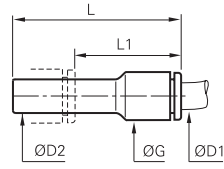

Este modelo se comercializa en latón niquelado : poner el sufijo 85 en la referencia. Ej : 3120 04 00 85
Compatible sólo con los racores Parker Legris.
Planos disponibles bajo demanda.

3166 Reductor enclavable

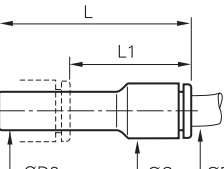

	Polímero técnico, NBR		ØD1	ØD2		G	L	L1	kg
			3	4	3166 03 04	8,5	37,5	23,5	0,002
				6	3166 04 06	8,5	37,5	23,5	0,001
			4	8	3166 04 08	8,5	37,5	19	0,001
				10	3166 04 10	12	44	22,5	0,003
				8	3166 06 08	10,5	37,5	20	0,001
			6	10	3166 06 10	10,5	38	17,5	0,002
				12	3166 06 12	14,5	46	23	0,005
				14	3166 06 14	14,5	48	23	0,006
				10	3166 08 10	13,5	49	28,5	0,003
			8	12	3166 08 12	13,5	49	24,5	0,004
				14	3166 08 14	17	48	23	0,007
				12	3166 10 12	21,5	56,5	33,5	0,006
			10	14	3166 10 14	21,5	58,5	33,5	0,007
			12	14	3166 12 14	23,5	58,5	33,5	0,010

3166 Reductor enclavable

Pulgadas

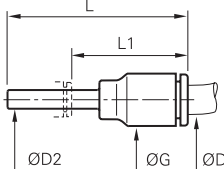

	Polímero técnico, NBR		ØD1	ØD2		G	L	L1	kg
			1/4	5/16	3166 56 08	11	41	23	0,002
				3/8	3166 56 60	11	41	21	0,002

3168 Ampliador enclavable

	Polímero técnico, NBR		ØD1	ØD2		G	L	L1	kg
			6	4	3168 06 04	10,5	35	23	0,001
				6	3168 08 06	13,5	45	31,5	0,003
			8	1/4	3168 08 56	16	40	25,5	0,008
				8	3168 10 08	16	42,5	21	0,009
			12	10	3168 12 10	19	49	24,5	0,012

3168 Ampliador enclavable

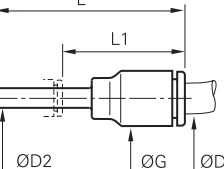
Pulgadas

	Polímero técnico, NBR		ØD1	ØD2		G	L	L1	kg
			1/4	3/16	3168 56 55	20,5	41	25	0,003
				5/32	3168 56 04	11	41	29	0,001

Racores y accesorios enclavables



3126 Tapón enclavable

	<p>Polímero técnico</p> 	ØD		G	L	L1	kg
		3	3126 03 00	6	25	13,5	0,001
		4	3126 04 00	4	30	15,5	0,001
		6	3126 06 00	8	33	16,5	0,001
		8	3126 08 00	10	35	17,5	0,001
		10	3126 10 00	12	42	21	0,002
		12	3126 12 00	14	45	22	0,003
		14	3126 14 00	16	49	23,5	0,005
		16	3126 16 00*	19	57	30	0,063

* Latón niquelado

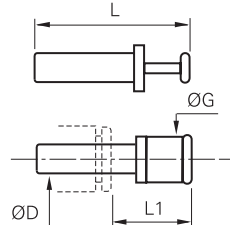

3126 Tapón enclavable

Pulgadas

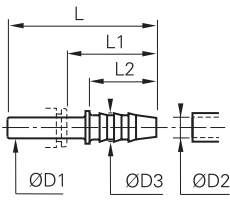

	<p>Polímero técnico</p> 	ØD		G	L	L1	kg
		1/4	3126 56 00	8	36,5	22	0,001
		3/8	3126 60 00	12	42	22	0,002
		1/2	3126 62 00	15	48,5	21,5	0,003

5/32" (4 mm) y 5/16" (8 mm) también disponible

3122 Espiga acanalada enclavable

	<p>Polímero técnico</p> 	ØD1	ØD2		ØD3	L	L1	L2	kg
		4	3,2	3122 04 53	5	37	25	17	0,004
			5	3122 04 05	7	37	25	17	0,005
		6	5	3122 06 05	7	39	25	17	0,001
		8	6,3	3122 08 56	8,5	39,5	21	17	0,001
			8	3122 08 08	10	44,5	26	22	0,001
		10	6,3	3122 10 56	8	45	24,5	17	0,002
			8	3122 10 08	10	50	29,5	22	0,002
			8	3122 12 08	10	50	26	22	0,002
		12	10	3122 12 10	12	48,5	25,5	22,5	0,002
			12,5	3122 12 62	14,5	57	34	22,5	0,004
		14	12,5	3122 14 62	14,5	59,5	34,5	22,5	0,022

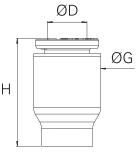
3151 Tapón de conexión instantánea fin de línea

	<p>Polímero técnico, NBR</p> 	ØD		G	H	kg
		4	3151 04 00	8,5	14,7	0,001
		6	3151 06 00	10,5	16,9	0,001
		8	3151 08 00	13,5	21,9	0,002
		10	3151 10 00	16	22,2	0,003
		12	3151 12 00	19	27,7	0,006
		14	3151 14 00	22	28	0,014

Hay otros productos disponibles bajo demanda; no dude en consultarnos.

Racores banjos

Una gama de racores ideal para las instalaciones que requieren un acceso por la parte superior y el **mantenimiento de la orientación del tubo**. Esta gama está disponible en racores simples, múltiples y modulares que ofrecen un **tamaño sumamente compacto** y la **ejecución de regletas de distribución**.

Ventajas del producto

- Compacto**
- Mínimo espacio ocupado entre los racores
 - Diseño del tornillo bajo estudiado para lograr un caudal máximo
 - Libre acceso independientemente de la distancia entre implantaciones
 - Montaje sencillo y estanqueidad inmediata:
 - gracias al pre-revestimiento sobre las roscas cónicas
 - gracias a la junta bajo base para las roscas cilíndricas
 - Seguridad de funcionamiento: orientación de tubo garantizada
 - Control de la estanqueidad al 100 %
 - Identificación unitaria para garantizar la calidad y la trazabilidad
- Modular**
- Apilado sin esfuerzo de hasta 6 banjos simples con paso total
 - Orientación de cada banjo a 360° para lograr una perfecta adaptabilidad
 - Modularidad: combinación de diámetros de tubos distintos



Aplicaciones

- Robótica
- Proceso automóvil
- Aire comprimido
- Semiconductores
- Sector textil
- Embalaje
- Vacío

Características técnicas

Fluidos adecuados	Aire comprimido Otros fluidos: consúltenos
Presión de trabajo	De vacío hasta 20 bar
Temperatura de trabajo	-20°C a +80°C

Par de apriete (daN.m)	Roscas					
	M3 x0,5	M5 x0,8	G1/8	G1/4	G3/8	G1/2
	0,05	0,1	0,4	0,5	0,6	0,7

Las prestaciones dependen de los fluidos, del material y del tubo utilizados. El uso está garantizado para un vacío de 755 mm Hg (99% de vacío).

Materiales

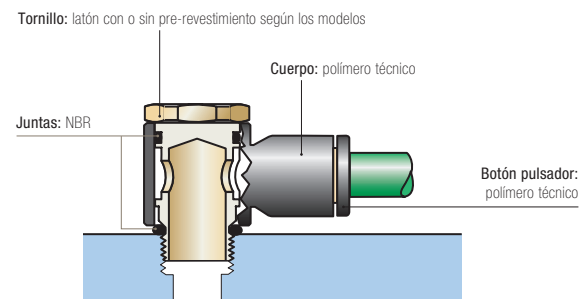

Sin silicona

Reglamentaciones

ISO 14743 Transmisiones neumáticas, racores instantáneos para tubos termoplásticos

Directiva: 97/23/CE (PED)
Directivas: 2002/95/CE (RoHS), 2011/65/CE
RG: 1907/2006 (REACH)

Configuraciones de instalación

Paso del tornillo en función de su rosca, para las referencias 3524 - 3527 - 3528 - 3529:

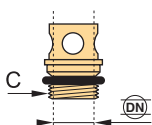

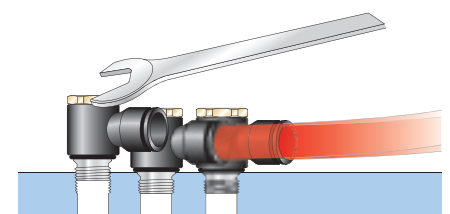

Rosca (C)	M5x0,8	G1/8	G1/4	G3/8	G1/2
DN	2,5	5,5	8,5	11	13



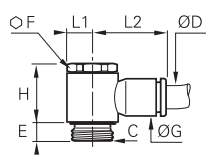

Racores banjos

3118 Banjo codo, rosca macho BSPP y métrica

	Polímero técnico, latón niquelado, NBR 	ØD	C		E	F	G	H	L1	L2	kg	
		3	M3x0,5	3118 03 09*	3	-	8,5	13	5	16		0,005
			M5x0,8	3118 03 19*	4	-	8,5	13	5	16		0,005
		4	M5x0,8	3118 04 19*	4	-	8,5	13	5	16,5		0,004
			G1/8	3118 04 10	4	13	8,5	17	7	18,5		0,012
			M5x0,8	3118 06 19*	4	-	10,5	13	7	18,5		0,004
		6	G1/8	3118 06 10	4	13	10,5	17	7	20		0,013
			G1/4	3118 06 13	5,5	17	10,5	21	9,5	22		0,023
			G1/8	3118 08 10	4	13	13,5	16,5	7	25		0,013
		8	G1/4	3118 08 13	5,5	17	13,5	21	9	27		0,024
			G3/8	3118 08 17	5,5	20	13,5	24,5	11	29		0,038
			G1/4	3118 10 13	5,5	17	16	21	9,5	29		0,025
		10	G3/8	3118 10 17	5,5	20	16	24,5	11	31		0,039
			G1/2	3118 10 21	8	25	19	27,5	13,5	36,5		0,083
		12	G3/8	3118 12 17	5,5	20	19	24,5	11	34,5		0,044
	G1/2	3118 12 21	8	25	19	27,5	13,5	36,5		0,074		

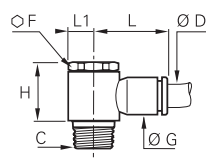

*Con ranura para destornillador

3018 Banjo simple, rosca macho BSPT

	Polímero técnico, latón niquelado, NBR 	ØD	C		F	G	H	L	L1	kg	
		4	R1/8	3018 04 10	13	8,5	18,5	18,5	7		0,015
		6	R1/8	3018 06 10	13	10,5	18,5	20	7		0,015
			R1/4	3018 06 13	17	10,5	22,5	22	9,5		0,029
			R1/8	3018 08 10	13	13,5	18,5	25	7		0,016
		8	R1/4	3018 08 13	17	13,5	22,5	27	9,5		0,030
			R3/8	3018 08 17	21	13,5	26,5	29	11		0,047
		10	R1/4	3018 10 13	17	16	22,5	29	9,5		0,032
			R3/8	3018 10 17	21	16	26,5	31	11		0,048
			R1/4	3018 12 13	21	19	26,5	34,5	11		0,052
		12	R3/8	3018 12 17	21	19	26,5	34,5	11		0,050
			R1/2	3018 12 21	25	19	30	37	13,5		0,086

Rosca con «pre-coating»

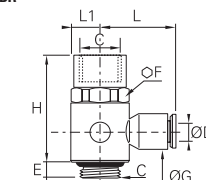
3124 Banjo simple, macho y hembra BSPP y métrica

	Polímero técnico, latón niquelado, NBR 	ØD	C		E	F	G	H	L	L1	kg	
		4	M5x0,8	3124 04 19	4	8	8,5	19	16	5		0,006
			G1/8	3124 04 10	4	13	8,5	25,5	18,5	7		0,015
		6	G1/4	3124 06 13	5,5	17	10,5	33	22	9		0,030
		8	G3/8	3124 08 17	5,5	20	13,5	37,5	29	11		0,056

Este modelo ha sido diseñado para la conexión de un racor con funciones neumáticas a la salida de un cilindro.

3149 Banjo doble en Y, rosca macho BSPP y métrica

	Polímero técnico, latón niquelado, NBR 	ØD	C		E	F	G	H	L	L1	N	kg	
		4	M5x0,8	3149 04 19*	4	-	8,5	13	16	4,5	9		0,005
			G1/8	3149 04 10	4	13	10,5	16,5	18,5	7	11,5		0,018
		6	G1/8	3149 06 10	4	13	10,5	16,5	18,5	7	11,5		0,014
			G1/4	3149 06 13	5,5	17	13,5	21	27	9,5	14,5		0,035
			G1/4	3149 08 13	5,5	17	13,5	21	27	9,5	14,5		0,026
		8	G3/8	3149 08 17	5,5	20	16	24,5	31	11	17		0,053
			G3/8	3149 10 17	5,5	20	16	24,5	31	11	17		0,042

*Con ranura para destornillador

3119 Banjo doble opuesto, rosca macho BSPP y métrica

	Polímero técnico, latón niquelado, NBR 	ØD	C		E	F	G	H	L/2	kg	
		4	M5x0,8	3119 04 19*	4	-	8,5	13	8		0,005
			G1/8	3119 04 10	4	13	11	17	20		0,021
		6	G1/8	3119 06 10	4	13	11	17	20		0,024
			G1/4	3119 06 13	5,5	17	13,5	21	26,5		0,031
			G1/4	3119 08 13	5,5	17	13,5	21	27		0,033
	G3/8	3119 08 17	5,5	20	16	24,5	30,5		0,053		
10	G3/8	3119 10 17	5,5	20	16	24,5	31		0,045		

*Con ranura para destornillador

Racores banjos

3538

Cuerpo simple para banjo



Polímero técnico, NBR

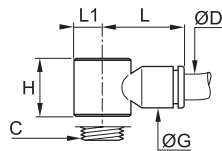

ØD	C		G	H	L	L1	kg
3	M5x0,8	3538 03 19	8,5	13	16	5	0,003
	M5x0,8	3538 04 19	8,5	13	16	5	0,001
4	G1/8	3538 04 10	10,5	14,5	18,5	7	0,002
	M5x0,8	3538 06 19	11	13	18,5	5	0,001
6	G1/8	3538 06 10	10,5	14,5	20	7	0,002
	G1/4	3538 06 13	13,5	18	22	9,5	0,003
8	G1/8	3538 08 10	13,5	14,5	25	7	0,003
	G1/4	3538 08 13	13,5	18	27	9,5	0,004
8	G3/8	3538 08 17	13,5	21,5	29	11,5	0,009
	G1/4	3538 10 13	16	18	29	9,5	0,005
10	G3/8	3538 10 17	16	21,5	31	11,5	0,006
	G1/2	3538 10 21	19	22,5	36,5	13,5	0,019
12	G3/8	3538 12 17	19	21,5	34,5	11,5	0,011
	G1/2	3538 12 21	19	22,5	36,5	13,5	0,015

3539

Cuerpo doble opuesto para banjo



Polímero técnico, NBR

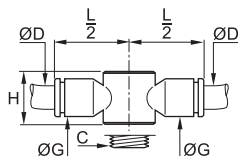

ØD	C		G	H	L/2	kg
4	M5x0,8	3539 04 19	8,5	13	16	0,002
	G1/8	3539 04 10	10,5	14,4	20	0,008
6	G1/8	3539 06 10	10,5	14,4	20	0,011
	G1/4	3539 06 13	13,5	18	26	0,014
8	G1/4	3539 08 13	13,5	18	27	0,013
	G3/8	3539 08 17	16	21,5	30,5	0,020
10	G3/8	3539 10 17	16	21,5	31	0,016

3549

Cuerpo doble en Y para banjo



Polímero técnico, NBR

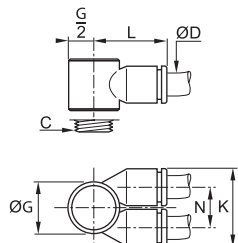

ØD	C		G	K	L	N	kg
4	M5x0,8	3549 04 19	10	17,5	15,5	9	0,003
	G1/8	3549 04 10	14	22,5	20	12	0,007
	G1/4	3549 04 13	18,5	28	25	14,5	0,019
6	G1/8	3549 06 10	14	22,5	20,5	12	0,003
	G1/4	3549 06 13	18,5	28	25	14,5	0,017
6	G3/8	3549 06 17	22,5	33	28,5	17	0,013
	G1/4	3549 08 13	18,5	28	26	14,5	0,010
8	G3/8	3549 08 17	22,5	33	29,5	17	0,020
	G3/8	3549 10 17	22,5	33	29,5	17	0,016

Racores modulares

3527 Tornillo taladrado para 1 módulo, rosca macho BSPP y métrica

	<p>Latón niquelado, NBR</p>	C		F	H	H1	kg
		M5x0,8	3527 00 19*	-	17	7,5	0,003
		G1/8	3527 00 10	13	17	7,5	0,011
		G1/4	3527 00 13	17	21	9,5	0,020
		G3/8	3527 00 17	20	24,5	11	0,033
		G1/2	3527 00 21	25	27,5	11,5	0,063

*Con ranura para destornillador
Paso total

3528 Tornillo taladrado para 2 módulos, rosca macho BSPP y métrica

	<p>Latón niquelado, NBR</p>	C		F	H	H1	H2	kg
		M5x0,8	3528 00 19*	-	24,5	7,5	18,5	0,005
		G1/8	3528 00 10	13	31	7,5	22	0,017
		G1/4	3528 00 13	17	39	9,5	27,5	0,031
		G3/8	3528 00 17	20	46	11	32,5	0,053

*Con ranura para destornillador
Paso total
Apilado de 2 módulos

3529 Tornillo taladrado para 3 módulos, rosca macho BSPP

	<p>Latón niquelado, NBR</p>	C		F	H	H1	H2	H3	kg
		G1/8	3529 00 10	13	45,5	7,5	22	36	0,023
		G1/4	3529 00 13	17	54	9,5	27,5	45,5	0,042
		G3/8	3529 00 17	20	67,5	11	32,5	54	0,069

Paso total
Apilado de 3 módulos

3524 Tornillo para cuerpo baño, rosca macho y hembra BSPP y métrica

	<p>Latón niquelado, NBR</p>	C		F	H	H1	kg
		M5x0,8	3524 00 19	8	17	7,5	0,005
		G1/8	3524 00 10	13	24,5	7,5	0,013
		G1/4	3524 00 13	17	33	9,5	0,027
		G3/8	3524 00 17	20	37,5	11	0,038
		G1/2	3524 00 21	26	42	11,5	0,067

Paso total

El conjunto de tornillos taladrados 3527, 3528, 3529 y 3524 sólo puede utilizarse con los cuerpos para racores múltiples modulares 3538, 3539 y 3549.

Paso del tornillo en función de su rosca, para las referencias 3527, 3528, 3529 y 3524.

Rosca	M5x0,8	G1/8	G1/4	G3/8	G1/2
	2,5	5,5	8,5	11	13

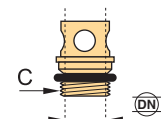

Multiconectores modulares

Estos conectores le ofrecen el **máximo de conexiones** de circuitos en un **espacio mínimo**. Las **tres versiones** Parker Legris ofrecen una solución de instalación ergonómica y de intervención rápida para sus instalaciones más complejas.

Ventajas del producto

En línea | Conexión de varios tubos en una regleta, panel, un armario
Reducción del riesgo de error de conexión
Posibilidad de conectar en posición fija o móvil
Refuerzo de armadura metálica con tratamiento anticorrosión

En mazo de cables | Ningún riesgo de error de conexión: patilla de referencia y numeración de las salidas
Guiado de los tubos y protección de las conexiones gracias al casquillo
Refuerzo de armadura de aluminio y polímero técnico
Montaje en pasatabiques
Desarrollo de numerosos multiconectores por encargo

En borne | Colocado en las entradas y salidas de las instalaciones
Testigos de puesta a presión de la instalación
Modelos enclavables adosados en perfil DIN [o Ω
Ubicación prevista para identificación de circuitos



Robótica
Proceso automóvil
Aire comprimido
Semiconductores
Sector textil
Embalaje
Vacío

Aplicaciones

Características técnicas

Fluidos adecuados	Aire comprimido Otros fluidos: consúltenos
Presión de trabajo	De vacío hasta 10 bar
Temperatura de trabajo	-20°C a +80°C

Las prestaciones dependen de los fluidos, del material y del tubo utilizados. El uso está garantizado para un vacío de 755 mm Hg (99% de vacío).

Materiales

Soporte multiconector:

- en línea: acero cincado
- en mazo: aluminio y polímero técnico
- en borne: polímero técnico

Conectores: materiales LF 3000®



Sin silicona

Configuraciones de instalación

En línea

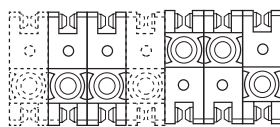

Montaje estándar Montaje personalizado

Composición de una caja:

- 10 módulos hermafroditas
- 20 puntas de montaje y 4 de extremos
- 4 patas de fijación
- 4 grapas de acoplamiento
- 1 horquilla de expulsión de puntas

El multiconector se obtiene mediante el enganche a presión de módulos hermafroditas, agrupados por puntas. Una grapa lo mantiene cerrado. Una horquilla permite el desmontaje.

Se recomiendan 5 módulos como máximo para la parte móvil; la parte fija no está limitada.

En mazo de cables



Reglamentaciones

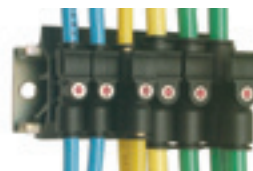

ISO 14743:
transmisiones neumáticas,
racores instantáneos para tubos
termostáticos
Directiva: 97/23/CE (PED)
Directivas: 2002/95/CE (RoHS),
2011/65/CE
RG: 1907/2006 (REACH)

En borne



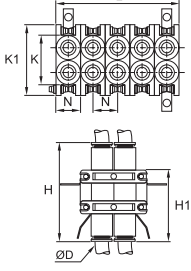

Multiconectores modulares

3300 Conector múltiple modular

	Polímero técnico, NBR 	$\varnothing D$		B	H	H1	K	K1	L	L1	L2	N	kg
		4	3300 04 00	21	40,5	29,5	32	20	55	22	6	11	0,078
		6	3300 06 00	28	48	38,5	39	27,5	70	28	7,5	14	0,213
		8	3300 08 00	28	50	39	39	27,5	70	28	7,5	14	0,025

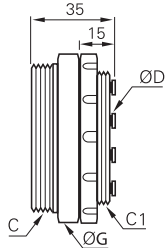

Fijación por tornillo o perno de $\varnothing 3$ mm

3320 Multi-conector cilíndrico rosca macho

	Polímero técnico, NBR 	$\varnothing D$	C	C1		Número de salidas	G	kg
		4	M38x1,5	M32x1,5	3320 04 00 02	2	42	0,046
			M46x1,5	M40x1,5	3320 04 00 04	4	50	0,070
			M46x1,5	M40x1,5	3320 04 00 07	7	50	0,072
			M65x1,5	M58x1,5	3320 04 00 12	12	70	0,136
		6	M38x1,5	M32x1,5	3320 06 00 02	2	42	0,050
			M46x1,5	M40x1,5	3320 06 00 04	4	50	0,070
			M46x1,5	M40x1,5	3320 06 00 07	7	50	0,070
			M38x1,5	M32x1,5	3320 08 00 02	2	45	0,050

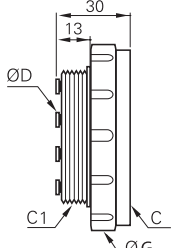

El número de salidas de tubo del cuerpo macho debe ser igual al del cuerpo hembra.

3321 Multi-conector cilíndrico cuerpo rosca hembra

	Polímero técnico, NBR 	$\varnothing D$	C	C1		Número de salidas	G	kg
		4	M38x1,5	M32x1,5	3321 04 00 02	2	45	0,040
			M46x1,5	M40x1,5	3321 04 00 04	4	55	0,065
			M46x1,5	M40x1,5	3321 04 00 07	7	55	0,063
			M65x1,5	M58x1,5	3321 04 00 12	12	75	0,124
		6	M38x1,5	M32x1,5	3321 06 00 02	2	45	0,043
			M46x1,5	M40x1,5	3321 06 00 04	4	55	0,066
			M46x1,5	M40x1,5	3321 06 00 07	7	55	0,064
			M38x1,5	M32x1,5	3321 08 00 02	2	45	0,039

El número de salidas de tubo del cuerpo hembra debe ser igual al del cuerpo macho.

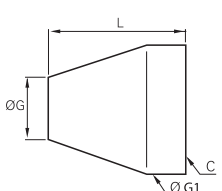
3329 Multi-conector cilíndrico casquillo a rosca

	Polímero técnico 	C		Número de salidas	G	G1	L	kg
		M32x1,5	3329 00 01	2	32	42	50	0,043
		M40x1,5	3329 00 02	4-7	35	50	55	0,058
		M58x1,5	3329 00 03	12	34	70	70	0,139

Dimensiones del multi-conector utilizado como pasatabiques

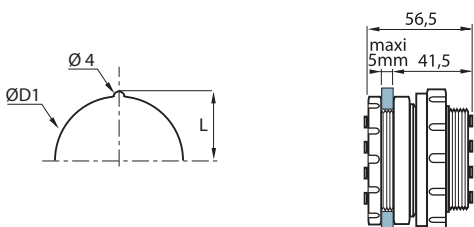

Número de salidas	L	ØD1
2	17	32,5
4-7	21	40,5
12	30,3	58,5

Multiconectores modulares

3379

Borne de conexión para 2 tubos



Polímero técnico, NBR

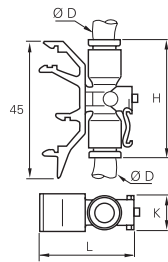

ØD



H K L kg

4	3379 04 00	34,5	11	39,5	0,016
6	3379 06 00	34,5	11	39,5	0,026
8	3379 08 00	46	13	44,5	0,034

Testigo visual de presión

3381

Borne de conexión para 3 tubos



Polímero técnico, NBR

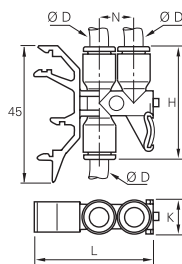

ØD



H K L N kg

4	3381 04 00	36,5	11	39,5	11,5	0,012
6	3381 06 00	36,5	11	39,5	11,5	0,028
8	3381 08 00	46	13	44,5	14,5	0,033

Testigo visual de presión

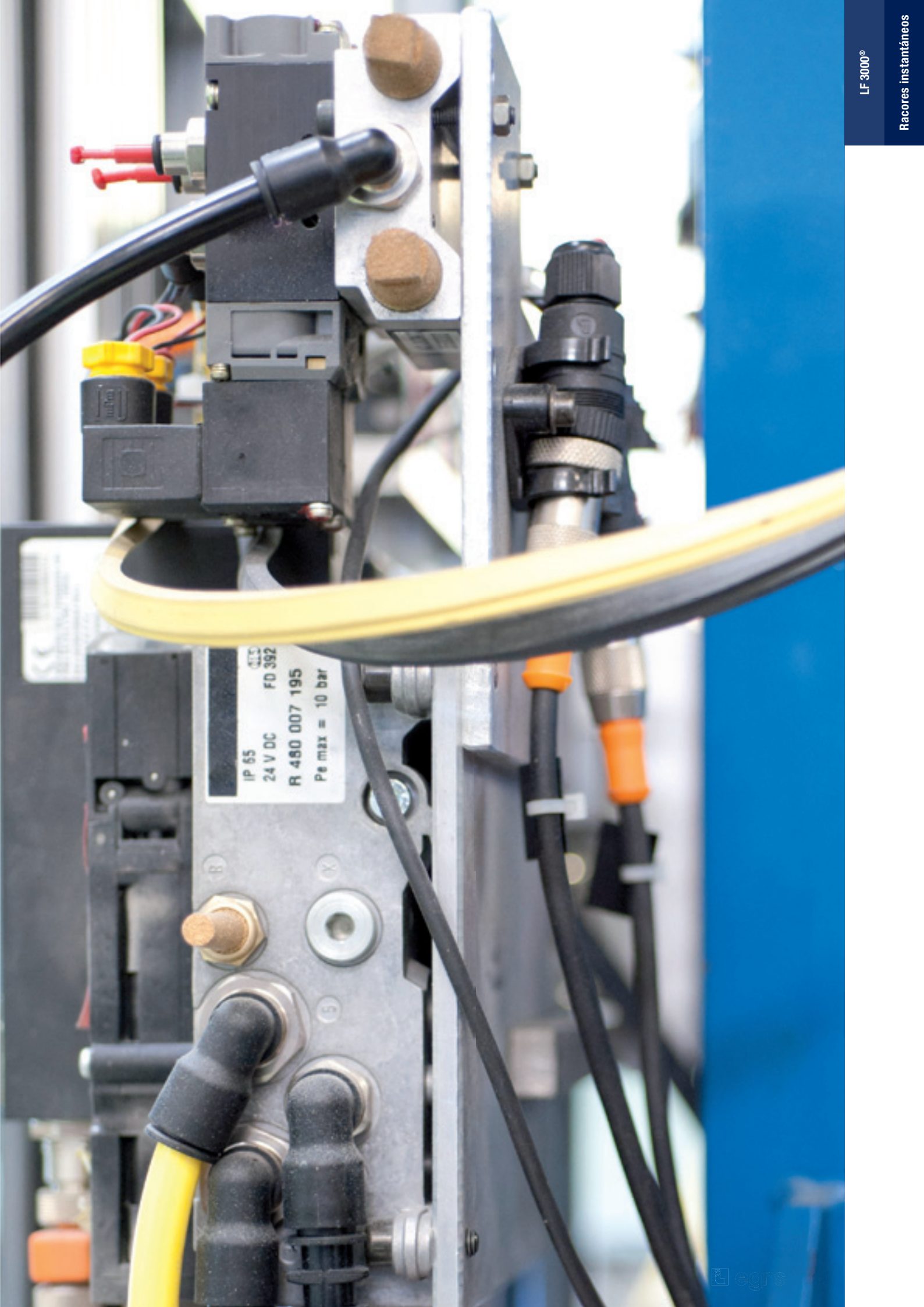

IP 65
24 V DC
R 480 007 195
Pe max = 10 bar

Racores auto-obturantes y giratorios

Parker Legris ha diseñado estos dos productos innovadores para perfeccionar la **adaptabilidad** de los racores instantáneos a las distintas instalaciones y aportar una **solución de intervención rápida** en los circuitos neumáticos.

Ventajas del producto

Racor auto-obturante

Cierre automático del circuito si el tubo está desconectado
Posibilidad de mantener a la espera con presión el circuito anterior o posterior
Restablecimiento instantáneo del flujo cuando se vuelve a conectar el tubo

Racor giratorio

Adaptación perfecta a los movimientos de desplazamiento del cilindro
Evita cualquier riesgo de doblado del tubo
Excelente envejecimiento del par racor / tubo
Alta fiabilidad y resistencia
Facilita el funcionamiento de las instalaciones



Aplicaciones

- Robótica
- Proceso automóvil
- Aire comprimido
- Semiconductores
- Sector textil
- Embalaje
- Vacío

Características técnicas

Fluidos adecuados	Aire comprimido Otros fluidos: consúltenos
Presión de trabajo	De vacío hasta 20 bar (10 bar: racor auto-obturante)
Temperatura de trabajo	-20° hasta +80°C*

Las prestaciones dependen de los fluidos, del material y del tubo utilizados.
El uso está garantizado para un vacío de 755 mm Hg (99% de vacío).

Materiales

Racor giratorio

Cuerpo:
• Racor obturante:
latón niquelado
• Racor giratorio:
polímero técnico

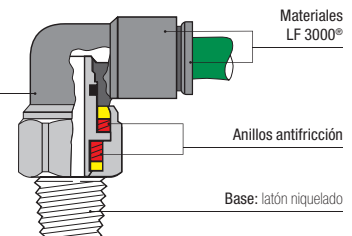

Sin silicona

Reglamentaciones

ISO 14743: transmisiones neumáticas, racores instantáneos para tubos termoplásticos

Directiva: 97/23/CE (PED)
Directivas: 2002/95/CE (RoHS),
2011/65/CE
RG: 1907/2006 (REACH)

Configuraciones de instalación

Racor auto-obturante

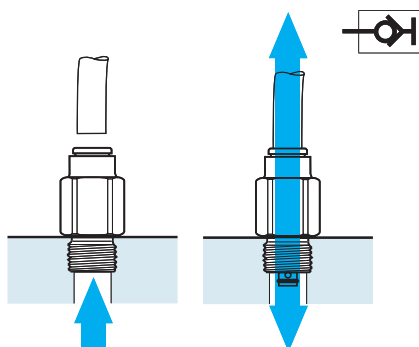

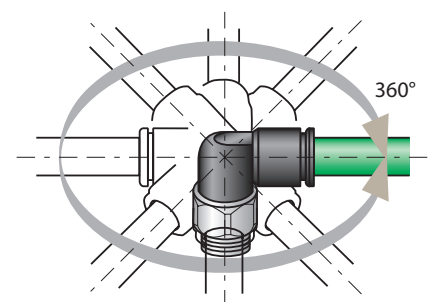

Racor giratorio

Ø exterior tubo (mm)	Par de maniobra (daN.m)	Velocidad máx. en rpm
4	< 2,5.10 ⁻³	190
6	< 4.10 ⁻³	160
8	< 7.10 ⁻³	120
10	< 11.10 ⁻³	90
12	< 16.10 ⁻³	80



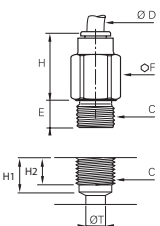

Racores auto-obturantes y giratorios

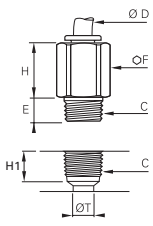

3391 Racor recto auto-obturante, rosca macho BSPP

	Latón niquelado, NBR 	ØD	C		E	F	H	H1	H2	ØT	kg
		4	G1/8	3391 04 10	5	13	18	7,5	6	5	0,017
		6	G1/8	3391 06 10	5	14	19,5	9	6	7,5	0,019
		8	G1/8	3391 08 10	5	14	29,5	10	6	7,5	0,025
			G1/4	3391 08 13	5,5	16	25,5	11	8	9	0,032
10	G3/8	3391 10 17	5,5	20	27,5	13	11	10	0,055		
Presión máx. de servicio: 10 bar											

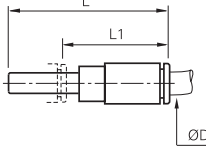

3091 Racor recto auto-obturante, rosca macho BSPT

	Latón niquelado, NBR 	ØD	C		E	F	H	H1	ØT	kg	
		4	R1/8	3091 04 10	7,5	12	18	9,5	5	0,015	
		6	R1/8	3091 06 10	7,5	13	19,5	9,5	7,5	0,015	
		8	R1/8	3091 08 10	6,5	14	25	10,5	7,5	0,024	
			R1/4	3091 08 13	11	14	25,5	13,5	9	0,021	
10	R3/8	3091 10 17	11,5	17	27,5	14	10	0,035			
Presión máx. de servicio: 10 bar Rosca con «pre-coating»											

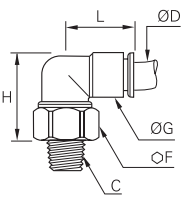

3160 Racor auto-obturante enclavable

	Polímero técnico, NBR 	ØD		L	L1	kg
		4	3160 04 00	46	33,5	0,006
		6	3160 06 00	53,5	31	0,009
		8	3160 08 00	58	31	0,014

3159 Codo oscilante, rosca macho BSPT

	Polímero técnico, latón niquelado, NBR 	ØD	C		F	G	H	L	kg
		4	R1/8	3159 04 10	12	11	22	17,5	0,012
			R1/8	3159 06 10	14	14	26,5	20,5	0,014
		6	R1/4	3159 06 13	14	14	23,5	20,5	0,022
			R1/8	3159 08 10	17	16	32	23,5	0,036
		8	R1/4	3159 08 13	17	16	29	23,5	0,037
			R3/8	3159 08 17	17	16	25	23,5	0,033
		10	R1/4	3159 10 13	19	19,5	37,5	29	0,053
			R3/8	3159 10 17	19	19,5	33,5	29	0,045
		12	R1/4	3159 12 13	21	22	44,5	33,5	0,080
			R3/8	3159 12 17	21	22	41	33,5	0,070
		Rosca con «pre-coating»							

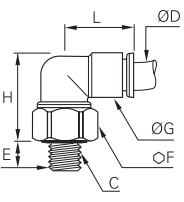
3189 Codo oscilante, rosca macho BSPT y métrica

	Polímero técnico, latón niquelado, NBR 	ØD	C		E	F	G	H	L	kg
		4	M5x0,8	3189 04 19	3	12	11	24,5	17,5	0,012
			G1/8	3189 04 10	5	13	11	23	17,5	0,013
			M5x0,8	3189 06 19	3	12	14	27,5	20,5	0,017
		6	G1/8	3189 06 10	5	14	14	27	20,5	0,019
			G1/4	3189 06 13	5,5	16	14	25,5	20,5	0,023
		8	G1/8	3189 08 10	5	17	16	33,5	23,5	0,034
			G1/4	3189 08 13	5,5	17	16	31	23,5	0,034
		8	G1/4	3189 08 13	5,5	17	16	31	23,5	0,034
			G3/8	3189 08 17	5,5	20	16	29,5	23,5	0,042
		10	G1/4	3189 10 13	5,5	19	19,5	39	29	0,058
			G3/8	3189 10 17	5,5	20	19,5	37	29	0,050
		12	G1/4	3189 12 13	5,5	21	22	46,5	33,5	0,074
			G3/8	3189 12 17	5,5	21	22	45,5	33,5	0,072

Accesorios para racores instantáneos

Parker Legris ha desarrollado esta solución patentada para mejorar la **seguridad** y la **identificación** de los circuitos.

Ventajas del producto

- Seguridad**
 - Protección de personas y equipos
 - Prevención de riesgos de desconexión involuntaria
 - Desconexión únicamente con una herramienta
 - Resistencia a grasas y agentes de limpieza
- Ergonomía**
 - Identificación sencilla de los circuitos mediante 6 colores
 - Organización y fijación de los circuitos mediante clips y protectores de pulsador
 - Desmontaje sencillo en zonas poco accesibles gracias a la herramienta
 - Reducción y tapón para adaptarse a todas sus configuraciones de instalación



Aplicaciones

- Robótica
- Proceso automovil
- Aire comprimido
- Semiconductores
- Sector textil
- Tratamiento del agua
- Distribuidores de bebidas

Características técnicas

Racores adecuados	LF 3000®, LIQUIfit®
Temperatura de trabajo	-20°C a +95°C
Materiales	Clip de seguridad, boton-pulsador, regleta de clips: polímero técnico Reducción y tapón: latón niquelado

Instalación

Clip de seguridad



1. Montar el clip
2. Conectar el tubo
3. Cortar el clip con ayuda de una pinza
4. Quitar el clip
5. Soltar el tubo

Botón-pulsador

Los botones-pulsadores de distintos colores se montan en los pulsadores de los racores LF 3000® y LIQUIfit®.

Amovibles, están disponibles en 5 colores y permiten un código de identificación en los circuitos.



Herramienta de desmontaje

En caso de acceso difícil, se recomienda utilizar esta herramienta de montaje.



Regleta de clips

Los clips permiten fijar en espacios restringidos los tubos y racores LF 3000®.



Consulte nuestra gama completa de accesorios en el capítulo 9.

Accesorios para racores instantáneos

3130 Clip de seguridad

Polímero técnico	ØD							H	K	kg
	4	3130 04 01	3130 04 02	3130 04 03	3130 04 04	3130 04 05	3130 04 10	6,6	3	0,001
	6	3130 06 01	3130 06 02	3130 06 03	3130 06 04	3130 06 05	3130 06 10	7,8	3,1	0,001
	8	3130 08 01	3130 08 02	3130 08 03	3130 08 04	3130 08 05	3130 08 10	9,5	4,3	0,001
	10	3130 10 01	3130 10 02	3130 10 03	3130 10 04	3130 10 05	3130 10 10	10,8	4,2	0,002
	12	3130 12 01	3130 12 02	3130 12 03	3130 12 04	3130 12 05	3130 12 10	12,5	5,1	0,003
	14	3130 14 01	3130 14 02	3130 14 03	3130 14 04	3130 14 05	3130 14 10	15	6	0,004

CLIP Regleta de clips para tubos y racores

Polímero técnico	ØD		H	K	N	kg
 	4	CLIP 04 00	9	13,5	10,5	0,007
	6	CLIP 06 00	10,5	13	10,5	0,004
	8	CLIP 08 00	12,5	10,5	12	0,007
	10	CLIP 10 00	14	12	15	0,005
	12	CLIP 12 00	16,5	14	16,5	0,009
	14	CLIP 14 00	18	16	20,5	0,008

Suministrado en cajas de 10 regletas de clips del mismo diámetro (con tornillo autorroscante de 9,5 mm de longitud).

3000 Útil para desconexión

Acero tratado	H	H1	L	kg	
 	3000 70 00	25	20	96	0,021

Para la desconexión del tubo en los racores LF 3000, es aconsejable utilizar este útil de desconexión, en especial cuando el racor tiene un difícil acceso.

3110 Funda para pulsador amovible

Polímero técnico	ØD						kg
	4	3110 04 00	3110 04 02	3110 04 03	3110 04 04	3110 04 05	0,001
	6	3110 06 00	3110 06 02	3110 06 03	3110 06 04	3110 06 05	0,001
	8	3110 08 00	3110 08 02	3110 08 03	3110 08 04	3110 08 05	0,001
	10	3110 10 00	3110 10 02	3110 10 03	3110 10 04	3110 10 05	0,001
	12	3110 12 00	3110 12 02	3110 12 03	3110 12 04	3110 12 05	0,001
	14	3110 14 00	3110 14 02	3110 14 03	3110 14 04	3110 14 05	0,002

0178 Reducción, roscas macho / hembra BSPP y métrica

Latón niquelado, NBR	C1	C2		E	F	L	kg
 	M7x1	M5x0,8	0178 55 19	5	10	12	0,005
	G1/8	M5x0,8	0178 10 19	5	13	9	0,006
	G1/4	G1/8	0178 13 10	5,5	16	9,5	0,006
	G3/8	G1/8	0178 17 10	5,5	20	10,5	0,016
		G1/4	0178 17 13	5,5	20	10,5	0,011
	G1/2	G1/4	0178 21 13	7,5	24	12,5	0,024
		G3/8	0178 21 17	7,5	24	12,5	0,016
	G3/4	G1/2	0178 27 21	7,5	32	13,5	0,035

Con junta de estanqueidad

0222 Tapón hexagonal, rosca macho BSPP y métrica

Latón niquelado, NBR	C		E	F	F1	H	kg
 	M5x0,8	0222 19 00	3,5	8	2,5	7	0,002
	M7x1	0222 55 00	5	10	3	8,5	0,003
	G1/8	0222 10 00	5	13	5	8,5	0,006
	G1/4	0222 13 00	5,5	16	6	9,5	0,010
	G3/8	0222 17 00	5,5	20	8	10,5	0,019
	G1/2	0222 21 00	7,5	24	10	12	0,030

Con junta de estanqueidad



Gama de racores instantáneos LF 3200: 3 mm

Racores de implantación

3281

Métrica
Página 1-41



3299

Métrica
Página 1-41



3229

Métrica
Página 1-41



3298

Métrica
Página 1-41



3293

Métrica
Página 1-41



3218

Métrica
Página 1-41



Racores de unión y accesorios

3206

Recta
Página 1-43



3202

Codo
Página 1-43



3204

Te
Página 1-43



3266

Reducción
Página 1-43



3226

Tapón
Página 1-43



Racores instantáneos LF 3200: 3 mm

Los microsistemas neumáticos son sumamente precisos y sensibles y requieren un mantenimiento particular. Por este motivo, Parker Legris ha diseñado esta gama de racores de latón, por su **solidez mecánica**, su **tamaño compacto** y su **ergonomía**.

Ventajas del producto

Compacto y ligero

Tamaño reducido en un 25% respecto a los racores del mercado para lograr un dimensionamiento óptimo de sus equipos
Peso mínimo para un rendimiento máximo
Ahorro de energía y limitación de la fatiga de los actuadores

Resistencia y prestaciones

Componentes de latón en su totalidad para una mejor resistencia a los choques
Sujeción de pinza para una mayor solidez y durabilidad
Resistencia a las presiones elevadas

Fiabilidad

Control de la estanqueidad al 100 %
Identificación y marcado unitario para garantizar la calidad y la trazabilidad
Ideal para las aplicaciones de precisión
Resistencia a los fenómenos de corrosión



Aplicaciones

- Paneles neumáticos
- Robótica
- Semiconductores
- Sector textil
- Aire comprimido
- Vacío

Características técnicas

Fluidos adecuados	Aire comprimido
Presión de trabajo	De vacío hasta 20 bar
Temperatura de trabajo	-15°C a +80°C
Par de apriete (daN.m)	0,01 a 0,1

Las prestaciones dependen de los fluidos, del material y del tubo utilizados. El uso está garantizado para un vacío de 755 mm Hg (99% de vacío).

Materiales

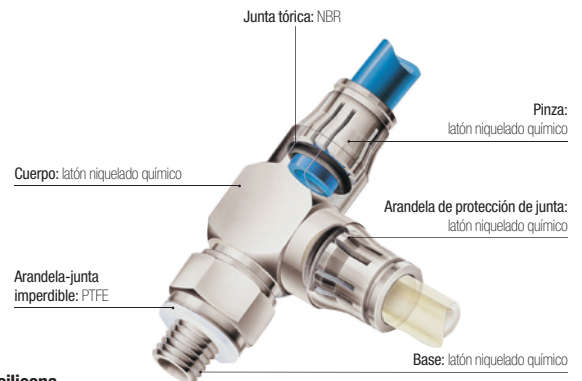

Sin silicona

Reglamentaciones

ISO 14743: transmisiones neumáticas, racores instantáneos para tubos termoplásticos

Directivas: 97/23/CE (PED)
Directivas: 2002/95/CE (RoHS), 2011/65/CE
Directivas: 94/9/CE (ATEX)
RG: 1907/2006 (REACH)

Configuraciones de instalación

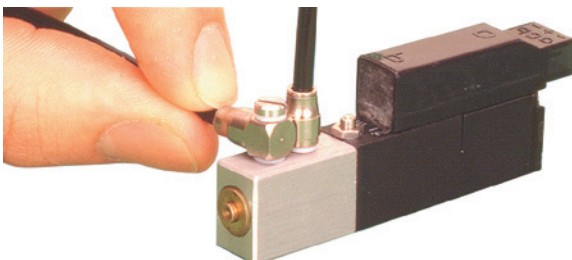



El LF 3200, asociado a un tubo de poliuretano y poliuretano antiestático en 3 mm es la mejor solución para:

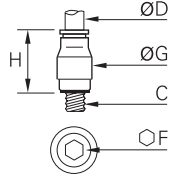

- proteger los microsistemas sometidos a fuertes sollicitaciones
- aumentar la fiabilidad de los microsistemas

Racores de implantación

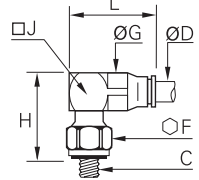

3281 Racor de entrada recto, rosca macho métrica

	<p>Latón niquelado, NBR</p> 	ØD	C		F	G	H	kg
		3	M3x0,5	3281 03 09	1,5	6	9,5	0,001
			M5x0,8	3281 03 19	1,5	8	9,5	0,002

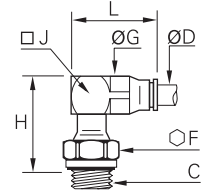

3299 Codo compacto, rosca macho métrica

	<p>Latón niquelado, NBR</p> 	ØD	C		F	G	H	J	L	kg
		3	M3x0,5	3299 03 09	6	6	13,5	6	13,5	0,004
			M5x0,8	3299 03 19	8	6	13	6	13,5	0,005

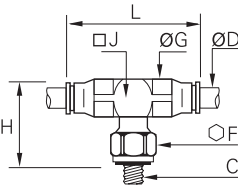

3229 Codo elevado, rosca macho métrica

	<p>Latón niquelado, NBR</p> 	ØD	C		F	G	H	J	L	kg
		3	M3x0,5	3229 03 09	6	6	16	6	13,5	0,004
			M5x0,8	3229 03 19	8	6	17	6	13,5	0,005

3298 Te, rosca macho central métrica

	<p>Latón niquelado, NBR</p> 	ØD	C		F	G	H	J	L	kg
		3	M3x0,5	3298 03 09	6	6	13,5	6	20,5	0,004
			M5x0,8	3298 03 19	8	6	13	6	20,5	0,005

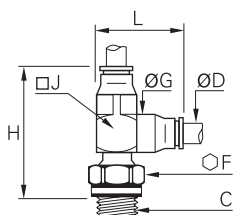
3293 Te, rosca macho lateral métrica

	<p>Latón niquelado, NBR</p> 	ØD	C		F	G	H	J	L	kg
		3	M3x0,5	3293 03 09	6	6	20	6	13,5	0,004
			M5x0,8	3293 03 19	8	6	20	6	13,5	0,005

LF-3200 : 3 mm

Racores de implantación

3218

Banjo simple, rosca macho métrica



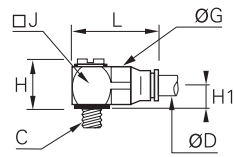

Latón niquelado, NBR



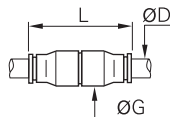

	ØD	C		G	H	H1	J	L	kg
3		M3x0,5	3218 03 09	6	9,5	4	6	12,5	0,002
		M5x0,8	3218 03 19	6	10,5	4,5	8	15	0,005

Racores de unión

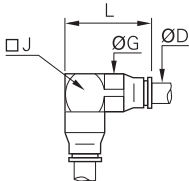

3206 Unión doble igual

	Latón niquelado, NBR		ØD		G	L	kg
			3	3206 03 00	6	17	0,002

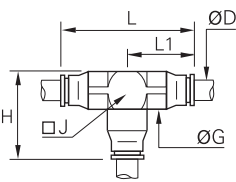

3202 Codo igual

	Latón niquelado, NBR		ØD		G	J	L	kg
			3	3202 03 00	6	6	13,5	0,003

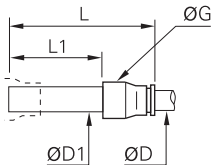

3204 Te igual

	Latón niquelado, NBR		ØD		G	H	J	L	L1	kg
			3	3204 03 00	6	13,5	6	20,5	10,25	0,004

3266 Reductor enclavable

	Latón niquelado, NBR, polímero técnico		ØD	ØD1		G	L	L1	kg
			3	4	3266 03 04	6	28	19	0,001

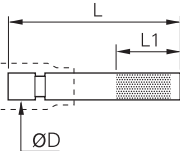
3226 Tapón enclavable

	Latón niquelado		ØD		L	L1	kg
			3	3226 03 00	20	10	0,001

Gama de racores instantáneos LIQUIfit®

Racores de implantación

Rectos

6505
BSPT
Página 1-48



6315
BSPT
Página 1-48



6353
BSPP
Página 1-49



6521
BSPT
Página 1-50



Rectos - Pulgadas

6505
NPTF/BSPT
Página 1-48



6315
NPTF
Página 1-49



6353
BSPP
Página 1-49



6352
BSPP
Página 1-49



6325
UNS
Página 1-49



6521
NPTF/BSPT
Página 1-50



Carstick®

6300
Página 1-50



Carstick® - Pulgadas

6300
Página 1-50



Codos

6579
BSPT
Página 1-51



6509
BSPT
Página 1-51



Codos - Pulgadas

6579
BSPT/NPTF
Página 1-51



6509
BSPT/NPTF
Página 1-52



Tes

6508
BSPT
Página 1-52



6503
BSPT
Página 1-53



Tes - Pulgadas

6508
BSPT/NPTF
Página 1-53



6503
BSPT/NPTF
Página 1-53



Manguitos

6355
BSPT
Página 1-53



Racores de unión

Codo

6306
Página 1-54



Codo - Pulgadas

6306
Página 1-54



Codo

6302
Página 1-54



Codo - Pulgadas

6302
Página 1-54



Te

6304
Página 1-55



Te - Pulgadas

6304
Página 1-55



Y

6340
Página 1-55



Y - Pulgadas

6340
Página 1-55



Cruz

6307
Página 1-56



Cruz - Pulgadas

6307
Página 1-56



Racores pasatabiques

Codo

6316
Página 1-56



Codo - Pulgadas

6316
Página 1-56



Racores y accesorios enclavables

Codos

6382
Página 1-57



6380
Página 1-57



6382
Página 1-57



Tes

6383
Página 1-57



6388
Página 1-57



6388
Página 1-58



Te - Pulgadas

Accesorios

6366
Página 1-58



6326
Página 1-58



6322
Página 1-59



6351
Página 1-59



Accesorios - Pulgadas

6366
Página 1-58



6368
Página 1-58



6326
Página 1-59



6322
Página 1-59



6351
Página 1-59



Gama de racores instantáneos LIQUIfit+

Racores de implantación

Recto - Pulgadas

6333

Página 1-63



Racores de unión

Recto - Pulgadas

6336

Página 1-63



Codo - Pulgadas

6332

Página 1-63



Racores y accesorios enclavables

Codo - Pulgadas

6331

Página 1-63



Accesorios LIQUIfit® y LIQUIfit+

3130

Página 1-60

3110

Página 1-60

0605

Página 1-60



Codificación de las referencias

Ejemplo : **6505 08 17WP2**

6505

Tipo-artículo

65XX = LIQUIfit® (sin pre-coating)

63XX = LIQUIfit®

633X = LIQUIfit+

Tipo de producto

XX05 = Conector macho

XX79 = Codo rígido

08

Ø ext. del tubo

4

6

8

10

12

17

Código rosca

10 : 1/8 BSPT

13 : 1/4 BSPT

17 : 3/8 BSPT

21 : 1/2 BSPT

27 : 3/4 BSPT

W

Color

W = blanco

P2

Embalaje

P2 = estándar (<10 piezas)

P3 = gran cantidad (<100 piezas)

Racores instantáneos LIQUIfit®

Esta gama de diseño ecológico ofrece una alternativa innovadora en el campo del agua, **sin alteración de los fluidos transportados** y **garantizando la protección del medio ambiente**. Estos racores aseguran conexiones **fiables y compactas** para todas las aplicaciones de **transferencia de líquidos**.

Ventajas del producto

Diseño y tecnología innovadores

Ergonomía y estilo
El racor para fluidos alimentarios más compacto del mercado
Formas exteriores fáciles de limpiar
Conexión y desconexión instantáneas
Paso total
Uso posible con un tubo metálico preparado
Sujeción mediante arandela que suprime el efecto de bombeo
Diseño ecológico (materiales, proceso de fabricación, peso, dimensiones y prestaciones)

Prestaciones óptimas

Tecnología de estanqueidad mediante junta EPDM patentada
Control de la estanqueidad al 100%
Fechado unitario para garantizar la calidad y la trazabilidad
Gran selección de formas y numerosas configuraciones

Material de altas prestaciones

Polímero de origen ecológico conforme a las reglamentaciones alimentarias más severas
Adecuado para usos con: agua, bebidas y CO₂
Excelente resistencia química y mecánica, incluso a alta temperatura
Sin bisfenoles A y ftalatos, conforme a la reglamentación



Distribuidores de bebidas
Gases neutros
Refrigeración
Sector agroalimentario
Purificación de agua
Distribuidores de agua
Aplicaciones médicas

Aplicaciones

Características técnicas

Fluidos adecuados	Agua, bebidas, CO ₂ (utilización estática) Fluidos químicos: consúltenos		
Presión de trabajo	De vacío hasta 16 bar		
Temperatura de trabajo	-10°C a +95°C		
Par de apriete máx. (BSPT / NPTF)	Roscas	1/8" y 1/4"	3/8" y 1/2"
	daN.m	0,15	0,30

Las prestaciones dependen de los fluidos, del material y del tubo utilizados. El uso está garantizado para un vacío de 755 mm Hg (99% de vacío).

Materiales

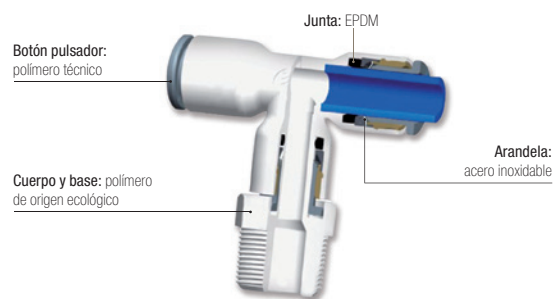

Sin silicona

Reglamentaciones

DI: 2002/95/CE (RoHS), 2011/65/CE
RG: 1935/2004/CE
FDA: 21 CFR
NSF 51a 95°C
NSF/ANSI 61 - C HOT

DM 174
KTW: racores por consulta
WRAS
ACS

Rendimiento en presiones y temperaturas de los distintos diámetros de la gama LIQUIfit® y de los productos asociados

-10°C		Presión (bar)	
mm Ø	Pulgadas Ø	Racores	Tubos
4	5/32	16	16
6	1/4	16	16
8	5/16	16	16
10	3/8	13	15
12	1/2	11	11

+1°C		Presión (bar)	
mm Ø	Pulgadas Ø	Racores	Tubos
4	5/32	16	16
6	1/4	16	16
8	5/16	16	16
10	3/8	13	15
12	1/2	11	11

+20°C		Presión (bar)	
mm Ø	Pulgadas Ø	Racores	Tubos
4	5/32	16	16
6	1/4	16	16
8	5/16	16	16
10	3/8	13	15
12	1/2	11	11

+40°C		Presión (bar)	
mm Ø	Pulgadas Ø	Racores	Tubos
4	5/32	16	16
6	1/4	16	16
8	5/16	16	16
10	3/8	13	15
12	1/2	11	11

+65°C		Presión (bar)	
mm Ø	Pulgadas Ø	Racores	Tubos
4	5/32	10	10
6	1/4	10	10
8	5/16	10	10
10	3/8	7	7
12	1/2	7	7

+95°C		Presión (bar)	
mm Ø	Pulgadas Ø	Racores	Tubos
4	5/32	4	4
6	1/4	4	4
8	5/16	4	4
10	3/8	4	4
12	1/2	4	4

LIQUIfit®

Estudio comparativo del impacto ambiental

Ejemplo: representación de la huella ambiental para un racor de unión doble

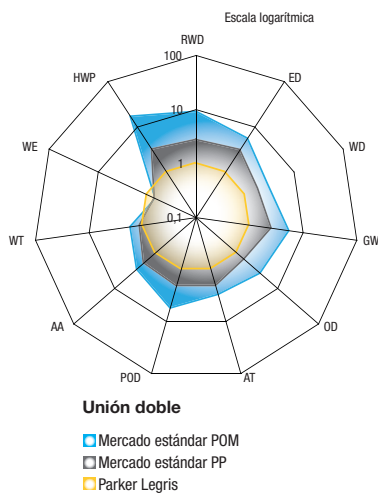

Gestión respetuosa con el medio ambiente

El ACV comparativo permite ofrecer una alternativa real en términos de diferenciación y de valorización medioambientales.

Hemos procedido a un Análisis del Ciclo de Vida comparativo de 3 racores Parker-Legris en el mercado del transporte de agua potable con los productos estándar del mercado.

Este análisis se ha realizado bajo el control de Bureau Veritas y se basa en las normas ISO 14020, ISO 14025 e IEC PAS 62545.



RWD : Raw Material Depletion
ED : Energy Depletion
WD : Water Depletion
GW : Global Warming
OZ : Ozone Depletion
AT : Air Toxicity

POC : Photochemical Ozone Creation
AA : Air Acidification
WT : Water Toxicity
WE : Water Eutrophication
HWP : Hazardous Waste Production

Racores de implantación

6505 Racor de entrada recto, rosca macho BSPT

ØD	C		F	F1	H	kg
4	R1/8	6505 04 10WP2	11	3	18	0,003
	R1/4	6505 04 13WP2	14	3	18	0,004
6	R1/8	6505 06 10WP2	11	4	18	0,002
	R1/4	6505 06 13WP2	14	4	18	0,004
8	R1/8	6505 08 10WP2	17	6	20	0,004
	R3/8	6505 08 17WP2	17	6	20	0,005
10	R1/4	6505 10 13WP2	17	7	21,5	0,005
	R3/8	6505 10 17WP2	19	7	21,5	0,007
	R1/2	6505 10 21WP2	22	7	21,5	0,010
12	R3/8	6505 12 17WP2	19	9	24,5	0,008
	R1/2	6505 12 21WP2	22	9	24,5	0,012

Estas referencias también existen en WP3 = gran cantidad (número de piezas por bolsa: 40, 50 o 100 dependiendo del diámetro). Rosca sin pre-coating.

6505 Racor de entrada recto, rosca macho NPTF

Pulgadas

ØD	C		F	F1	H	kg
1/4	NPT1/8	6505 56 11WP2	1/2	5/32	17	0,002
	NPT1/4	6505 56 14WP2	9/16	5/32	17	0,003
	NPT3/8	6505 56 18WP2	3/4	1/4	21,5	0,004
3/8	NPT1/8	6505 60 11WP2	3/4	5/32	22,1	0,005
	NPT1/4	6505 60 14WP2	3/4	1/4	22	0,006
	NPT3/8	6505 60 18WP2	3/4	1/4	22	0,007
1/2	NPT1/2	6505 60 22WP2	15/16	1/4	27	0,012
	NPT3/8	6505 62 18WP2	15/16	3/8	28	0,012
	NPT1/2	6505 62 22WP2	15/16	3/8	28	0,013

Estas referencias también existen en WP3 = gran cantidad (número de piezas por bolsa: 40, 50 o 100 dependiendo del diámetro).
Rosca sin pre-coating.
Las referencias 6505 56 18WP3, 6505 60 11WP3 y 6505 60 22WP3 también están disponibles.

6505 Racor de entrada recto, rosca macho BSPT

Pulgadas

ØD	C		F	F1	H	kg
1/4	R1/8	6505 56 10WP2	11	5	17	0,002
	R1/4	6505 56 13WP2	14	5	17	0,003
3/8	R1/4	6505 60 13WP2	17	7	22	0,006
	R3/8	6505 60 17WP2	19	7	22	0,006
	R1/2	6505 60 21WP2	22	7	28	0,012
1/2	R3/8	6505 62 17WP2	24	9	28	0,014
	R1/2	6505 62 21WP2	24	9	28	0,017

Estas referencias también existen en WP3 = gran cantidad (número de piezas por bolsa: 40, 50 o 100 dependiendo del diámetro). Rosca sin pre-coating.
5/32" (4 mm) y 5/16" (8 mm) también disponibles.

6315 Racor de entrada recto, rosca hembra BSPT

ØD	C		F	H	kg
6	R1/8	6315 06 10WP2	13	32	0,003
	R1/4	6315 06 13WP2	16	33	0,004
8	R1/4	6315 08 13WP2	16	33,5	0,004
	R3/8	6315 08 17WP2	20	36	0,009



Estas referencias también existen en WP3 = gran cantidad (número de piezas por bolsa: 40, 50 o 100 dependiendo del diámetro).

Racores de implantación

6315

Racor de entrada recto, rosca hembra NPTF

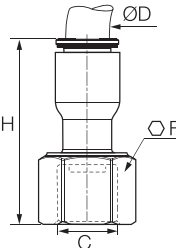

Pulgadas

	Bio-polímero, EPDM 	ØD C 	F H kg
		1/4 NPT1/4 6315 56 14WP2	11/16 30 0,003
		3/8 NPT3/8 6315 60 18WP2	13/16 36 0,007

Estas referencias también existen en WP3 = gran cantidad (número de piezas por bolsa: 40, 50 o 100 dependiendo del diámetro).

6353

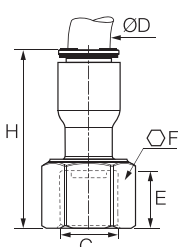
Racor de entrada recto con collarín interior, rosca hembra BSPP



	Bio-polímero, EPDM 	ØD C 	E F H kg
		6 G3/4 6353 06 27WP2	10 32 32 0,011
		8 G3/4 6353 08 27WP2	10 32 40,5 0,017
		10 G1/2 6353 10 21WP2	12 27 36 0,011

Estas referencias también existen en WP3 = gran cantidad (número de piezas por bolsa: 40, 50 o 100 dependiendo del diámetro).

6353

Racor de entrada recto con collarín interior, rosca hembra BSPP

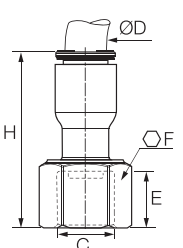
Pulgadas



	Bio-polímero, EPDM 	ØD C 	E F H kg
		1/4 G3/4 6353 56 27WP2	10 32 31 0,006
		G1/2 6353 60 21WP2	12 27 36 0,011
		3/8 G3/4 6353 60 27WP2	10 32 41 0,018
		1/2 G3/4 6353 62 27WP2	10 32 44,5 0,014

Estas referencias también existen en WP3 = gran cantidad (número de piezas por bolsa: 40, 50 o 100 dependiendo del diámetro).

6352

Racor de entrada recto, rosca hembra BSPP

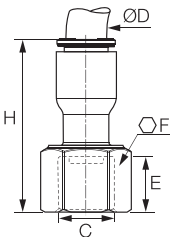
Pulgadas



	Bio-polímero, EPDM 	ØD C 	E F H kg
		G1/2 6352 08 21WP2	10,5 27 37 0,009
		5/16 G5/8 6352 08 23WP2	10,5 29 32 0,013
		3/8 G3/8 6352 60 17WP2	12 22 36 0,008
		G1/2 6352 60 21WP2	12 27 36 0,011
		1/2 G5/8 6352 62 23WP2	10,5 29 35,5 0,013

Estas referencias también existen en WP3 = gran cantidad (número de piezas por bolsa: 40, 50 o 100 dependiendo del diámetro).

6325

Racor de entrada recto para grifo, rosca hembra UNS

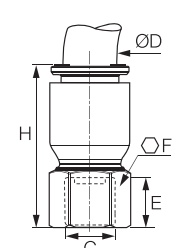
Pulgadas

	Bio-polímero, EPDM 	ØD C 	E F H kg
		1/4 UNS7/16-24 6325 56 133WP2	7 9/16 31 0,002
		3/8 UNS7/16-24 6325 60 133WP2	7 9/16 32 0,004

Estas referencias también existen en WP3 = gran cantidad (número de piezas por bolsa: 40, 50 o 100 dependiendo del diámetro).

Racores de implantación

6521 Adaptador enclavable, rosca macho BSPT

ØD	C	[Icono]	F		H	kg
			mm	in		
6	R1/8	6521 06 10WP2	13	19	0,002	
	R1/4	6521 06 13WP2	14	19	0,003	
	R3/8	6521 06 17WP2	17	19	0,004	
8	R1/8	6521 08 10WP2	19	23	0,003	
	R1/4	6521 08 13WP2	19	23	0,004	
	R3/8	6521 08 17WP2	19	23	0,004	
10	R1/4	6521 10 13WP2	19	25	0,004	
	R3/8	6521 10 17WP2	19	25	0,005	
	R1/2	6521 10 21WP2	22	25	0,008	
12	R3/8	6521 12 17WP2	22	28	0,005	
	R1/2	6521 12 21WP2	22	28	0,007	

Estas referencias también existen en WP3 = gran cantidad (número de piezas por bolsa: 40, 50 o 100 dependiendo del diámetro). Rosca sin pre-coating.

6521 Adaptador enclavable, rosca macho NPTF

Pulgadas

ØD	C	[Icono]	F		H	kg
			mm	in		
1/4	NPT1/8	6521 56 11WP2	19	1/2	19	0,001
	NPT1/4	6521 56 14WP2	19	1/2	19	0,002
	NPT3/8	6521 56 18WP2	19,5	3/4	19,5	0,004
3/8	NPT1/4	6521 60 14WP2	25	3/4	25	0,004
	NPT3/8	6521 60 18WP2	25	3/4	25	0,004
1/2	NPT3/8	6521 62 18WP2	31	15/16	31	0,010
	NPT1/2	6521 62 22WP2	32,5	15/16	32,5	0,013

Estas referencias también existen en WP3 = gran cantidad (número de piezas por bolsa: 40, 50 o 100 dependiendo del diámetro). Rosca sin pre-coating.

6521 Adaptador enclavable, rosca macho BSPT

Pulgadas

ØD	C	[Icono]	F		H	kg
			mm	in		
1/4	R1/8	6521 56 10WP2	14	19	0,001	
	R1/4	6521 56 13WP2	14	19	0,002	
	R3/8	6521 56 17WP2	17	19	0,004	
3/8	R1/4	6521 60 13WP2	19	25	0,004	
	R3/8	6521 60 17WP2	19	25	0,004	
1/2	R3/8	6521 62 17WP2	24	31,5	0,006	
	R1/2	6521 62 21WP2	24	31,5	0,009	

Estas referencias también existen en WP3 = gran cantidad (número de piezas por bolsa: 40, 50 o 100 dependiendo del diámetro).
Rosca sin pre-coating. 5/32" (4 mm) y 5/16" (8 mm) también disponibles.

6300 Cartucho Carstick® LIQUIfit®

ØD	[Icono]	G		H	kg
		mm	in		
4	6300 04 00	8	10	0,002	
6	6300 06 00	10	11,5	0,002	
8	6300 08 00	13	15	0,003	
10	6300 10 00	15,5	17	0,005	
12	6300 12 00	18,5	19,5	0,010	

50 cartuchos en cada funda Carstick®
Dimensiones de los alojamientos disponibles en el capítulo 2

6300 Cartucho Carstick® LIQUIfit®

Pulgadas

ØD	[Icono]	G		H	kg
		mm	in		
1/4	6300 56 00	10,5	12,5	0,002	
3/8	6300 60 00	15,5	17	0,005	
1/2	6300 62 00	22	23	0,011	

50 cartuchos en cada funda Carstick®
5/32" (4 mm) y 5/16" (8 mm) también disponibles.
Dimensiones de los alojamientos disponibles en el capítulo 2

Racores de implantación

6579 Codo rígido, rosca macho BSPT

ØD	C		G	H	J	L	kg
6	R1/8	6579 06 10WP2	11	14	10	19	0,002
	R1/4	6579 06 13WP2	11	14	10	19	0,003
	R3/8	6579 06 17WP2	11	14	10	19	0,004

Estas referencias también existen en WP3 = gran cantidad (número de piezas por bolsa: 40, 50 o 100 dependiendo del diámetro).
Rosca sin pre-coating.

6579 Codo rígido, rosca macho NPTF

Pulgadas

ØD	C		G	H	J	L	kg
1/4	NPT1/8	6579 56 11WP2	11	22	3/8	18	0,009
	NPT1/4	6579 56 14WP2	11	26	3/8	18	0,003
	NPT3/8	6579 56 18WP2	11	26,5	3/8	18	0,004
3/8	NPT1/4	6579 60 14WP2	16	32	1/2	26	0,006
	NPT3/8	6579 60 18WP2	16	32	1/2	26	0,006

Estas referencias también existen en WP3 = gran cantidad (número de piezas por bolsa: 40, 50 o 100 dependiendo del diámetro).
Rosca sin pre-coating.

6579 Codo rígido, rosca macho BSPT

Pulgadas

ØD	C		G	H	J	L	kg
1/4	R1/8	6579 56 10WP2	11	22	10	18	0,002
	R1/4	6579 56 13WP2	11	26	10	18	0,003
	R3/8	6579 56 17WP2	11	26	10	18	0,004
3/8	R1/4	6579 60 13WP2	16	31,5	13	26	0,006
	R3/8	6579 60 17WP2	16	32	13	26	0,006

Estas referencias también existen en WP3 = gran cantidad (número de piezas por bolsa: 40, 50 o 100 dependiendo del diámetro).
Rosca sin pre-coating.

6509 Codo, rosca macho BSPT

ØD	C		F	G	H	L	kg
6	R1/8	6509 06 10WP2	13	10,5	28	24	0,037
	R1/4	6509 06 13WP2	14	10,5	28	24	0,007
	R3/8	6509 06 17WP2	17	10,5	28	24	0,008
8	R1/8	6509 08 10WP2	19	13,5	34	29,5	0,010
	R1/4	6509 08 13WP2	19	13,5	34	29,5	0,011
	R3/8	6509 08 17WP2	19	13,5	34	29,5	0,011
10	R1/4	6509 10 13WP2	19	16	38	34,5	0,019
	R3/8	6509 10 17WP2	19	16	38	34,5	0,020
12	R1/2	6509 10 21WP2	22	16	38	34,5	0,023
	R3/8	6509 12 17WP2	22	19	44	40	0,022
	R1/2	6509 12 21WP2	22	19	44	40	0,024

Estas referencias también existen en WP3 = gran cantidad (número de piezas por bolsa: 40, 50 o 100 dependiendo del diámetro).
Rosca sin pre-coating ; racor orientable.

Otros productos de la gama LIQUIfit®

Los otros productos de la gama LIQUIfit® se presentan en los capítulos correspondientes de este catálogo:

Tubo técnicos

PE Advanced

P. 3-26



Racores con funciones

Válvulas anti-retorno

P. 4-44



Válvulas industriales

Válvulas LIQUIfit®

P. 6-34



Racores de implantación

6509 Codo, rosca macho NPTF

Pulgadas

ØD	C	[Icono]					kg
			F	G	H	L	
1/4	NPT1/8	6509 56 11WP2	1/2	11	28	23,5	0,003
	NPT1/4	6509 56 14WP2	9/16	11	28	23,5	0,004
	NPT3/8	6509 56 18WP2	3/4	11	28,5	23,5	0,006
3/8	NPT1/4	6509 60 14WP2	3/4	16	38	34	0,010
	NPT3/8	6509 60 18WP2	3/4	16	38	34	0,011
1/2	NPT3/8	6509 62 18WP2	15/16	22	50,5	46,5	0,024
	NPT1/2	6509 62 22WP2	15/16	22	51,5	46,5	0,027

Estas referencias también existen en WP3 = gran cantidad (número de piezas por bolsa: 40, 50 o 100 dependiendo del diámetro). Rosca sin pre-coating ; racor orientable.

6509 Codo, rosca macho BSTP

Pulgadas

ØD	C	[Icono]					kg
			F	G	H	L	
1/4	R1/8	6509 56 10WP2	14	11	28	23,5	0,003
	R1/4	6509 56 13WP2	14	11	28	23,5	0,004
	R3/8	6509 56 17WP2	17	11	28	23,5	0,006
3/8	R1/4	6509 60 13WP2	19	16	38	34	0,010
	R3/8	6509 60 17WP2	19	16	38	34	0,011
1/2	R3/8	6509 62 17WP2	24	22	50,5	46,5	0,024
	R1/2	6509 62 21WP2	24	22	50,5	46,5	0,027

Estas referencias también existen en WP3 = gran cantidad (número de piezas por bolsa: 40, 50 o 100 dependiendo del diámetro). 5/32" (4 mm) y 5/16" (8 mm) también disponibles.
Rosca sin pre-coating ; racor orientable.

6508 Te, rosca macho central BSPT

ØD	C	[Icono]					kg
			F	G	H	L/2	
6	R1/8	6508 06 10WP2	13	10,5	28	18	0,008
	R1/4	6508 06 13WP2	14	10,5	28	18	0,009
	R3/8	6508 06 17WP2	17	10,5	28	18	0,010
8	R1/8	6508 08 10WP2	19	13,5	34	23	0,012
	R1/4	6508 08 13WP2	19	13,5	34	23	0,013
10	R3/8	6508 08 17WP2	19	13,5	34	23	0,013
	R1/4	6508 10 13WP2	19	16	38	26,5	0,018
	R3/8	6508 10 17WP2	19	16	38	26,5	0,019
12	R1/2	6508 10 21WP2	22	16	38	26,5	0,022
	R3/8	6508 12 17WP2	22	19	44	31	0,024
	R1/2	6508 12 21WP2	22	19	44	31	0,026

Estas referencias también existen en WP3 = gran cantidad (número de piezas por bolsa: 40, 50 o 100 dependiendo del diámetro). Rosca sin pre-coating ; racor orientable.

6508 Te, rosca macho central NPTF

Pulgadas

ØD	C	[Icono]					kg
			F	G	H	L/2	
1/4	NPT1/8	6508 56 11WP2	1/2	11	28	18	0,004
	NPT1/4	6508 56 14WP2	9/16	11	28	18	0,005
	NPT3/8	6508 56 18WP2	3/4	11	29	18	0,007
3/8	NPT1/4	6508 60 14WP2	3/4	16	38	26	0,013
	NPT3/8	6508 60 18WP2	3/4	16	38	26	0,013
1/2	NPT3/8	6508 62 18WP2	15/16	22	50	35,5	0,031
	NPT1/2	6508 62 22WP2	15/16	22	51	35,5	0,034



Estas referencias también existen en WP3 = gran cantidad (número de piezas por bolsa: 40, 50 o 100 dependiendo del diámetro). Rosca sin pre-coating ; racor orientable.

Racores de implantación

6508

Te, rosca macho central BSPT

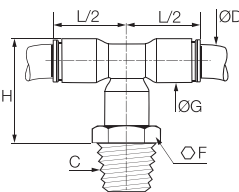

Pulgadas

			ØD	C	F	G	H	L/2	kg
			R1/8	6508 56 10WP2	13	11	28	18	0,004
1/4	R1/4	6508 56 13WP2	14	11	28	18	0,005		
		R3/8	6508 56 17WP2	17	11	28	18	0,007	
3/8	R1/4	6508 60 13WP2	19	16	38	26	0,013		
	R3/8	6508 60 17WP2	19	16	38	26	0,013		
1/2	R3/8	6508 62 17WP2	24	22	50	35,5	0,032		
	R1/2	6508 62 21WP2	24	22	50	35,5	0,032		

Estas referencias también existen en WP3 = gran cantidad (número de piezas por bolsa: 40, 50 o 100 dependiendo del diámetro).
5/32" (4 mm) y 5/16" (8 mm) también disponibles. Rosca sin pre-coating ; racor orientable.

6503

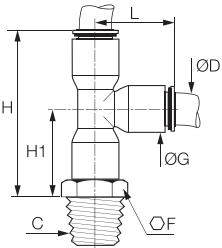
Te, rosca macho lateral BSPT



			ØD	C	F	G	H	H1	L	kg
			R1/8	6503 06 10WP2	13	10,5	40	22	18,5	0,008
6	R1/4	6503 06 13WP2	14	10,5	40	22	18,5	0,009		
	R3/8	6503 06 17WP2	17	10,5	40	22	18,5	0,010		
8	R1/8	6503 08 10WP2	19	13,5	50	27	23	0,012		
	R1/4	6503 08 13WP2	19	13,5	50	27	23	0,013		
10	R3/8	6503 08 17WP2	19	13,5	50	27	23	0,013		
	R1/4	6503 10 13WP2	19	16	56,5	30	26,5	0,018		
12	R3/8	6503 10 17WP2	19	16	56,5	30	26,5	0,019		
	R1/2	6503 10 21WP2	22	16	56,5	30	26,5	0,022		
12	R3/8	6503 12 17WP2	22	19	65,5	34,5	31	0,024		
	R1/2	6503 12 21WP2	22	19	65,5	34,5	31	0,026		

Estas referencias también existen en WP3 = gran cantidad (número de piezas por bolsa: 40, 50 o 100 dependiendo del diámetro). Rosca sin pre-coating ; racor orientable.

6503

Te, rosca macho lateral NPTF

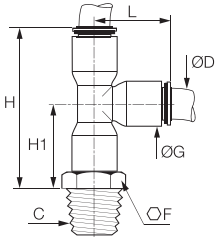
Pulgadas



			ØD	C	F	G	H	H1	L	kg
			NPT1/8	6503 56 11WP2	1/2	11	40,5	22,5	18	0,004
1/4	NPT1/4	6503 56 14WP2	9/16	11	40,5	22,5	18	0,005		
	NPT3/8	6503 56 18WP2	3/4	11	41,5	23	18	0,007		
3/8	NPT1/4	6503 60 14WP2	3/4	16	56	30	26	0,013		
	NPT3/8	6503 60 18WP2	3/4	16	56	30	26	0,013		
1/2	NPT3/8	6503 62 18WP2	15/16	22	75	39,5	35,5	0,031		
	NPT1/2	6503 62 22WP2	15/16	22	76	40,5	35,5	0,035		

Estas referencias también existen en WP3 = gran cantidad (número de piezas por bolsa: 40, 50 o 100 dependiendo del diámetro).
Rosca sin pre-coating ; racor orientable.

6503

Te, rosca macho lateral BSPT

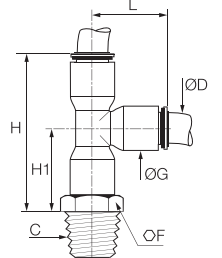

Pulgadas

			ØD	C	F	G	H	H1	L	kg
			R1/8	6503 56 10WP2	13	11	41,5	22,5	18	0,004
1/4	R1/4	6503 56 13WP2	14	11	41,5	22,5	18	0,005		
	R3/8	6503 56 17WP2	17	11	41,5	23	18	0,007		
3/8	R1/4	6503 60 13WP2	19	16	56	30	26	0,013		
	R3/8	6503 60 17WP2	19	16	56	30	26	0,013		
1/2	R3/8	6503 62 17WP2	24	22	75	39,5	35,5	0,032		
	R1/2	6503 62 21WP2	24	22	75	39,5	35,5	0,035		

Estas referencias también existen en WP3 = gran cantidad (número de piezas por bolsa: 40, 50 o 100 dependiendo del diámetro). 5/32" (4 mm) y 5/16" (8 mm) también disponibles.
Rosca sin pre-coating ; racor orientable.

6355

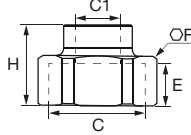

Unión doble desigual, rosca hembra BSPP

			C	C1	E	F	H	kg
			G3/4	G1/4	6355 13 27WP2	10	32	23,5

Esta referencia también existe en WP3 = gran cantidad (número de piezas por bolsa: 40, 50 o 100 dependiendo del diámetro).

Racores de unión

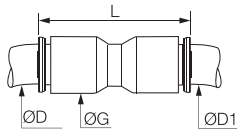

6306 Unión igual y desigual

Bio-polímero, EPDM		ØD	ØD1		G	L	kg	
		4	4	6306 04 00WP2	8,5	26,5	0,002	
			6	6306 04 06WP2	10,5	29	0,002	
			8	6306 04 08WP2	13,5	37	0,005	
		6	8	6	6306 06 00WP2	10,5	30	0,004
				8	6306 06 08WP2	13,5	37	0,005
				10	6306 06 10WP2	16	42	0,007
		8	10	8	6306 08 00WP2	13,5	37	0,004
				10	6306 08 10WP2	16	42	0,007
				12	6306 08 12WP2	19	50	0,012
		10	12	10	6306 10 00WP2	16	42	0,009
				12	6306 10 12WP2	19	50	0,013
		12	12	6306 12 00WP2	19	50,5	0,009	

Estas referencias también existen en WP3 = gran cantidad (número de piezas por bolsa: 40, 50 o 100 dependiendo del diámetro).

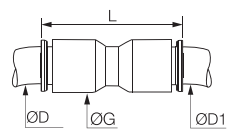

6306 Unión igual y desigual

Pulgadas

Bio-polímero, EPDM		ØD	ØD1		G	L	kg	
		5/16	3/8	6306 08 60WP2	16	42	0,008	
			1/2	6306 08 62WP2	22	55	0,018	
		1/4	3/8	1/4	6306 56 00WP2	11	30	0,002
				5/16	6306 56 08WP2	13,5	37	0,007
		3/8	1/2	3/8	6306 56 60WP2	16	41	0,007
				3/8	6306 60 00WP2	16	42	0,006
				1/2	6306 60 62WP2	22	56	0,020
		1/2	1/2	6306 62 00WP2	22	57	0,016	

Estas referencias también existen en WP3 = gran cantidad (número de piezas por bolsa: 40, 50 o 100 dependiendo del diámetro).

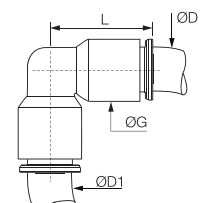

6302 Codo igual y desigual

Bio-polímero, EPDM		ØD	ØD1		G	L	kg	
		4	4	6302 04 00WP2	8,5	19	0,002	
			6	6302 04 06WP2	10,5	24	0,004	
		6	8	6	6302 06 00WP2	10,5	24	0,004
				8	6302 06 08WP2	13,5	29,5	0,006
		8	10	8	6302 08 00WP2	13,5	29	0,004
				10	6302 08 10WP2	16	34,5	0,008
		10	12	10	6302 10 00WP2	16	34,5	0,005
				12	6302 10 12WP2	19	40,5	0,013
		12	12	6302 12 00WP2	19	40,5	0,010	

Estas referencias también existen en WP3 = gran cantidad (número de piezas por bolsa: 40, 50 o 100 dependiendo del diámetro).

6302 Codo igual y desigual

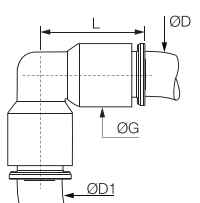

Pulgadas

Bio-polímero, EPDM		ØD	ØD1		G	L	kg	
		5/16	3/8	6302 08 60WP2	16	34	0,009	
			1/4	6302 56 00WP2	11	24	0,005	
		1/4	3/8	5/16	6302 56 08WP2	13,5	29,5	0,006
				3/8	6302 56 60WP2	16	34	0,008
		3/8	1/2	3/8	6302 60 00WP2	16	34	0,006
				1/2	6302 60 62WP2	22	46,5	0,011
		1/2	1/2	6302 62 00WP2	22	46,5	0,017	

Estas referencias también existen en WP3 = gran cantidad (número de piezas por bolsa: 40, 50 o 100 dependiendo del diámetro).

Racores de unión

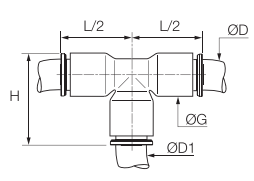

6304 Te igual

	Bio-polímero, EPDM		ØD	ØD1		G	H	L/2	kg
			4	4	6304 04 00WP2	8,5	20	15,5	0,004
6	6	6304 06 00WP2	10,5	23	18	0,006			
8	8	6304 08 00WP2	13,5	29	22,5	0,006			
10	10	6304 10 00WP2	16	34,5	26,5	0,009			
12	12	6304 12 00WP2	19	40	31	0,014			

Estas referencias también existen en WP3 = gran cantidad (número de piezas por bolsa: 40, 50 o 100 dependiendo del diámetro).

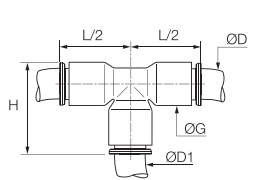

6304 Te igual y desigual

Pulgadas

	Bio-polímero, EPDM		ØD	ØD1		G	H	L/2	kg
			1/4	1/4	6304 56 00WP2	11	24	18	0,002
3/8	3/8	6304 60 00WP2	16	34	26	0,009			
	1/4	6304 60 56WP2	16	34	26	0,011			
	1/2	6304 62 00WP2	22	47	36	0,027			
	3/8	6304 62 60WP2	22	47	36	0,009			

Estas referencias también existen en WP3 = gran cantidad (número de piezas por bolsa: 40, 50 o 100 dependiendo del diámetro). 5/32" (4 mm) y 5/16" (8 mm) también disponibles.

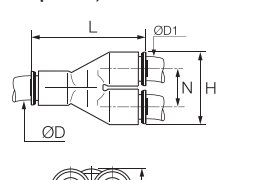

6340 Y simple igual

	Bio-polímero, EPDM		ØD	ØD1		H	K	L	N	kg
			4	4	6340 04 00WP2	17,5	8,5	30	9	0,004
6	6	6340 06 00WP2	21,5	10,5	36,5	11	0,008			
8	8	6340 08 00WP2	28	13,5	44,5	14,5	0,007			
10	10	6340 10 00WP2	33	16	53	17	0,010			
12	12	6340 12 00WP2	39	19	60,5	20	0,025			

Estas referencias también existen en WP3 = gran cantidad (número de piezas por bolsa: 40, 50 o 100 dependiendo del diámetro).

6340 Y simple igual

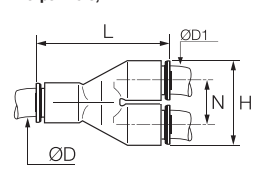

Pulgadas

	Bio-polímero, EPDM		ØD	ØD1		H	K	L	N	kg
			1/4	1/4	6340 56 00WP2	22	11	36	11,5	0,010
3/8	3/8	6340 60 00WP2	33	16	53	17	0,011			
1/2	1/2	6340 62 00WP2	45	22	67	23	0,028			

Estas referencias también existen en WP3 = gran cantidad (número de piezas por bolsa: 40, 50 o 100 dependiendo del diámetro). 5/32" (4 mm) y 5/16" (8 mm) también disponibles.

Racores de unión y pasatabiques

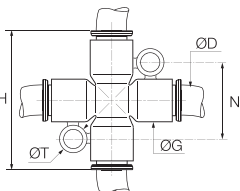

6307 Cruz igual

	Bio-polímero, EPDM 	ØD 	G	H	N	ØT	kg	
		6	6307 06 00WP2	11	36	20	4,2	0,005
		8	6307 08 00WP2	13,5	45	22,5	4,2	0,020

Estas referencias también existen en WP3 = gran cantidad (número de piezas por bolsa: 40, 50 o 100 dependiendo del diámetro).

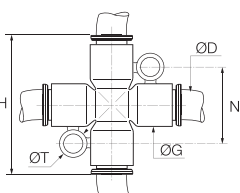

6307 Cruz igual

Pulgadas

	Bio-polímero, EPDM 	ØD 	G	H	N	ØT	kg
		1/4	6307 56 00WP2	11	36	20	4,2

Estas referencias también existen en WP3 = gran cantidad (número de piezas por bolsa: 40, 50 o 100 dependiendo del diámetro).
5/32" (4 mm) y 5/16" (8 mm) también disponibles.

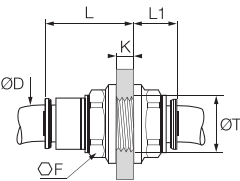

6316 Unión doble pasatabiques igual

	Bio-polímero, EPDM 	ØD 	F	K max	L	L1	ØT min	kg	
		4	6316 04 00WP2	13	5,5	15,5	10,5	10,5	0,018
		6	6316 06 00WP2	15	8,5	20	10	12,5	0,004
		8	6316 08 00WP2	18	14,5	27	10,5	15,5	0,007
		10	6316 10 00WP2	22	14,5	30	13	18,5	0,012
		12	6316 12 00WP2	26	18,5	35	15,5	22,5	0,020

Estas referencias también existen en WP3 = gran cantidad (número de piezas por bolsa: 40, 50 o 100 dependiendo del diámetro).

6316 Unión doble pasatabiques igual

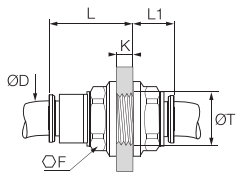
Pulgadas

	Bio-polímero, EPDM 	ØD 	F	K max	L	L1	ØT min	kg	
		1/4	6316 56 00WP2	15	8,5	20	10	12,5	0,004
		3/8	6316 60 00WP2	22	14,5	29,5	12,5	18,5	0,012
		1/2	6316 62 00WP2	29	20,5	40,5	17	25,5	0,030

Estas referencias también existen en WP3 = gran cantidad (número de piezas por bolsa: 40, 50 o 100 dependiendo del diámetro).
5/32" (4 mm) y 5/16" (8 mm) también disponibles.

Racores y accesorios enclavables

6382 Codo igual y desigual con espiga lisa

ØD	ØD1	L	G	H	H1	H2	L	kg
4	4	6382 04 00WP2	8,5	23	6	15,5	15	0,003
	6	6382 04 06WP2	10,5	26,5	7	17	16,5	0,002
6	6	6382 06 00WP2	10,5	26,5	7	17	17	0,003
	4	6382 06 04WP2	10,5	25	7	15,5	17	0,001
8	8	6382 08 08WP2	13,5	33,5	8	21,5	22,5	0,004
	8	6382 08 10WP2	13,5	33,5	8	21,5	22,5	0,004
10	10	6382 10 00WP2	16	39	9,5	24,5	26	0,007
	10	6382 10 12WP2	16	39	9,5	24,5	26,5	0,004
12	12	6382 12 00WP2	19	44,5	10	27	30	0,011
	12	6382 12 00WP2	19	44,5	10	27	31	0,012

Estas referencias también existen en WP3 = gran cantidad (número de piezas por bolsa: 40, 50 o 100 dependiendo del diámetro).

6382 Codo igual y desigual con espiga lisa

Pulgadas

ØD	ØD1	L	G	H	H1	H2	L	kg
5/16	3/8	6382 08 60WP2	16	39	10	24,5	26	0,009
1/4	1/4	6382 56 00WP2	11	30,5	11	18	18	0,002
	3/8	6382 56 60WP2	16	39	9	24,5	25,5	0,006
3/8	3/8	6382 60 00WP2	16	39	9	24,5	26,5	0,005
1/2	1/2	6382 62 00WP2	22	49	13	28,5	36	0,011

Estas referencias también existen en WP3 = gran cantidad (número de piezas por bolsa: 40, 50 o 100 dependiendo del diámetro). Codo con espiga lisa: 5/32" (4 mm) y 5/16" (8 mm) también disponibles.

6380 Codo 45° con espiga lisa

ØD	ØD1	L	G	H	H1	H2	L	kg
4	4	6380 04 00WP2	8,5	33,5	19	21	13	0,001
6	6	6380 06 00WP2	11	39	21	25	14,5	0,002
8	8	6380 08 00WP2	13,5	44	21,5	25,5	19,5	0,006
10	10	6380 10 00WP2	16	53	27	32,5	23	0,004
12	12	6380 12 00WP2	19	58	27	34	26	0,012

Estas referencias también existen en WP3 = gran cantidad (número de piezas por bolsa: 40, 50 o 100 dependiendo del diámetro).

6383 Te igual con espiga lisa lateral

ØD	ØD1	L	G	H	H1	H2	L	kg
4	4	6383 04 00WP2	8,5	33	6	15,5	15	0,002
6	6	6383 06 00WP2	10,5	38,5	7	17	18	0,002
8	8	6383 08 00WP2	13,5	49	8	21,5	23	0,005
10	10	6383 10 00WP2	16	57	10,5	25,5	26,5	0,012
12	12	6383 12 00WP2	19	65	13	27	31	0,016

Estas referencias también existen en WP3 = gran cantidad (número de piezas por bolsa: 40, 50 o 100 dependiendo del diámetro).

6388 Te igual con espiga lisa central

ØD	ØD1	L	G	H	H1	H2	L/2	kg
4	4	6388 04 00WP2	8,5	25	6	15,5	15	0,005
6	6	6388 06 00WP2	10,5	28,5	7	17	16	0,006
8	8	6388 08 00WP2	13,5	33,5	8	21,5	23	0,005
10	10	6388 10 00WP2	16	41	9,5	24,5	26,5	0,007
12	12	6388 12 00WP2	19	46,5	10	27	31	0,016



Estas referencias también existen en WP3 = gran cantidad (número de piezas por bolsa: 40, 50 o 100 dependiendo del diámetro).

Racores y accesorios enclavables

6388

Te igual con espiga lisa central

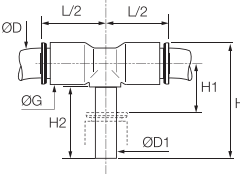

Pulgadas

	Bio-polímero, EPDM 	ØD ØD1 	G H H1 H2 L/2 kg
		1/4 1/4 6388 56 00WP2	11 30,5 11 20 18 0,002
		3/8 3/8 6388 60 00WP2	16 42 12 25 25 0,008
		1/2 1/2 6388 62 00WP2	22 51 13 29 32 0,020

Estas referencias también existen en WP3 = gran cantidad (número de piezas por bolsa: 40, 50 o 100 dependiendo del diámetro).
5/32" (4 mm) y 5/16" (8 mm) también disponibles.

6366

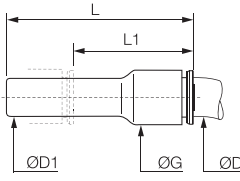
Reductor enclavable



	Bio-polímero, EPDM 	ØD ØD1 	G L L1 kg
		4 6 6366 04 06WP2	8,5 38 23,5 0,004
		4 8 6366 04 08WP2	8,5 38 19 0,004
		6 8 6366 06 08WP2	10,5 38 20 0,004
		6 10 6366 06 10WP2	10,5 39 17,5 0,002
		8 10 6366 08 10WP2	13,5 48,5 28,5 0,009
		8 12 6366 08 12WP2	13,5 48,5 24,5 0,004
		10 12 6366 10 12WP2	16 52 33,5 0,005
		10 14 6366 10 14WP2	16 53 33,5 0,005
		12 14 6366 12 14WP2	19 55,5 33,5 0,023

Estas referencias también existen en WP3 = gran cantidad (número de piezas por bolsa: 40, 50 o 100 dependiendo del diámetro).

6366

Reductor enclavable

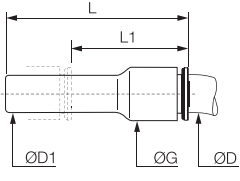
Pulgadas



	Bio-polímero, EPDM 	ØD ØD1 	G L L1 kg
		1/4 5/16 6366 56 08WP2	11 41 22,5 0,015
		1/4 3/8 6366 56 60WP2	11 41 20,5 0,002
		5/16 3/8 6366 08 60WP2	13,5 48,5 29 0,003
		5/16 1/2 6366 08 62WP2	16 48,5 22 0,007
		3/8 1/2 6366 60 62WP2	16 51 30 0,011

Estas referencias también existen en WP3 = gran cantidad (número de piezas por bolsa: 40, 50 o 100 dependiendo del diámetro).

6368

Amplificador enclavable

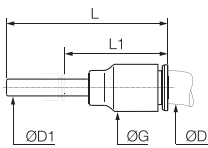

Pulgadas

	Bio-polímero, EPDM 	ØD ØD1 	G L L1 kg
		3/8 5/16 6368 60 08WP2	16 44 25,5 0,004

Estas referencias también existen en WP3 = gran cantidad (número de piezas por bolsa: 40, 50 o 100 dependiendo del diámetro).

6326

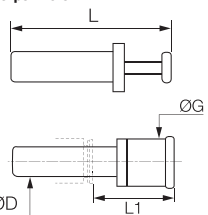
Tapón enclavable

	Bio-polímero 	ØD 	G L L1 kg
		4 6326 04 00WP2	6 30 15,5 0,001
		6 6326 06 00WP2	8 33 16,5 0,001
		8 6326 08 00WP2	10 35 17,5 0,002
		10 6326 10 00WP2	12 42 21 0,003
		12 6326 12 00WP2	14 45 22 0,004

Estas referencias también existen en WP3 = gran cantidad (número de piezas por bolsa: 40, 50 o 100 dependiendo del diámetro).

Racores y accesorios enclavables

6326 Tapón enclavable

Pulgadas

	Bio-polímero 	ØD		G	L	L1	kg
		1/4	6326 56 00WP2	8	36,5	22	0,001
		3/8	6326 60 00WP2	11,6	42,5	22	0,002
		1/2	6326 62 00WP2	14,7	48,5	21,5	0,004
Estas referencias también existen en WP3 = gran cantidad (número de piezas por bolsa: 40, 50 o 100 dependiendo del diámetro). 5/32" (4 mm) y 5/16" (8 mm) también disponibles.							

6322 Espiga acanalada enclavable

	Bio-polímero 	ØD	ØD1	ØD2		L	L1	L2	kg
		6	4	7	6322 06 04WP2	39	25	17	0,004
		8	6	8,5	6322 08 06WP2	43	25	17	0,005
		10	7	8	6322 10 07WP2	50	29,5	22	0,006
		12	12,5	15,5	6322 12 62WP2	56	32	27,5	0,004
Estas referencias también existen en WP3 = gran cantidad (número de piezas por bolsa: 40, 50 o 100 dependiendo del diámetro).									

6322 Espiga acanalada enclavable

Pulgadas

	Bio-polímero 	ØD	ØD1	ØD2		L	L1	L2	kg
		1/4	0,28	0,32	6322 56 56WP2	39	24,5	17	0,001
			0,33	0,38	6322 60 08WP2	50	29,5	22	0,001
		3/8	0,28	0,32	6322 60 56WP2	45	24,5	17	0,008
			0,40	0,45	6322 60 60WP2	50	29	22	0,002
		1/2	0,40	0,45	6322 62 60WP2	58	37,5	30	0,005
Estas referencias también existen en WP3 = gran cantidad (número de piezas por bolsa: 40, 50 o 100 dependiendo del diámetro).									

6351 Tapón extremo de línea

	Bio-polímero, EPDM 	ØD		G	H	kg
		4	6351 04 00WP2	8,5	15	0,001
		6	6351 06 00WP2	10,5	17	0,002
		8	6351 08 00WP2	13,5	21,5	0,003
		10	6351 10 00WP2	16	22	0,003
		12	6351 12 00WP2	19	27,5	0,006
Estas referencias también existen en WP3 = gran cantidad (número de piezas por bolsa: 40, 50 o 100 dependiendo del diámetro).						

6351 Tapón extremo de línea

Pulgadas

	Bio-polímero, EPDM 	ØD		G	H	kg
		1/4	6351 56 00WP2	11	16	0,001
		3/8	6351 60 00WP2	16	22,5	0,003
Estas referencias también existen en WP3 = gran cantidad (número de piezas por bolsa: 40, 50 o 100 dependiendo del diámetro). 5/32" (4 mm) y 5/16" (8 mm) también disponibles.						

Accesorios

3130 Clip de seguridad

Polímero técnico

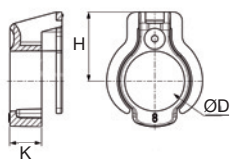

ØD							H	K	kg
4	3130 04 01	3130 04 02	3130 04 03	3130 04 04	3130 04 05	3130 04 10	6,60	3,00	0,001
6	3130 06 01	3130 06 02	3130 06 03	3130 06 04	3130 06 05	3130 06 10	7,80	3,10	0,001
8	3130 08 01	3130 08 02	3130 08 03	3130 08 04	3130 08 05	3130 08 10	9,50	4,30	0,001
10	3130 10 01	3130 10 02	3130 10 03	3130 10 04	3130 10 05	3130 10 10	10,80	4,20	0,002
12	3130 12 01	3130 12 02	3130 12 03	3130 12 04	3130 12 05	3130 12 10	12,50	5,10	0,003
14	3130 14 01	3130 14 02	3130 14 03	3130 14 04	3130 14 05	3130 14 10	12,50	5,10	0,004

3130 Clip de seguridad

Pulgadas

Polímero técnico

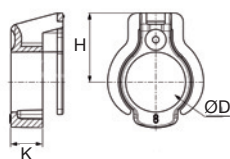

ØD							H	K	kg
1/4	3130 56 01	3130 56 02	3130 56 03	3130 56 04	3130 56 05	3130 56 10	7,80	3,10	0,001
3/8	3130 60 01	3130 60 02	3130 60 03	3130 60 04	3130 60 05	3130 60 10	10,80	4,20	0,002
1/2	3130 62 01	3130 62 02	3130 62 03	3130 62 04	3130 62 05	3130 62 10	12,50	5,10	0,003

5/32" (4 mm) y 5/16" (8 mm) también disponibles.

3110 Funda para pulsador amovible

Polímero técnico



ØD						kg
4	3110 04 00	3110 04 02	3110 04 03	3110 04 04	3110 04 05	0,001
6	3110 06 00	3110 06 02	3110 06 03	3110 06 04	3110 06 05	0,001
8	3110 08 00	3110 08 02	3110 08 03	3110 08 04	3110 08 05	0,001
10	3110 10 00	3110 10 02	3110 10 03	3110 10 04	3110 10 05	0,001
12	3110 12 00	3110 12 02	3110 12 03	3110 12 04	3110 12 05	0,001
14	3110 14 00	3110 14 02	3110 14 03	3110 14 04	3110 14 05	0,002

3110 Funda para pulsador amovible

Pulgadas

Polímero técnico



ØD						kg
1/4	3110 56 00	3110 56 02	3110 56 03	3110 56 04	3110 56 05	0,001
3/8	3110 60 00	3110 60 02	3110 60 03	3110 60 04	3110 60 05	0,001
1/2	3110 62 00	3110 62 02	3110 62 03	3110 62 04	3110 62 05	0,001

5/32" (4 mm) y 5/16" (8 mm) también disponibles.

0605 Rollos fluoropolímero



FKM



0605 12 12

kg

0,012

Químicamente inerte y resistente al gas, ácidos, disolventes, hidrocarburos, aceites, vapores alcalinos, etc.
Hidrófugo. No tóxico. Auto-lubricante.
Presentación bobinado y estuchado CFR21.
Puede ser utilizado en todos los materiales.
Reemplaza la pasta de juntas, la cera y la estopada de forma totalmente limpia.
Presentación bobinado y estuchado : longitud = 12 m ; ancho = 12,7 mm ; espesor = 0,08 mm.



LIQUIfit®

Racores instantáneos

Racores instantáneos LIQUIfit+

En el transporte de líquidos sensibles, la gama LIQUIfit+ reduce el desarrollo de bacterias en los circuitos, hace que el circuito resulte **100% lavable** y se **conecta directamente en los tubos de acero inoxidable** sin ranurado.

Ventajas del producto

Ausencia de retención y un 100 % de lavabilidad

Hasta 10 veces menos de desarrollo microbiano en las paredes interiores
Eliminación del 99,9 % de las bacterias durante las limpiezas in situ
Sin degradación del gusto de las bebidas
Preservación de la integridad de los fluidos sensibles o industriales
Extensión de la vida útil del racor gracias a la ausencia de bacterias después de la limpieza

Calidad y fiabilidad

Control de la estanqueidad al 100 %
Fechado unitario para garantizar la calidad y la trazabilidad
Conforme a todas las reglamentaciones para el contacto alimentario
Alta resistencia química (al cloro, a los agentes limpiadores, a los UV,...)
Excelente resistencia mecánica a lo largo del tiempo
Clip de seguridad para evitar cualquier desconexión imprevista

Tecnología innovadora

Conexión instantánea patentada en tubos de acero inoxidable para diámetros 5/16" y 3/8" sin ranurado y en tubos de polímeros
Tamaño sumamente reducido
Diseño en material biocompatible
Tecnología de estanqueidad patentada (FR29461418)
Sin retroceso del tubo cuando se pone a presión



Sector agroalimentario
Aplicaciones médicas
Distribuidores de bebidas
Farmacia
Química
Cerveza

Aplicaciones

Características técnicas

Fluidos adecuados	Cerveza, agua, bebidas, fluidos industriales
Presión de trabajo	De vacío hasta 16 bar
Temperatura de trabajo	-10°C a +95°C (ver tabla LIQUIfit® p. 1-47)

Las prestaciones dependen de los fluidos, del material y del tubo utilizados. El uso está garantizado para un vacío de 755 mm Hg (99% de vacío).

Eficacia de limpieza

Comparativa de la contaminación antes y después de la limpieza por microorganismos (ufc/superficie) *

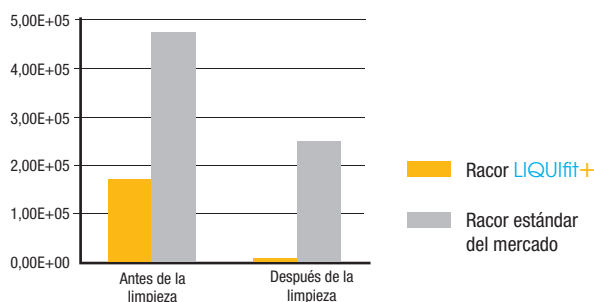

* Pruebas efectuadas por un laboratorio independiente

Materiales

Botón pulsador: polímero técnico
Junta: EPDM
Cuerpo: biopolímero
Arandela de sujeción: acero inoxidable

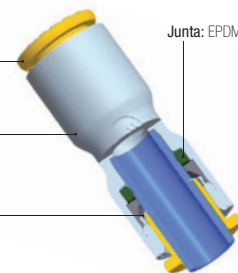

Sin silicona



Reglamentaciones

DI : 2002/95/CE (RoHS), 2011/65/CE
RG : 1935/2004/CE
FDA : 21 CFR
NSF 51
NSF/ANSI 61 - C HOT



6333 Racor de entrada recto, rosca hembra BSPP

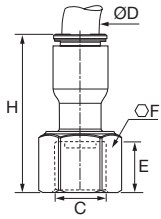

Pulgadas

	Bio-polímero, EPDM 	ØD C 	E F H kg
		3/8 G1/2 6333 60 21WP3	14 11 30 0,010
		3/8 G5/8 6333 60 23WP3	14 13 36 0,016

Sufijo WP3 = gran cantidad (número de piezas por bolsa: 40, 50 o 100 dependiendo del diámetro).

6336 Unión igual y desigual

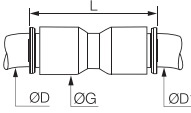

Pulgadas

	Bio-polímero, EPDM 	ØD ØD1 	ØG L kg
		5/16 3/8 6336 08 60WP3	13,5 37 0,004
		1/2 3/8 6336 08 62WP3	22 55 0,016

Sufijo WP3 = gran cantidad (número de piezas por bolsa: 40, 50 o 100 dependiendo del diámetro).

6332 Codo igual y desigual

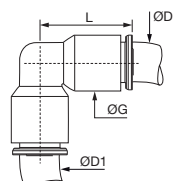

Pulgadas

	Bio-polímero, EPDM 	ØD ØD1 	ØG L kg
		5/16 3/8 6332 08 60WP3	13,5 29 0,004
		1/2 3/8 6332 60 62WP3	22 46,5 0,011

Sufijo WP3 = gran cantidad (número de piezas por bolsa: 40, 50 o 100 dependiendo del diámetro).

6331 Codo igual enclavable

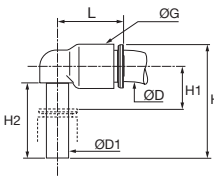
Pulgadas

	Bio-polímero, EPDM 	ØD ØD1 	ØG H H1 H2 L kg
		5/16 5/16 6331 08 00WP3	13,5 33,5 8 21,5 22,5 0,004
		3/8 3/8 6331 60 00WP3	16 39 9 24,5 26,5 0,005

Sufijo WP3 = gran cantidad (número de piezas por bolsa: 40, 50 o 100 dependiendo del diámetro).

Uso con tubo de acero inoxidable

- Válido exclusivamente para los diámetros 5/16" y 3/8".
- Los racores se han verificado con el montaje con tubos de acero inoxidable 304 y 316L, de dureza 160 Hv, con tolerancias sobre el diámetro exterior de +0,05 / -0,10 mm.
- Desbarbar cuidadosamente el extremo del tubo inoxidable.
- Para desconectar, presionar firmemente el pulsador.
- A partir de 5 conexiones / desconexiones, le recomendamos cambiar de racor.





Gama de racores instantáneos LF 3600

Racores de implantación

Rectos

- 3675**
BSPT
Página 1-67
- 3601**
BSPP/métrica
Página 1-67
- 3681**
Métrica
Página 1-67
- 3614**
BSPP/métrica
Página 1-68
- 3621**
BSPT
Página 1-68
- 3631**
BSPP/métrica
Página 1-68
- 3600**
Página 1-68



Codos

- 3609**
BSPT
Página 1-69
- 3629**
BSPT
Página 1-69
- 3699**
BSPP/métrica
Página 1-69
- 3669**
BSPP/métrica
Página 1-70



Tes

- 3608**
BSPT
Página 1-70
- 3603**
BSPT
Página 1-70
- 3698**
BSPP/métrica
Página 1-70
- 3693**
BSPP/métrica
Página 1-71



Racor banjo

- 3618**
BSPP/métrica
Página 1-71



Racores de unión

Recto

- 3606**
Página 1-72



Codo

- 3602**
Página 1-72



Te

- 3604**
Página 1-72



Racores pasatabiques

Rectos

- 3616**
Página 1-73
- 3636**
BSPP
Página 1-73



Codo

- 3639**
Página 1-73



Accesorios enclavables

- 3666**
Página 1-74
- 3667**
Página 1-74
- 3668**
Página 1-74
- 3622**
Página 1-74
- 3620**
Página 1-74
- 3626**
Página 1-75



Accesorios

- 0605**
Página 1-75
- 3000 70**
Página 1-75
- 3610**
Página 1-75



Racores instantáneos LF 3600

Una gama de racores metálicos que combinan perfectamente **solidez, fiabilidad y resistencia a los fluidos industriales** en entornos exigentes. Parker Legris ha diseñado estos racores **a prueba de sus requerimientos técnicos**.

Ventajas del producto

Altas prestaciones

Resistente a 30 bar y hasta 150°C
Sumamente robusto mecánicamente
Roscas largas para resistir los impactos y las vibraciones
Resistente a la abrasión y a la corrosión gracias al niquelado químico con alto contenido en fósforo
Paso total del fluido, pérdidas de carga muy reducidas

Polivalencia

Materiales conformes con las reglamentaciones agroalimentarias
Sistema de sujeción mediante pinza que funciona con los tubos polímeros y metálicos con ranura
Resistencia a la presión y al vacío
Amplia compatibilidad química
Más de 250 referencias
Un racor para múltiples aplicaciones: gestión óptima de sus stocks
Conexión y desconexión instantáneas
Tamaño compacto y ergonómico

Fiabilidad

Latón de altas prestaciones para una mayor durabilidad
Control de la estanqueidad al 100 %
Identificación unitaria para garantizar la calidad y la trazabilidad



Aplicaciones

- Sector agroalimentario
- Cafeteras
- Proceso automóvil
- Equipos médicos
- Imprenta
- Nebulización
- Robots de soldadura

Características técnicas

Fluidos adecuados	Aire comprimido, grasa, lubricante, agua, ...							
Presión de trabajo	De vacío hasta 30 bar (20 bar: 3699, 3609)							
Temperatura de trabajo	-20°C à +150°C							
Par de apriete máximo (daN.m)	Rosca							
	M5 x0,8	M6 x1	M8 x1	M10 x1	G1/8	G1/4	G3/8	G1/2
	0,16	0,18	0,6	0,8	0,8	1,2	3	3,5

Las prestaciones dependen de los fluidos, del material y del tubo utilizados. El uso está garantizado para un vacío de 755 mm Hg (99% de vacío).

Materiales

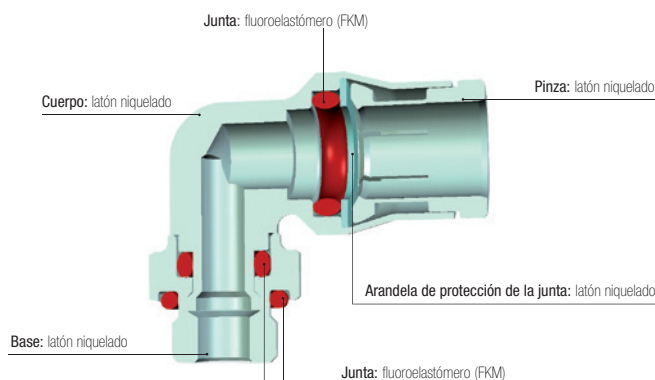

Sin silicona

Reglamentaciones

Industriales
ISO 14743: Transmisiones neumáticas, racores instantáneos para tubos termoplásticos
DI: 97/23/CE (PED)
DI: 2002/95/CE (RoHS), 2011/65/CE
RG: 1907/2006 (REACH)
DI: 94/9/CE (ATEX)
UL94 V-0: por encargo

Alimentarios
RG: 21CFR (FDA)
RG: 1935/2004/CE (caudal mínimo 0,02 l/h)
USDA NSF H1: grasa
ASTM B733-04: revestimiento níquel autocatalítico

Racores de implantación

3675 Racor de entrada recto, rosca macho BSPT

ØD	C	[Icono]	Material			kg
			F1	F2	H	
4	R1/8	3675 04 10	10	3	15	0,009
	R1/4	3675 04 13	14	3	15	0,017
6	R1/8	3675 06 10	13	4	17	0,011
	R1/4	3675 06 13	14	4	17	0,018
8	R1/8	3675 08 10	15	5	19	0,015
	R1/4	3675 08 13	16	6	18	0,019
10	R3/8	3675 08 17	17	6	18,5	0,027
	R1/4	3675 10 13	18	7	23	0,026
	R3/8	3675 10 17	18	8	22,5	0,031
12	R1/2	3675 10 21	22	8	22,5	0,056
	R1/4	3675 12 13	20	7	25,5	0,033
	R3/8	3675 12 17	20	9	24	0,035
14	R1/2	3675 12 21	22	10	23	0,051
	R3/8	3675 14 17	22	9	27	0,042
	R1/2	3675 14 21	24	11	26	0,057

3601 Racor de entrada recto, rosca macho BSPP y métrica

ØD	C	[Icono]	Material			kg	
			E	F1	F2		
4	M5x0,8	3601 04 19	3,5	10	2,5	15,5	0,006
	M6x1	3601 04 52	4,5	10	3	16	0,006
	M8x1	3601 04 56	5	11	3	14,5	0,007
	G1/8	3601 04 10	5,5	13	3	14,5	0,009
	G1/4	3601 04 13	6,5	16	3	14,5	0,015
6	M5x0,8	3601 06 19	3,5	13	2,5	19	0,010
	M10x1	3601 06 60	5,5	13	4	17,5	0,011
	G1/8	3601 06 10	5,5	13	4	17,5	0,011
8	G1/4	3601 06 13	6,5	16	4	17	0,015
	G1/8	3601 08 10	5,5	16	5	20	0,014
	G1/4	3601 08 13	6,5	16	6	18	0,016
	G3/8	3601 08 17	7,5	20	6	19	0,028
	G1/4	3601 10 13	6,5	18	7	25	0,025
10	G3/8	3601 10 17	7,5	20	8	22,5	0,028
	G1/2	3601 10 21	9	24	8	22,5	0,043
	G1/4	3601 12 13	6,5	20	7	26,5	0,030
12	G3/8	3601 12 17	7,5	20	9	26	0,034
	G1/2	3601 12 21	9	24	10	23,5	0,042
	G3/8	3601 14 17	7,5	22	9	28	0,038
14	G1/2	3601 14 21	9	24	11	26,5	0,045

3681 Racor de entrada recto hexagonal interior, rosca macho métrica

ØD	C	[Icono]	E	F	G	H	kg
4	M5x0,8	3681 04 19	3,5	2,5	10	16	0,005

Productos asociados

- Tubos poliuretano
- Tubos poliamida
- Tubos polietileno
- Tubos fluoropolímero
- Tubos antichispas
- Tubos PA ignífuga
- Reguladores de caudal de latón

Racores de implantación

3614 Racor de entrada recto, rosca hembra BSPP y métrica

ØD	C		E	F	H	kg
	M5x0,8	3614 04 19	5	10	22	0,009
4	G1/8	3614 04 10	7,5	14	25	0,016
	G1/4	3614 04 13	11	17	29	0,026
6	G1/8	3614 06 10	7,5	14	27,5	0,019
	G1/4	3614 06 13	11	17	31,5	0,028
8	G1/8	3614 08 10	9,5	15	28,5	0,022
	G1/4	3614 08 13	13,5	17	32,5	0,028
10	G3/8	3614 10 17	14	22	38	0,052
	G3/8	3614 12 17	14	22	39	0,055
12	G1/2	3614 12 21	18,5	24	43,5	0,062

3621 Adaptador enclavable, rosca macho BSPT

ØD	C		F	H	H1	kg
4	R1/8	3621 04 10	10	21	7	0,006
	R1/4	3621 04 13	14	21	7	0,014
6	R1/8	3621 06 10	10	23,5	6,5	0,008
	R1/4	3621 06 13	14	23,5	6,5	0,016
8	R1/8	3621 08 10	10	24	6,5	0,009
	R1/4	3621 08 13	14	24	6,5	0,017
10	R1/4	3621 10 13	14	22	6,5	0,018
	R3/8	3621 10 17	17	30	7,5	0,022
12	R3/8	3621 12 17	17	31	7,5	0,023
	R1/2	3621 12 21	22	31	7,5	0,041
14	R1/2	3621 14 21	22	33	8	0,042

3631 Adaptador, rosca macho BSPP y métrica

ØD	C		E	F	H	H1	kg
	M5x0,8	3631 04 19	3,5	13	21,5	7	0,003
4	G1/8	3631 04 10	5,5	13	20	7	0,007
	G1/4	3631 04 13	6,5	8	20	7,5	0,011
6	G1/8	3631 06 10	5,5	13	22,5	6,5	0,009
	G1/4	3631 06 13	6,5	16	22,5	6,5	0,012
8	G1/8	3631 08 10	5,5	13	22,5	6,5	0,010
	G1/4	3631 08 13	6,5	16	23	6,5	0,013
10	G3/8	3631 08 17	7,5	20	23	7,5	0,018
	G1/4	3631 10 13	6,5	16	28	6,5	0,015
12	G3/8	3631 10 17	7,5	20	28	7,5	0,022
	G1/2	3631 10 21	9	24	28	7,5	0,028
14	G3/8	3631 12 17	7,5	20	29	7,5	0,023
	G1/2	3631 12 21	9	24	29	7,5	0,033
14	G1/2	3631 14 21	9	24	31	8	0,033

3600 Cartucho integrado

ØD		G	H	H1	H2	N	kg
4	3600 04 00	9,8	17	8,5	8,5	11	0,006
6	3600 06 00	12,1	19	10,5	8,5	13,5	0,009
8	3600 08 00	14,8	21	12,5	8,5	16	0,012
10	3600 10 00	17,5	24,5	14	10,5	20	0,019
12	3600 12 00	20	25	14,5	10,5	22,5	0,023
14	3600 14 00	22	28,5	16,5	12	25	0,031

Racores de implantación

3609

Codo, rosca macho BSPT



Latón niquelado químico FDA, FKM

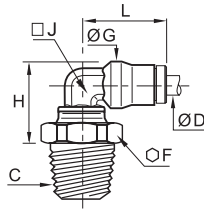

ØD	C		F	G	H	J	L	kg
4	R1/8	3609 04 10	13	10	15	7	18	0,014
	R1/4	3609 04 13	14	10	17	7	18	0,020
6	R1/8	3609 06 10	13	12	17,5	8	21,5	0,018
	R1/4	3609 06 13	14	12	19	8	21,5	0,025
8	R1/8	3609 08 10	13	15	19,5	10	23,5	0,023
	R1/4	3609 08 13	14	15	21	10	23,5	0,029
10	R3/8	3609 08 17	17	15	21	10	23,5	0,035
	R1/4	3609 10 13	15	17,5	23,5	12	29	0,037
12	R3/8	3609 10 17	17	17,5	25,5	12	29	0,043
	R1/4	3609 12 13	15	19,5	26	15	31	0,049
14	R3/8	3609 12 17	17	19,5	28,5	15	31	0,055
	R1/2	3609 12 21	21	19,5	28,5	15	31	0,072
14	R3/8	3609 14 17	19	21,5	29	16	34	0,063
	R1/2	3609 14 21	22	21,5	30	16	34	0,072

Racor orientable

3629

Codo elevado, rosca macho BSPT



Latón niquelado químico FDA, FKM

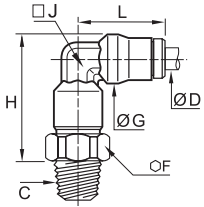

ØD	C		F	G	H	J	L	kg
4	R1/8	3629 04 10	10	10	24,5	7	18	0,025
	R1/4	3629 04 13	13	12	29,5	8	21,5	0,024
6	R1/8	3629 06 10	14	12	30,5	8	21,5	0,031
	R1/4	3629 06 13	14	15	32,5	10	23,5	0,031
8	R1/8	3629 08 10	14	15	34	10	23,5	0,037
	R1/4	3629 08 13	18	17,5	39	12	29	0,054

Racor orientable

3699

Codo compacto, rosca macho BSPP y métrica



Latón niquelado químico FDA, FKM

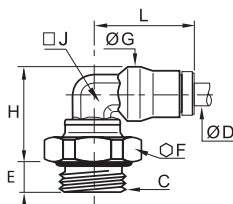

ØD	C		E	F	G	H	J	L	kg
4	M5x0,8	3699 04 19	3,5	10	10	18	7	18	0,011
	M6x1	3699 04 52	4,5	10	10	18	7	18	0,011
	M8x1	3699 04 56	5	11	10	18	7	18	0,013
	G1/8	3699 04 10	5,5	13	10	17	7	18	0,014
	G1/4	3699 04 13	6,5	16	10	17,5	7	18	0,019
6	M10x1	3699 06 60	5,5	13	12	19	8	21,5	0,017
	G1/8	3699 06 10	5,5	13	12	19	8	21,5	0,018
	G1/4	3699 06 13	6,5	16	12	19,5	8	21,5	0,022
8	G1/8	3699 08 10	5,5	13	15	20,5	10	23,5	0,021
	G1/4	3699 08 13	6,5	16	15	21,5	10	23,5	0,027
10	G3/8	3699 08 17	7,5	20	15	21,5	10	23,5	0,033
	G1/4	3699 10 13	6,5	16	17,5	27	12	29	0,037
	G3/8	3699 10 17	7,5	20	17,5	25,5	12	29	0,043
12	G1/4	3699 12 13	6,5	16	19,5	29,5	15	31	0,050
	G3/8	3699 12 17	7,5	20	19,5	28,5	15	31	0,057
14	G1/2	3699 12 21	9	24	19,5	28,5	15	31	0,065
	G3/8	3699 14 17	7,5	20	21,5	29	16	34	0,059
14	G1/2	3699 14 21	9	24	21,5	29,5	16	34	0,062

Racor orientable

Racores de implantación

3669

Codo elevado, rosca BSPP y métrica



Latón niquelado químico FDA, FKM

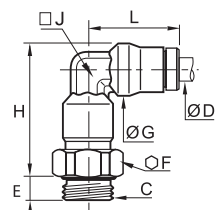

ØD	C		E	F	G	H	J	L	kg
4	M5x0,8	3669 04 19	3,5	10	10	27,5	7	18	0,014
	G1/8	3669 04 10	5,5	13	10	25,5	7	18	0,017
6	G1/8	3669 06 10	5,5	13	12	31	8	21,5	0,024
	G1/4	3669 06 13	6,5	16	12	30,5	8	21,5	0,028
8	G1/8	3669 08 10	5,5	14	15	33,5	10	23,5	0,031
	G1/4	3669 08 13	5,5	16	15	34	10	23,5	0,035
10	G1/4	3669 10 13	6,5	18	17,5	42	12	29	0,052
	G3/8	3669 10 17	7,5	20	17,5	41	12	29	0,056
12	G1/4	3669 12 13	6,5	20	19,5	47	15	31	0,070
	G3/8	3669 12 17	7,5	20	19,5	46	15	31	0,072
14	G1/2	3669 14 21	9	24	21,5	49	16	34	0,094

Racor orientable

3608

Te, rosca macho central BSPT



Latón niquelado químico FDA, FKM

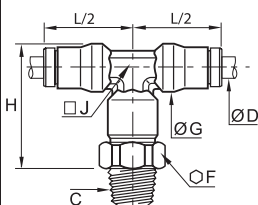

ØD	C		F	G	H	J	L/2	kg
4	R1/8	3608 04 10	10	10	24,5	7	18	0,020
	R1/4	3608 06 10	13	12	29,5	8	21,5	0,031
6	R1/8	3608 06 13	14	12	30,5	8	21,5	0,038
	R1/4	3608 08 10	14	15	32,5	10	23,5	0,040
8	R1/4	3608 08 13	14	15	34	10	23,5	0,047
	R1/4	3608 10 13	18	17,5	39	12	29	0,067
10	R3/8	3608 10 17	18	17,5	41	12	29	0,070
12	R3/8	3608 12 17	20	19,5	46,5	15	31	0,094
14	R1/2	3608 14 21	22	21,5	50,5	16	34	0,125

Racor orientable

3603

Te, rosca macho lateral BSPT



Latón niquelado químico FDA, FKM

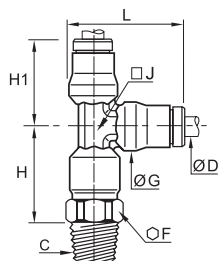

ØD	C		F	G	H	H1	J	L	kg
4	R1/8	3603 04 10	10	10	19,5	18	7	23	0,018
	R1/8	3603 06 10	13	12	23,5	21,5	8	28	0,031
6	R1/4	3603 06 13	14	12	24,5	21,5	8	28	0,037
	R1/8	3603 08 10	14	15	25	23,5	10	31	0,041
8	R1/4	3603 08 13	14	15	26,5	23,5	10	31	0,044
	R1/4	3603 10 13	18	17,5	30,5	29	12	37,5	0,067
10	R3/8	3603 10 17	18	17,5	32,5	29	12	37,5	0,069
12	R3/8	3603 12 17	20	19,5	36,5	31	15	40,5	0,103
14	R1/2	3603 14 21	22	21,5	40	34	16	45	0,147

Racor orientable

3698

Te, rosca macho central BSPP y métrica



Latón niquelado químico FDA, FKM

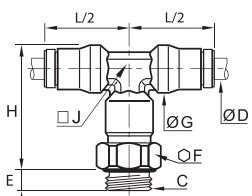

ØD	C		E	F	G	H	J	L/2	kg
4	M5x0,8	3698 04 19	3,5	10	10	27,5	7	18	0,018
	G1/8	3698 04 10	5,5	13	10	25,5	7	18	0,021
6	G1/8	3698 06 10	5,5	13	12	31	8	21,5	0,031
	G1/4	3698 06 13	6,5	16	12	30,5	8	21,5	0,035
8	G1/8	3698 08 10	5,5	14	15	33,5	10	23,5	0,041
	G1/4	3698 08 13	6,5	16	15	34	10	23,5	0,045
10	G1/4	3698 10 13	6,5	18	17,5	42	12	29	0,066
12	G3/8	3698 12 17	7,5	20	19,5	46	15	31	0,088
14	G1/2	3698 14 21	9	24	21,5	49	16	34	0,111

Racor orientable

Racores de implantación

3693

Te, rosca macho lateral BSPP y métrica

ØD	C	[Icono]	[Icono]								kg
			E	F	G	H	H1	J	L		
4	M5x0,8	3693 04 19	3,5	10	10	22,5	18	7	23	0,019	
	G1/8	3693 04 10	5,5	13	10	20,5	18	7	23	0,021	
6	G1/8	3693 06 10	5,5	13	12	25	21,5	8	28	0,031	
	G1/4	3693 06 13	6,5	16	12	24,5	21,5	8	28	0,035	
8	G1/8	3693 08 10	5,5	14	15	26,5	23,5	10	31	0,041	
	G1/4	3693 08 13	6,5	16	15	26,5	23,5	10	31	0,044	
10	G1/4	3693 10 13	6,5	18	17,5	33	29	12	37,5	0,066	
12	G3/8	3693 12 17	7,5	20	19,5	36,5	31	15	40,5	0,090	
14	G1/2	3693 14 21	9	24	21,5	38,5	34	16	45	0,112	

Racor orientable

3618

Banjo simple, rosca macho BSPP y métrica

ØD	C	[Icono]	[Icono]						kg
			F	H	H1	J	L1	L2	
4	M5x0,8	3618 04 19	8	14,5	6,5	10	6	18,5	0,011
	G1/8	3618 04 10	14	23	9,5	17	10	20,5	0,029
6	M5x0,8	3618 06 19	8	15	7	10	6	22,5	0,015
	G1/8	3618 06 10	14	23	9,5	17	10	23,5	0,031
8	G1/4	3618 06 13	17	22	9	22	13	25,5	0,049
	G1/8	3618 08 10	14	23	9,5	17	10	26	0,033
10	G1/4	3618 08 13	17	22	9	22	13	27,5	0,051
	G3/8	3618 10 17	22	33	14	22	13	32	0,105



Temperatura máxima: +80°C

Cada modelo se ha diseñado para satisfacer las exigencias de compatibilidad mediante la reducción de las dimensiones y el apilado posible de ciertas configuraciones.



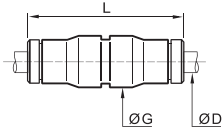

Racores de unión

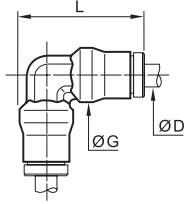

3606 Unión igual

	Latón niquelado químico FDA, FKM 	ØD		G	L	kg
		4	3606 04 00	10	30,5	0,010
		6	3606 06 00	12	36,5	0,016
		8	3606 08 00	15	37,5	0,021
		10	3606 10 00	17,5	47,5	0,034
		12	3606 12 00	19,5	50	0,042
		14	3606 14 00	21,5	52,5	0,050

3602 Codo igual

	Latón niquelado químico FDA, FKM 	ØD		G	L	kg
		4	3602 04 00	10	23	0,010
		6	3602 06 00	12	28	0,016
		8	3602 08 00	15	31	0,023
		10	3602 10 00	17,5	37,5	0,033
		12	3602 12 00	19,5	40,5	0,045
		14	3602 14 00	21,5	45	0,056

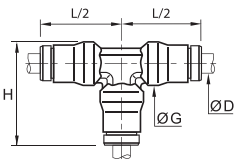
3604 Te igual

	Latón niquelado químico FDA, FKM 	ØD		G	H	L/2	kg
		4	3604 04 00	10	23	18	0,014
		6	3604 06 00	12	28	21,5	0,023
		8	3604 08 00	15	31	23,5	0,032
		10	3604 10 00	17,5	37,5	29	0,048
		12	3604 12 00	19,5	40,5	31	0,063
		14	3604 14 00	21,5	45	34	0,078

Racores pasatabiques

3616

Unión igual pasatabiques



ØD		F1	F2	K	L1	L2	ØT min	kg
4	3616 04 00	13	14	14	14	20	12,5	0,018
6	3616 06 00	16	17	17,5	17	22	15	0,028
8	3616 08 00	18	19	19,5	18,5	23,5	17	0,035
10	3616 10 00	22	27	24	21,5	26,5	21	0,063
12	3616 12 00	24	24	26	23	27	23	0,062
14	3616 14 00	27	27	29,5	25,5	29,5	25	0,079

3636

Unión pasatabiques, rosca hembra BSPP

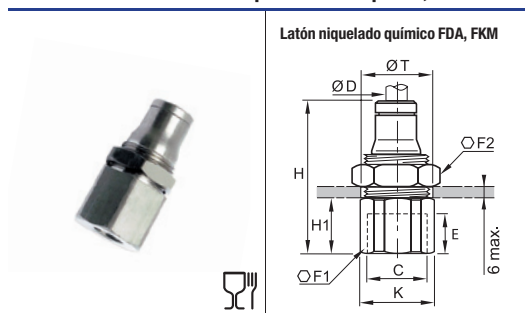

ØD	C		E	F1	F2	H	H1	K	ØT min	kg
4	G1/8	3636 04 10	8,5	14	14	30,5	11	15	13	0,020
6	G1/8	3636 06 10	8,5	17	17	33	11	18,5	15	0,033
	G1/4	3636 06 13	11,5	17	17	37	15	18,5	15	0,033
8	G1/8	3636 08 10	8,5	19	19	34	10,5	21	17	0,044
	G1/4	3636 08 13	11,5	19	19	38	14,5	21	17	0,044
10	G3/8	3636 10 17	12	22	27	42,5	16	24	21	0,073
12	G3/8	3636 12 17	12	24	24	43	16	26	23	0,077
	G1/2	3636 12 21	16	27	24	48,5	21,5	29,5	23	0,133

3639

Codo igual pasatabiques

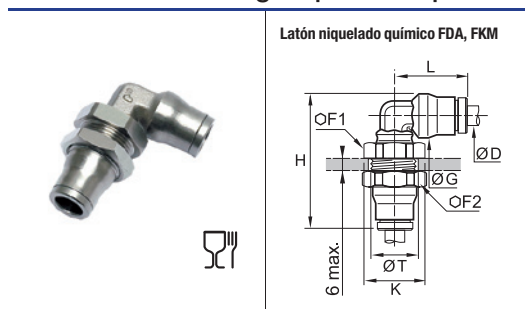



ØD		F1	F2	G	H	K	L	ØT min	kg
4	3639 04 00	13	14	10	35	14	18	12,5	0,023
6	3639 06 00	16	17	12	40,5	17,5	21,5	15	0,035
8	3639 08 00	18	19	15	44	19,5	23,5	17	0,046
10	3639 10 00	22	27	17,5	51	24	29	21	0,080
12	3639 12 00	24	24	19,5	55	26	31	23	0,086
14	3639 14 00	27	27	21,5	59	29,5	34	25	0,144



Racor orientable

Accesorios enclavables

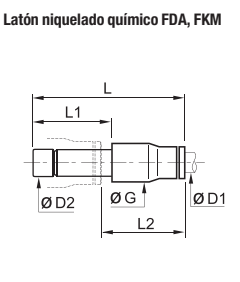

3666 Reductor enclavable

	Latón niquelado químico FDA, FKM		ØD1	ØD2		G	L	L1	L2	kg
										
			4	6	3666 04 06	10	35	19,5	18	0,008
				8	3666 04 08	10	35,5	20	18	0,009
			6	8	3666 06 08	12	38	20	20,5	0,012
				10	3666 06 10	12	43,5	25	21	0,015
			8	10	3666 08 10	15	44	25	21,5	0,016
				12	3666 08 12	15	44	26	20,5	0,018
			10	12	3666 10 12	17,5	50	26	27	0,026
			12	14	3666 12 14	19,5	53	28	28,5	0,032

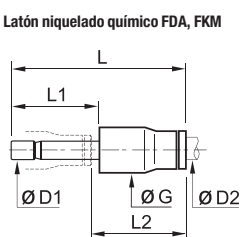

3667 Adaptador enclavable de tubo milimétrico a tubo en pulgadas

	Latón niquelado químico FDA, FKM		ØD1	ØD2		G	L	L1	L2	kg
										
			6	1/4	3667 06 56	12,5	38,5	19,5	21	0,012
			10	3/8	3667 10 60	17	49,5	25	27	0,026
			12	1/2	3667 12 62	20	51	26	27,5	0,030

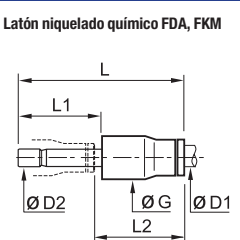

3668 Ampliador enclavable

	Latón niquelado químico FDA, FKM		ØD1	ØD2		G	L	L1	L2	kg
										
			6	4	3668 06 04	12	36	17	21,5	0,010

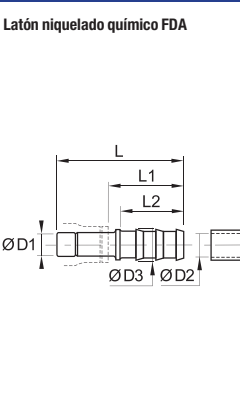
3622 Espiga acanalada enclavable

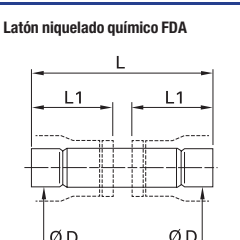

	Latón niquelado químico FDA		ØD1	ØD2		ØD3	L	L1	L2	kg
										
			4	3,2	3622 04 53	5	40,5	27	22,5	0,003
				5	3622 04 05	7	40,5	27	22,5	0,005
			6	5	3622 06 05	7	43	27	22,5	0,006
			8	6,3	3622 08 56	8,3	42	25	22,5	0,008
				8	3622 08 08	10	44	27	22,5	0,010
			10	6,3	3622 10 56	8,3	47,5	25,5	22,5	0,011
				8	3622 10 08	10	47,5	25,5	22,5	0,011
				8	3622 12 08	10	48,5	25,5	22,5	0,015
			12	10	3622 12 10	10	48,5	25,5	22,5	0,014
				12,5	3622 12 62	14,5	57	34	29,5	0,019
			14	12,5	3622 14 62	16	57,5	33	29,5	0,023
				14	3622 14 14	16	59,5	35	29,5	0,023

3620 Unión doble macho enclavable

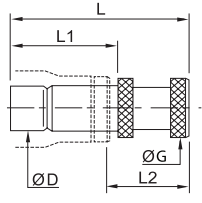

	Latón niquelado químico FDA		ØD		L	L1	kg
							
			4	3620 04 00	31	14	0,002
			6	3620 06 00	36,5	17	0,005
			8	3620 08 00	37,5	17,5	0,007
			10	3620 10 00	47,5	22,5	0,011
			12	3620 12 00	49,5	23,5	0,015
			14	3620 14 00	53	25	0,016

Accesorios



3626 Tapón enclavable

	<p>Latón niquelado químico FDA</p> 	<p>ØD</p> 	<p>G L L1 L2 kg</p>
	<p>4 3626 04 00</p> <p>6 3626 06 00</p> <p>8 3626 08 00</p> <p>10 3626 10 00</p> <p>12 3626 12 00</p> <p>14 3626 14 00</p>	<p>6 25,5 17,5 11,5 0,004</p> <p>8 30,5 19,5 13,5 0,009</p> <p>10 33 20 16 0,009</p> <p>12 40 25 18 0,015</p> <p>14 43 26 20 0,021</p> <p>16 47 28 22,5 0,029</p>	

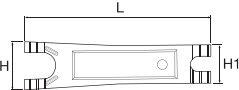

0605 Rollos fluoropolímero

	<p>FKM</p>	<p> kg</p>
	<p>0605 12 12 0,012</p> <p>Temperatura de utilización: de -250°C a +260°C Químicamente inerte y resistente al gas, ácidos, disolventes, hidrocarburos, aceites, vapores alcalinos, etc Hidrófugo, no tóxico, auto-lubricante Reemplaza la pasta de juntas, la cera y la estopada de forma totalmente limpia Presentación bobinado y estuchado, longitud = 12 m ; ancho = 12,7 mm ; espesor = 0,08 mm CFR21</p>	<p>kg</p> <p>0,012</p>

3000 70 00 Útil para desconexión

	<p>Acero tratado</p> 	<p> H H1 L kg</p>
	<p>3000 70 00</p> <p>Para la desconexión del tubo en los racores LF 3000, es aconsejable utilizar este útil de desconexión, en especial cuando el racor tiene un difícil acceso.</p>	<p>25 20 96 0,021</p>

3610 Funda para pulsador amovible

	<p>Duraluminio anodizado</p>	<p>ØD</p>  	<p>kg</p>
	<p>6 3610 06 00 3610 06 04 0,004</p> <p>8 3610 08 00 3610 08 04 0,007</p> <p>10 3610 10 00 3610 10 04 0,011</p> <p>12 3610 12 00 3610 12 04 0,013</p> <p>14 3610 14 00 3610 14 04 0,016</p> <p>Los colores rojo y verde están disponibles bajo demanda. Las fundas para pulsadores permiten identificar fácilmente los circuitos y proteger sus conexiones de la proyección de chispas.</p>	<p>0,004</p> <p>0,007</p> <p>0,011</p> <p>0,013</p> <p>0,016</p>	



Gama de racores instantáneos LF 3800 / LF 3900

Racores de implantación

Rectos

3805
3905
BSPT
Página 1-79



3805
NPT
Página 1-79



3801
3901
BSPP/métrica
Página 1-79



3821
3921
BSPT
Página 1-80



3821
NPT
Página 1-80



3831
3931
BSPP/métrica
Página 1-80



3800
3900
Página 1-81



Rectos - Pulgadas

3805
NPT
Página 1-79



3821
NPT
Página 1-80



Codos

3809
3909
BSPT
Página 1-81



3809
NPT
Página 1-81



3899
3999
BSPP/métrica
Página 1-81



3889
3989
BSPT
Página 1-82



3889
NPT
Página 1-82



3879
3979
BSPP
Página 1-82



3889
NPT
Página 1-82



Codo - Pulgadas

Tes

3803
3903
BSPT
Página 1-83



3803
NPT
Página 1-83



3893
3993
BSPP/métrica
Página 1-83



3808
3908
BSPT
Página 1-83



3808
NPT
Página 1-84



3898
3998
BSPP/métrica
Página 1-84



Racores de unión

Recto

3806
3906
Página 1-85



Recto - Pulgadas

3806
3906
Página 1-85



Codo

3802
3902
Página 1-85



Codo - Pulgadas

3802
3902
Página 1-85



Te

3804
3904
Página 1-85



Te - Pulgadas

3804
Página 1-86



Racores pasatabiques

Recto

3816
3916
Página 1-86



Recto - Pulgadas

3816
3916
Página 1-86



Racores enclavables y accesorios

3866
3966
Reducción
Página 1-87



3826
Tapón
Página 1-87



Accesorios

3800 70
Página 1-87



0605
Página 1-87



3000 70
Página 1-87



Racores instantáneos LF 3800 / LF 3900

Parker Legris ha desarrollado dos gamas de racores de **acero inoxidable (LF 3800 o LF 3900 todo en 316L)** para responder a todas sus necesidades de transporte de fluidos corrosivos en **entornos agresivos**. Estas gamas ofrecen dos niveles complementarios de resistencia a la corrosión, así como un **diseño exterior higiénico**.

Ventajas del producto

Alta resistencia a entornos agresivos

- LF 3800: excelente para el transporte de fluidos agresivos
- LF 3900: resistencia química máxima a cualquier corrosión interior y exterior
- Diseño exterior higiénico, que limita las retenciones
- Limpieza sencilla in situ
- Tecnología de sujeción a toda prueba

Amplia gama de aplicaciones

- Perfectamente adecuado para contacto alimentario permanente
- Compatible con la esterilización periódica
- Adecuado para atmósferas salinas y usos exteriores
- Resistente a los lavados mecánicos y con detergentes industriales
- Compatible con tubos de polímero o acero inoxidable ranurados
- Un racor para muchas aplicaciones: gestión óptima de sus stocks

Fiabilidad y seguridad

- Producto de metal en su totalidad sin riesgo de pérdida de componentes no detectables
- Paso total sin pérdida de carga
- Resistencia a golpes de ariete, a choques y a presiones cíclicas
- Conexión y desconexión instantáneas, sin herramienta
- Control de la estanqueidad al 100 %
- Identificación unitaria para garantizar la calidad y la trazabilidad
- Pasatabiques IP 51: aislamiento garantizado entre zonas secas y húmedas



Aplicaciones

- Sector agroalimentario
- Industria papelera
- Petroquímica
- Farmacia
- Química
- Medicina

Características técnicas

Fluidos adecuados	Todos los fluidos compatibles con los componentes del racor y el tubo utilizado					
Presión de trabajo	De vacío hasta 30 bar (20 bar: 3879 / 3979 y 3889 / 3989)					
Temperatura de trabajo	-20° a +150°C					

Par de apriete de bases	Roscas	M5x0,8	G1/8	G1/4	G3/8	G1/2
	daN.m	0,16	0,8	1,2	3	3,5
Par de apriete de pasatabiques	Ø (mm)	4	6	8	10	12
	daN.m mín. / máx.	0,5 / 0,9	0,5 / 0,9	0,6 / 1	0,6 / 1	0,6 / 1

Las prestaciones dependen de los fluidos, del material y del tubo utilizados. El uso está garantizado para un vacío de 755 mm Hg (99% de vacío).

Materiales

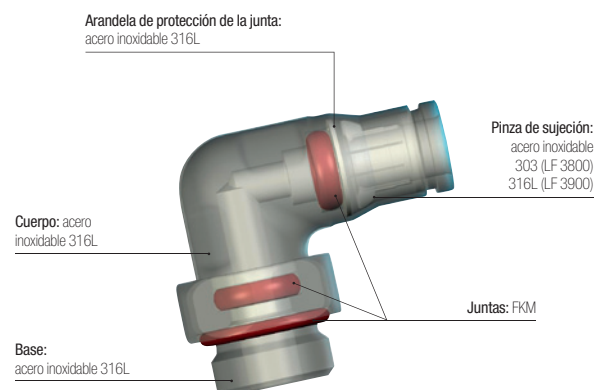

Sin silicona

Reglamentaciones

ISO 14743: Transmisiones neumáticas, racores instantáneos para tubos termo-plásticos
 Directiva: 97/23/CE (PED)
 Directivas: 2002/95/CE (RoHS), 2011/65/CE

Directivas: 94/9/CE (ATEX)
 RG: 1907/2006 (REACH)
 UL94 V-0: Junta
 RG: 21CFR (FDA)
 RG: 1935/2004/CE
 USDA NSF H1: grasa

Racores de implantación

3805/3905

Racor de entrada recto, rosca macho BSPT

ØD	C	Legris		F	F1	H	kg
		3805	3905				
4	R1/8	3805 04 10	3905 04 10	10	3	14,5	0,008
	R1/4	3805 04 13	3905 04 13	14	3	14,5	0,016
6	R1/8	3805 06 10	3905 06 10	13	4	18	0,012
	R1/4	3805 06 13	3905 06 13	14	4	16,5	0,018
8	R1/8	3805 08 10	3905 08 10	15	5	19	0,015
	R3/8	3805 08 17	3905 08 17	17	6	18,5	0,025
10	R1/4	3805 10 13	3905 10 13	19	6	24	0,029
	R3/8	3805 10 17	3905 10 17	19	6	22,5	0,031
12	R1/4	3805 12 13	3905 12 13	22	7	25	0,035
	R3/8	3805 12 17	3905 12 17	22	8	24	0,038
	R1/2	3805 12 21	3905 12 21	22	10	23	0,046

Acero inoxidable 316L, FKM

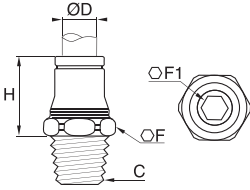

3805

Racor de entrada recto, rosca macho NPT

ØD	C	Legris		F	F1	H	kg
		3805	3905				
4	NPT1/8	3805 04 11		11	3	14,5	0,009
6	NPT1/8	3805 06 11		13	4	18	0,012
	NPT1/4	3805 06 14		14	4	16,5	0,017
8	NPT1/8	3805 08 11		15	5	19	0,015
	NPT1/4	3805 08 14		15	6	18	0,019
10	NPT1/4	3805 10 14		19	6	24	0,028
	NPT3/8	3805 10 18		19	7	22,5	0,031
12	NPT1/4	3805 12 14		22	7	25	0,035
	NPT3/8	3805 12 18		22	8	24	0,039
	NPT1/2	3805 12 22		22	10	23	0,045

Acero inoxidable 316L, FKM

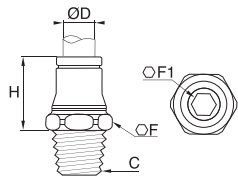

3805

Racor de entrada recto, rosca macho NPT

Pulgadas

ØD	C	Legris		F	F1	H	kg
		3805	3905				
3/16	NPT1/8	3805 55 11		10	3	15,5	0,010
	NPT1/4	3805 55 14		14	3	15,5	0,016
1/4	NPT1/8	3805 56 11		13	4	19	0,012
	NPT1/4	3805 56 14		14	4	17,5	0,017
3/8	NPT1/4	3805 60 14		19	6	25	0,029
	NPT3/8	3805 60 18		19	7	24	0,032
1/2	NPT1/4	3805 62 14		22	7	26	0,039
	NPT3/8	3805 62 18		22	8	25	0,042
	NPT1/2	3805 62 22		22	10	25	0,050

Acero inoxidable 316L, FKM

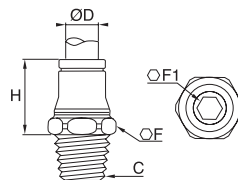

5/32" (4 mm) y 5/16" (8 mm) también disponible

3801/3901

Racor de entrada recto, rosca macho BSPP y métrica

ØD	C	Legris		F	F1	H	kg
		3801	3901				
4	M5x0,8	3801 04 19	3901 04 19	10	2,5	17	0,006
	G1/8	3801 04 10	3901 04 10	13	3	16,5	0,009
6	M5x0,8	3801 06 19	3901 06 19	13	2,5	20,5	0,010
	G1/8	3801 06 10	3901 06 10	13	4	18	0,010
8	G1/4	3801 06 13	3901 06 13	17	4	18	0,015
	G1/8	3801 08 10	3901 08 10	15	5	19	0,013
10	G1/4	3801 08 13	3901 08 13	17	5	20,5	0,017
	G3/8	3801 08 17	3901 08 17	21	6	20	0,027
12	G1/4	3801 10 13	3901 10 13	19	7	25	0,025
	G3/8	3801 10 17	3901 10 17	21	7	25	0,035
12	G1/4	3801 12 13	3901 12 13	21	7	27	0,030
	G3/8	3801 12 17	3901 12 17	21	9	26,5	0,034

Acero inoxidable 316L, FKM

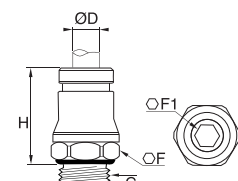



Hay otros productos disponibles bajo demanda; no dude en consultarnos.

Racores de implantación



3821/3921

Adaptador enclavable, rosca macho BSPT

Acero inoxidable 316L		ØD	C			F	H	kg
4	R1/8	3821 04 10	3921 04 10	10	21	0,006		
	R1/8	3821 06 10	3921 06 10	10	23	0,007		
6	R1/4	3821 06 13	3921 06 13	14	24	0,015		
	R1/8	3821 08 10	3921 08 10	11	24	0,008		
8	R1/4	3821 08 13	3921 08 13	14	25	0,015		
	R1/4	3821 10 13	3921 10 13	19	30	0,020		
10	R3/8	3821 10 17	3921 10 17	19	30	0,022		
	R1/4	3821 12 13	3921 12 13	19	31	0,017		
	R3/8	3821 12 17	3921 12 17	19	31	0,022		
12	R1/2	3821 12 21	3921 12 21	22	32	0,040		

3821/3921

Adaptador enclavable, rosca macho NPT

Acero inoxidable 316L		ØD	C			F	H	kg
4	R1/8	3821 04 11	3921 04 11	10	21	0,006		
	R1/8	3821 06 11	3921 06 11	10	23	0,008		
6	R1/4	3821 06 14	3921 06 14	14	24	0,016		
	R1/8	3821 08 11	3921 08 14	14	24	0,010		
8	R1/4	3821 08 14	3921 08 14	14	25	0,016		
	R1/4	3821 10 14	3921 10 14	14	30	0,016		
10	R3/8	3821 10 18	3921 10 18	17	30	0,022		
	R1/4	3821 12 14	3921 12 14	14	31	0,022		
	R3/8	3821 12 18	3921 12 18	17	31	0,026		
12	R1/2	3821 12 22	3921 12 22	22	32	0,052		

3821

Adaptador enclavable, rosca macho NPT



Pulgadas

Acero inoxidable 316L		ØD	C		F	H	kg
3/16	NPT1/8	3821 55 11	9,9	24,9	0,009		
	NPT1/8	3821 56 11	9,9	25,9	0,009		
1/4	NPT1/4	3821 56 14	14	26,9	0,018		
	NPT1/4	3821 60 14	19	32	0,018		
3/8	NPT3/8	3821 60 18	19	32	0,029		
	NPT1/4	3821 62 14	19	36,1	0,033		
1/2	NPT3/8	3821 62 18	19	37,1	0,037		
	NPT1/2	3821 62 22	22,1	37,1	0,055		

5/32" (4mm) y 5/16" (8 mm) también disponibles

3831/3931

Adaptador enclavable, rosca macho BSPP y métrica

FKM, Acero inoxidable 316L		ØD	C			F	H	K	kg
4	M5x0,8	3831 04 19	3931 04 19	7	23,5	8	0,005		
	G1/8	3831 04 10	3931 04 10	13	22	14	0,008		
6	G1/4	3831 04 13	3931 04 13	17	22	18,5	0,016		
	G1/8	3831 06 10	3931 06 10	13	24	14	0,009		
8	G1/4	3831 06 13	3931 06 13	17	24	18,5	0,015		
	G1/8	3831 08 10	3931 08 10	13	25	14	0,010		
10	G1/4	3831 08 13	3931 08 13	17	27	18,5	0,018		
	G3/8	3831 08 17	3931 08 17	21	27	23	0,025		
12	G1/4	3831 10 13	3931 10 13	17	32	18,5	0,020		
	G3/8	3831 10 17	3931 10 17	21	27	23	0,026		
	G1/4	3831 12 13	3931 12 13	17	33	18,5	0,022		
12	G3/8	3831 12 17	3931 12 17	21	33	23	0,028		
	G1/2	3831 12 21	3931 12 21	24	36	26	0,043		

Racores LF 3800: acero inoxidable 316L (cuerpo) y 303 (pinza), juntas FKM
 Racores LF 3900: acero inoxidable 316L, juntas FKM

Racores de implantación

3800/3900

Cartucho integrado

ØD	Acero inoxidable 316L, FKM		L	G	G1	H	H1	H2	kg
4	3800 04 00	3900 04 00	9,8	8	17	8,5	8,5	11	0,006
6	3800 06 00	3900 06 00	12,1	10	19	10,5	8,5	13,5	0,008
8	3800 08 00	3900 08 00	14,8	13	21	12,5	8,5	16	0,012
10	3800 10 00	3900 10 00	17,5	15	24,5	14	10,5	20	0,019
12	3800 12 00	3900 12 00	20	17	25	14,5	10,5	22,5	0,023

3800: pinza en Acero inoxidable 303
3900: pinza en Acero inoxidable 316L
Dimensiones de los alojamientos disponible en el capítulo 2

3809/3909

Codo, rosca macho BSPT

ØD	C	Acero inoxidable 316L, FKM		F	G	H	L	kg
4	R1/8	3809 04 10	3909 04 10	10	10	23,5	16,5	0,020
	R1/8	3809 06 10	3909 06 10	13	12	27,5	20	0,031
6	R1/4	3809 06 13	3909 06 13	14	12	27,5	25	0,036
	R1/8	3809 08 10	3909 08 10	14	15	32	25	0,041
8	R1/4	3809 08 13	3909 08 13	14	14,5	34	25	0,046
	R1/4	3809 10 13	3909 10 13	19	17,5	37,5	27,5	0,068
10	R3/8	3809 10 17	3909 10 17	19	17,5	37,5	27,5	0,069

Racor orientable

3809

Codo, rosca macho NPT

ØD	C	Acero inoxidable 316L, FKM		F	G	H	L	kg
4	NPT1/8	3809 04 11	3809 04 11	11	10	25,5	18,5	0,021
	NPT1/8	3809 06 11	3809 06 11	13	12,5	29	22,5	0,025
6	NPT1/4	3809 06 14	3809 06 14	14	12,5	29	22,5	0,030
	NPT1/8	3809 08 11	3809 08 11	14	15	34	24	0,041
8	NPT1/4	3809 08 14	3809 08 14	14	15	34	24	0,046
	NPT1/4	3809 10 14	3809 10 14	19	17,5	39,5	30	0,057
10	NPT3/8	3809 10 18	3809 10 18	19	17,5	39,5	30	0,071

Racor orientable

3899/3999

Codo, rosca macho BSPT y métrica

ØD	C	Acero inoxidable 316L, FKM		F	G	H	L	kg
4	M5x0,8	3899 04 19	3999 04 19	10	10	26	18	0,019
	G1/8	3899 04 10	3999 04 10	13	10	27	19	0,021
	G1/4	3899 04 13	3999 04 13	17	10	27	19	0,018
6	M5	3899 06 19	3999 06 19	13	12	33	24	0,031
	G1/8	3899 06 10	3999 06 10	6	12	33	24	0,031
	G1/4	3899 06 13	3999 06 13	17	12	32	24	0,035
8	G1/8	3899 08 10	3999 08 10	14	15	35	25	0,039
	G1/4	3899 08 13	3999 08 13	17	15	35	25	0,044
	G3/8	3899 08 17	3999 08 17	21	15	34,5	25	0,048
10	G1/4	3899 10 13	3999 10 13	19	17	43	31	0,068
	G3/8	3899 10 17	3999 10 17	21	17	42	31	0,072

Racor orientable

Los adaptadores enclavables 3821, 3921, 3831 y 3831 permiten, gracias a su facilidad de uso:

- reducir la gama de racores en stock
- instalar racores en te o de codo según las necesidades

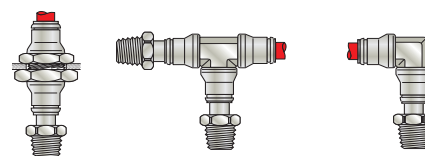

Racores de implantación

3889/3989

Codo compacto, rosca macho BSPT



Acero inoxidable 316L, FKM

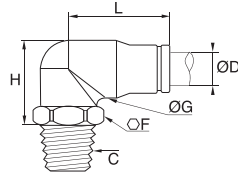

ØD	C			F	G	H	L	kg
4	R1/8	3889 04 10	3989 04 10	13	10	18	17	0,018
	R1/4	3889 04 13	3989 04 13	17	10	19,5	16,5	0,025
6	R1/8	3889 06 10	3989 06 10	13	12	21,5	20,5	0,026
	R1/4	3889 06 13	3989 06 13	14	12	21,5	20,5	0,032
8	R1/8	3889 08 10	3989 08 10	14	15	24	22	0,036
	R1/4	3889 08 13	3989 08 13	14	15	24	22	0,041
10	R1/4	3889 10 13	3989 10 13	17	17,5	28,5	27,5	0,057
	R3/8	3889 10 17	3989 10 17	19	17,5	28,5	27,5	0,062
12	R1/4	3889 12 13	3989 12 13	22	20	33,5	30	0,086
	R3/8	3889 12 17	3989 12 17	22	20	33,5	30	0,088
	R1/2	3889 12 21	3989 12 21	22	20	33,5	33	0,095

Racor orientable
Max. 20 bar

3889

Codo compacto, rosca macho NPT



Acero inoxidable 316L, FKM

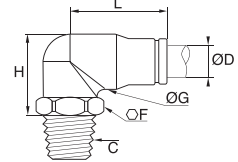

ØD	C		F	G	H	L	kg
4	NPT1/8	3889 04 11	13	10	17,5	19	0,019
	NPT1/4	3889 06 14	14	12,5	20	22,5	0,020
6	NPT1/8	3889 06 11	13	12,5	20	22,5	0,033
	NPT1/4	3889 06 14	14	12,5	20	22,5	0,033
8	NPT1/8	3889 08 11	13	15	25	24	0,037
	NPT1/4	3889 08 14	14	15	24	24	0,037
10	NPT1/4	3889 10 14	17	17,5	27,5	27,5	0,058
	NPT3/8	3889 10 18	19	17,5	28,5	26,5	0,067
12	NPT1/4	3889 12 14	22	20	31,5	32,5	0,070
	NPT3/8	3889 12 18	22	20	32,5	32,5	0,087
	NPT1/2	3889 12 22	22	20	27,5	32,5	0,072

Racor orientable
Max. 20 bar

3889

Codo compacto, rosca macho NPT

Pulgadas



Acero inoxidable 316L, FKM

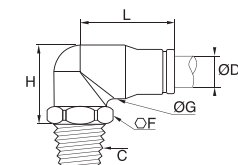

ØD	C		F	G	H	L	kg
3/16	NPT1/8	3889 55 11	10	9,9	20,6	19,6	0,019
	NPT1/4	3889 55 14	14	9,9	20,6	19,6	0,022
1/4	NPT1/8	3889 56 11	13	11,9	21,6	23,1	0,026
	NPT1/4	3889 56 14	14	11,9	21,6	23,1	0,031
3/8	NPT1/4	3889 60 14	17	17,5	28,4	30,5	0,059
	NPT3/8	3889 60 18	19	17,5	28,4	30,5	0,062
1/2	NPT1/4	3889 62 14	22	20,1	34	33	0,086
	NPT3/8	3889 62 18	22	20,1	34	33	0,088
	NPT1/2	3889 62 22	22	20,1	27,2	33	0,091

Racor orientable ; 5/32" (4 mm) y 5/16" (8 mm) también disponible.
Max. 20 bar

3879/3979

Codo compacto, rosca macho BSPP



Acero inoxidable 316L, FKM

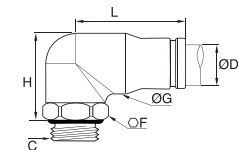





ØD	C			F	G	H	L	kg
4	G1/8	3879 04 10	3979 04 10	10	11	22	19	0,021
	G1/4	3879 04 13	3979 04 13	17	11	20	19	0,026
6	G1/8	3879 06 10	3979 06 10	13	12	24	24	0,029
	G1/4	3879 06 13	3979 06 13	17	12	22	24	0,034
8	G1/8	3879 08 10	3979 08 10	13	15	25	25	0,035
	G1/4	3879 08 13	3979 08 13	17	15	25	25	0,040
10	G3/8	3879 08 17	3979 08 17	21	15	23	25	0,048
	G1/4	3879 10 13	3979 10 13	18	17	43	31	0,056
12	G3/8	3879 10 17	3979 10 17	21	17	40	31	0,067
	G1/4	3879 12 13	3979 12 13	17	20	33	33	0,075
	G3/8	3879 12 17	3979 12 17	21	20	33	33	0,082
	G1/2	3879 12 21	3979 12 21	24	20	30	33	0,094

Racor orientable
Max. 20 bar

Racores de implantación

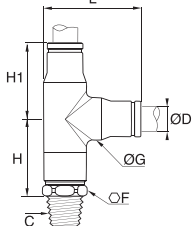

3803/3903

Te, rosca macho lateral BSPT

	Acero inoxidable 316L, FKM			ØD	C			F	G	H	H1	L	kg
		4		R1/8	3803 04 10	3903 04 10	10	10	19	17	22	22	0,020
		6	R1/8	3803 06 10	3903 06 10	13	12	22	20	26,5	20	0,038	
			R1/4	3803 06 13	3903 06 13	14	15	22	20	27	27	0,035	
		8	R1/8	3803 08 10	3903 08 10	14	15	24	23	31	31	0,050	
			R1/4	3803 08 13	3903 08 13	14	15	24	23	31	31	0,055	
		10	R1/4	3803 10 13	3903 10 13	19	17,5	30	29	38	38	0,070	
			R3/8	3803 10 17	3903 10 17	19	17,5	30	29	38	38	0,084	
			Racor orientable										



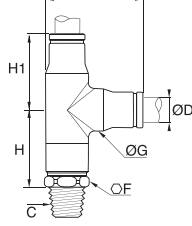

3803

Te, rosca macho lateral NPT

	Acero inoxidable 316L, FKM			ØD	C		F	G	H	H1	L	kg
		4		NPT1/8	3803 04 11		11	10	21	19	25	25
		6	NPT1/8	3803 06 11		13	12	24	21	27	27	0,031
			NPT1/4	3803 06 14		14	12	24	21	27,5	27,5	0,037
		8	NPT1/8	3803 08 11		14	15	26,5	24	30,5	30,5	0,050
			NPT1/4	3803 08 14		14	15	26,5	24	30,5	30,5	0,048
		10	NPT1/4	3803 10 14		19	17,5	31	29,5	37,5	37,5	0,084
			Racor orientable									

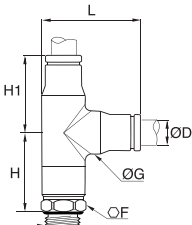



3893/3993

Te, rosca macho lateral BSPP y métrica

	Acero inoxidable 316L, FKM			ØD	C			F	G	H	H1	L	kg
		4		M5x0,8	3893 04 19	3993 04 19	10	11	21,5	19	24,5	24,5	0,023
			G1/8	3893 04 10	3993 04 10	13	11	21,5	19	24,5	24,5	0,026	
			G1/4	3893 04 13	3993 04 13	17	11	22	19	28	28	0,033	
		6	G1/8	3893 06 10	3993 06 10	13	12	26,5	24	30	30	0,038	
			G1/4	3893 06 13	3993 06 13	17	12	26	24	32	32	0,044	
		8	G1/8	3893 08 10	3993 08 10	14	15	27,5	25	32	32	0,049	
			G1/8	3893 08 13	3993 08 13	17	15	28	25	33,5	33,5	0,054	
			G3/8	3893 08 17	3993 08 17	21	15	27	25	35,5	35,5	0,094	
		10	G1/4	3893 10 13	3993 10 13	19	17	35,5	31	39,5	39,5	0,081	
			G3/8	3893 10 17	3993 10 17	21	17	35,5	31	39,5	39,5	0,082	
			Racor orientable										

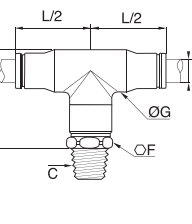
3808/3908

Te, rosca macho central BSPT

	Acero inoxidable 316L, FKM			ØD	C			F	G	H	L/2	kg
		4		R1/8	3808 04 10	3908 04 10	10	10	23,5	19	19	19
		6	R1/8	3808 06 10	3908 06 10	13	12	27,5	24	24	24	0,038
			R1/4	3808 06 13	3908 06 13	14	12	27,5	24	24	24	0,043
		8	R1/8	3808 08 10	3908 08 10	14	15	32	25	25	25	0,049
			R1/4	3808 08 13	3908 08 13	14	15	32	25	25	25	0,048
			R3/8	3808 08 17	3908 08 17	19	15	33	25	25	25	0,068
		10	R1/4	3808 10 13	3908 10 13	19	17,5	37,5	31	31	31	0,081
			R3/8	3808 10 17	3908 10 17	19	17,5	37,5	31	31	31	0,070
			Racor orientable									

Estos modelos permiten la instalación compacta de salidas en codo, con lo que se ocupa menos espacio.

Racores de implantación

3808

Te, rosca macho central NPT



Acero inoxidable 316L, FKM

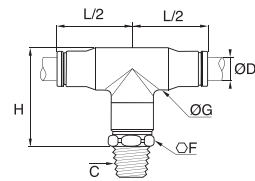

ØD	C			F	G	H	L/2	kg
4	NPT1/8	3808 04 11		11	10	22	19	0,021
	NPT1/8	3808 06 11		13	12,5	30	24	0,031
6	NPT1/4	3808 06 14		14	12,5	30	24	0,044
	NPT1/8	3808 08 11		14	15	34	25	0,042
8	NPT1/4	3808 08 14		14	15	34	25	0,048
	NPT1/4	3808 10 14		19	17,5	40	31	0,069
10	NPT3/8	3808 10 18		19	17,5	40	31	0,084

Racor orientable

3898/3998

Te, rosca macho central BSPP y métrica



Acero inoxidable 316L, FKM

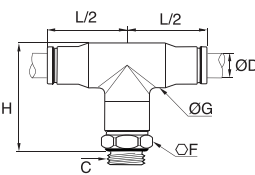

ØD	C			F	G	H	L/2	kg
4	M5x0,8	3898 04 19	3998 04 19	10	11	27	19	0,024
	G1/8	3898 04 10	3998 04 10	13	11	27	19	0,026
	G1/4	3898 04 13	3998 04 13	17	11	27	19	0,032
6	M5x0,8	3898 06 19	3998 06 19	13	12	33,5	24	0,038
	G1/8	3898 06 10	3998 06 10	13	12	33	24	0,038
	G1/4	3898 06 13	3998 06 13	17	12	32	24	0,043
8	G1/8	3898 08 10	3998 08 10	14	15	35	25	0,051
	G1/4	3898 08 13	3998 08 13	17	15	35	25	0,054
	G3/8	3898 08 17	3998 08 17	21	15	34,5	25	0,058
10	G1/4	3898 10 13	3998 10 13	19	17	43	31	0,082
	G3/8	3898 10 17	3998 10 17	21	17	41	31	0,087



Racor orientable

Racores LF 3800: acero inoxidable 316L (cuerpo) y 303 (pinza), juntas FKM
 Racores LF 3900: acero inoxidable 316L, juntas FKM

Racores de unión

3806/3906

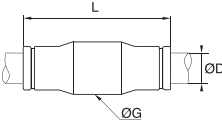

Unión igual

	<p>Acero inoxidable 316L, FKM</p> 	ØD			G	L	kg
		4	3806 04 00	3906 04 00	10	29	0,009
		6	3806 06 00	3906 06 00	12	34	0,015
		8	3806 08 00	3906 08 00	15	36	0,019
		10	3806 10 00	3906 10 00	17,5	45	0,032
		12	3806 12 00	3906 12 00	20	46,5	0,041

3806/3906

Unión igual

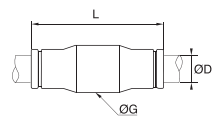

Pulgadas

	<p>Acero inoxidable 316L, FKM</p> 	ØD			G	L	kg
		3/16	3806 55 00	3906 55 00	9,9	30	0,010
		1/4	3806 56 00	3906 56 00	11,9	35,1	0,015
		3/8	3806 60 00	3906 60 00	17,5	46	0,030
		1/2	3806 62 00	3906 62 00	20,1	48	0,040

5/32" (4 mm) y 5/16" (8 mm) también disponible

3802/3902

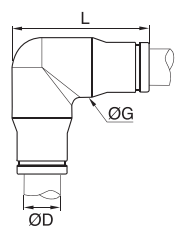

Codo igual

	<p>Acero inoxidable 316L, FKM</p> 	ØD			G	L	kg
		4	3802 04 00	3902 04 00	10	21,5	0,015
		6	3802 06 00	3902 06 00	12	26,5	0,024
		8	3802 08 00	3902 08 00	15	29,5	0,031
		10	3802 10 00	3902 10 00	17,5	36,5	0,051
		12	3802 12 00	3902 12 00	20	40	0,069

3802/3902

Codo igual

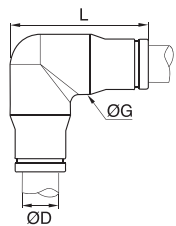

Pulgadas

	<p>Acero inoxidable 316L, FKM</p> 	ØD			G	L	kg
		3/16	3802 55 00	3902 55 00	9,9	24,4	0,011
		1/4	3802 56 00	3902 56 00	11,9	29	0,023
		3/8	3802 60 00	3902 60 00	17,5	39,6	0,042
		1/2	3802 62 00	3902 62 00	20,1	40,9	0,070

5/32" (4 mm) y 5/16" (8 mm) también disponible

3804/3904

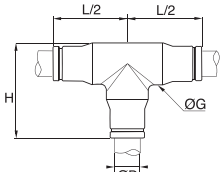
Te igual

	<p>Acero inoxidable 316L, FKM</p> 	ØD			G	H	L/2	kg
		4	3804 04 00	3904 04 00	10	22	19	0,015
		6	3804 06 00	3904 06 00	12	26	24	0,031
		8	3804 08 00	3904 08 00	15	29,5	25	0,041
		10	3804 10 00	3904 10 00	17,5	36,5	31	0,064
		12	3804 12 00	3904 12 00	20	40	33	0,064

Racores de unión, pasatabiques

3804/3904

Te igual

Pulgadas



Acero inoxidable 316L, FKM

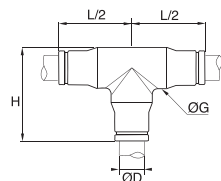

ØD			G	H	L/2	kg
3/16	3804 55 00	3904 55 00	9,9	22,6	19	0,017
1/4	3804 56 00	3904 56 00	11,9	26,9	22	0,031
3/8	3804 60 00	3904 60 00	17,5	37,6	30	0,059
1/2	3804 62 00	3904 62 00	20,1	40,9	32	0,090

5/32" (4 mm) y 5/16" (8 mm) también disponible

3816/3916

Unión doble igual pasatabiques



Acero inoxidable 316L, FKM

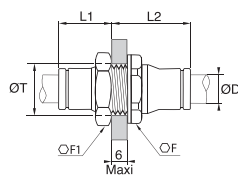

ØD			F	F1	L1	L2	ØT	kg
4	3816 04 00	3916 04 00	13	14	13,5	19,5	13	0,017
6	3816 06 00	3916 06 00	17	17	16,5	21,5	14	0,027
8	3816 08 00	3916 08 00	19	19	18	24	16	0,034
10	3816 10 00	3916 10 00	22	22	21,5	27,5	21	0,049
12	3816 12 00	3916 12 00	24	24	24	29	23	0,059

Estanqueidad clase IP51

3816/3916

Unión doble igual pasatabiques

Pulgadas



Acero inoxidable 316L, FKM

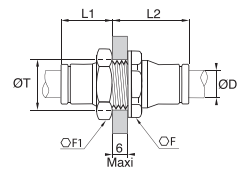

ØD			F	F1	L1	L2	ØT	kg
3/16	3816 55 00	3916 55 00	17	13	15	21,1	12,4	0,019
1/4	3816 56 00	3916 56 00	19	17	17	22,6	14,5	0,027
3/8	3816 60 00	3916 60 00	27	22	22,1	27,4	20,6	0,052
1/2	3816 62 00	3916 62 00	27	27	20	29	20,1	0,076

Estanqueidad clase IP51

5/32" (4 mm) y 5/16" (8 mm) también disponible



El diseño del sistema LF 3800 / LF 3900 permite su conexión con diversos tubos Parker Legris presentes en este catálogo, capítulo 3 "Tubos técnicos":

- Tubo PFA
- Tubo fluoropolímero FEP
- Tubo polietileno
- Tubos de poliamida semi-rígida y poliuretano cristal flexible

Racores enclavables y accesorios

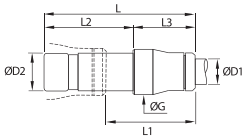

3866/3966

Reductor enclavable

	Acero inoxidable 316L, FKM 			G	L	L1	L2	L3	kg	
		ØD1	ØD2	3866 04 06	3966 04 06	10	35	19	19	16
					10	34	17	20	14	0,011
					12	42	24	23	19	0,015
					12	41	19	25	16	0,019
					15	45	22,5	25	20	0,021
					15	43	20	26	17	0,025
					17	50	23	26	24	0,029

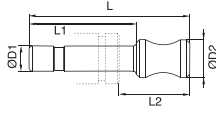

3826

Tapón enclavable

	Acero inoxidable 316L 		L	L1	L2	kg		
		ØD1	ØD2	3826 04 00	25	17	11	0,003
					30,4	19,5	13,5	0,007
					33	20	14	0,014
					40	25	17	0,025
					43	26	19	0,038

3800

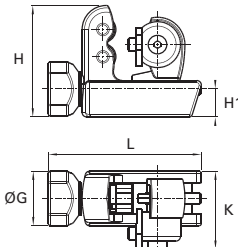

Aparato para ranurar tubos de acero inoxidable, milimétricos y en pulgadas

	Acero tratado 		G	H	H1	K	L	kg
		3800 70 00	25	51	13	36	70	0,326

Este aparato está pensado para ranurar correctamente tubos de acero inoxidable, de diámetro exterior 4 mm a 12 mm inclusive, y de 3/16 a 1/2 pulgada inclusive, permitiendo así un perfecto cierre instantáneo, entre el tubo y el racor LF 3800 / LF 3900.

0605



Rollos fluoropolímero

	FKM		kg
		0605 12 12	0,012

Químicamente inerte y resistente al gas, ácidos, disolventes, hidrocarburos, aceites, vapores alcalinos, etc.
Hidrófugo, no tóxico, auto-lubricante.
Presentación bobinado y estuchado CFR21.
Puede ser utilizado en todos los materiales.
Reemplaza la pasta de juntas, la cera y la estopada de forma totalmente limpia.
Presentación bobinado y estuchado: longitud = 12 m; ancho = 12,7 mm; espesor = 0,08 mm.

3000

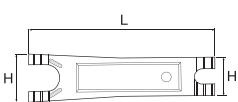
Útil para desconexión

	Acero tratado 		H	H1	L	kg
		3000 70 00	25	20	96	0,021

Para la desconexión del tubo en los racores LF 3000, es aconsejable utilizar este útil de desconexión, en especial en casos de difícil acceso.

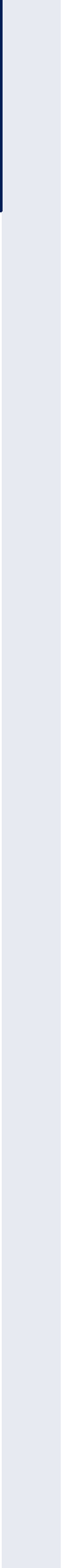

Gama de racores instantáneos LF 6100

Racores de implantación

Rectos

6105

BSPT/métrica cónica
Página 1-91



6101

Métrica cilíndrica
Página 1-91



6114

Métrica cilíndrica
Página 1-91



Codo

6179

BSPT/métrica cónica
Página 1-91



Racores de unión

Recto

6106

Página 1-92



Te

6104

Página 1-92



Accesorio

0138

Página 1-92



Racores instantáneos LF 6100

Esta gama de racores dedicada a las **aplicaciones de lubricación y de vacío**, combina prestaciones muy elevadas y conexión instantánea. Esta tecnología permite **proteger la desconexión** y el nivel de estanqueidad, incluso a presiones elevadas.

Ventajas del producto

Diseño robusto | Adecuado para entornos sometidos a tensiones mecánicas
Excelente resistencia a la presión y a la temperatura
Latón matrizado para una mayor vida útil

Seguridad y fiabilidad | Estanqueidad perfecta garantizada por tres juntas
Juntas situadas antes del sistema de sujeción para evitar cualquier eventual raya del tubo
Ahorro de tiempo en el montaje, conexión instantánea
Ninguna pérdida de fluido transportado
Seguridad reforzada de la desconexión, imposible sin herramienta
Utilizable hasta 60 bar con tubos polímeros rígidos o metálicos ranurados
Control de estanqueidad al 100%



Maquinaria de obras públicas
Lubricación
Transporte
Sistemas de medida
Máquinas industriales
Vacío industrial

Aplicaciones

Características técnicas

Fluidos adecuados	Lubricantes, aire comprimido, vacío, otros fluidos y gases compatibles
Presión de trabajo	De vacío hasta 60 bar
Temperatura de trabajo	-40° a +120°C

Par de apriete mín./máx. (daN.m)	Rosca	M6 x1	M8 x1	M8 x1,25	M10 x1	M12 x1	M14 x1,5	R 1/8	R 1/4
	Cónica	0,2/0,6	0,2/1,2	0,2/1	0,2/1,2	0,2/2	0,5/1,5	0,2/1,0	0,5/1,5
	Cilíndrica	-	0,6/1	-	0,6/1	1,8/2,2	-	-	-

Las prestaciones dependen de los fluidos, del material y del tubo utilizados.
El uso está garantizado para un vacío de 755 mm Hg (99% de vacío).

Materiales

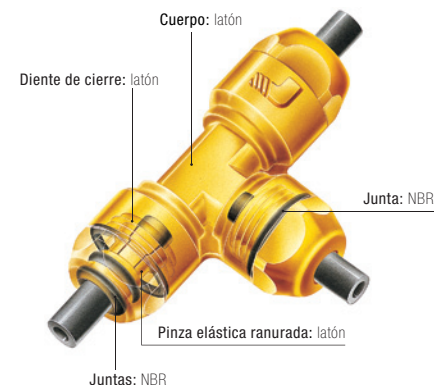

Sin silicona

Reglamentaciones

Directiva: 97/23/CE (PED) | Directiva: 94/9/CE (ATEX)
Directivas: 2002/95/CE (RoHS), 2011/65/CE | RG: 1907/2006 (REACH)

Prestaciones



Presión de trabajo / temperatura en función del tubo utilizado

Ø del tubo	-20°C a +20°C		+20°C a +30°C		+30°C a +50°C		+50°C a +80°C		+80°C a 120°C
	PA semi-rígida	PA rígida	PA semi-rígida	PA rígida	PA semi-rígida	PA rígida	PA semi-rígida	PA rígida	FEP
2x4	40	-	33	-	25,5	-	19	-	-
2,5x4	-	52	-	43	-	32	-	24,5	7
2,7x4	23	-	19	-	15	-	11	-	-
4x6	24	45	20	37	15,5	29	11	21	6
5x8	-	52	-	43	-	33	-	24	-
6x8	17	32	14	27	11	21	8	15	4
6x10	-	57	-	47	-	37	-	27	-
7,5x10	17	-	14	-	11	-	8	-	-
8x10	14	-	12	-	9	-	7	-	3

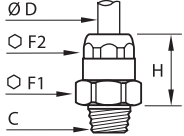

Para otras condiciones de utilización, Parker Legris puede estudiar sus necesidades a partir de un pliego de condiciones.

Racores de implantación

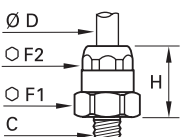

6105 Racor de entrada recto, rosca macho BSPT y métrica cónica

	<p>Latón, NBR</p> 	ØD	C		F1	F2	H	kg
		4	M6x1	6105 04 52	13	11	16,5	0,013
		4	M8x1	6105 04 56	13	11	14,5	0,012
		4	M8x1,25	6105 04 57	13	11	14,5	0,012
		4	M10x1	6105 04 60	13	11	14,5	0,014
		4	R1/8	6105 04 10	13	11	14,5	0,014
		4	R1/4	6105 04 13	14	11	12,5	0,018
		6	M10x1	6105 06 60	17	14	16,5	0,024
		6	R1/8	6105 06 10	17	14	17,5	0,026
		6	M14x1,5	6105 06 71	17	14	16,5	0,028
		6	R1/4	6105 06 13	17	14	16,5	0,030
		8	M12x1	6105 08 65	19	21	24	0,041
		10	M14x1,5	6105 10 71	22	24	26	0,005

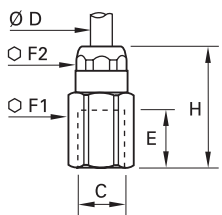

6101 Racor de entrada recto, rosca macho métrica cilíndrica

	<p>Latón, NBR</p> 	ØD	C		F1	F2	H	kg
		4	M10x1	6101 04 60	13	11	14	0,014
		6	M10x1	6101 06 60	17	14	17,5	0,026
		6	M12x1	6101 06 65	17	14	16,5	0,025

6114 Racor de entrada recto, rosca hembra métrica cilíndrica

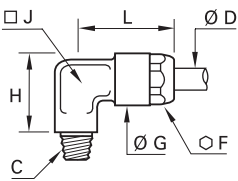

	<p>Latón, NBR</p> 	ØD	C		E	F1	F2	H	kg
		4	M8x1	6114 04 56	8	13	11	25,5	0,021
		6	M8x1	6114 06 56	8	17	14	28,5	0,043

6179 Codo rígido, rosca macho BSPT y métrica cónica

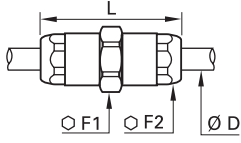

	<p>Latón, NBR</p> 	ØD	C		F	G	H	J	L	kg
		4	M6x1	6179 04 52	11	12,5	14,5	6	20	0,014
		4	M8x1	6179 04 56	11	12,5	15	6	20	0,015
		4	M8x1,25	6179 04 57	11	12,5	15	6	20	0,015
		4	M10x1	6179 04 60	11	12,5	15,5	6	20	0,016
		4	R1/8	6179 04 10	11	12,5	15,5	6	20	0,017
		4	R1/4	6179 04 13	11	12,5	17	6	20	0,022
		6	M10x1	6179 06 60	14	16	18	8	25,5	0,030
		6	M12x1	6179 06 65	14	16	18	8	25,5	0,030
		6	R1/8	6179 06 10	14	16	18	8	25,5	0,030
		6	R1/4	6179 06 13	14	16	19	8	25,5	0,035
		8	M12x1	6179 08 65	17	19	21	10	30	0,047

Racores de unión

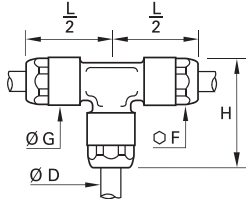

6106 Unión igual

	Latón, NBR 	ØD 	F1	F2	L	kg	
		4	6106 04 00	13	11	34	0,025
		6	6106 06 00	17	14	39	0,044
		8	6106 08 00	19	17	46	0,069

6104 Te igual

	Latón, NBR 	ØD 	F	G	H	L/2	kg	
		4	6104 04 00	11	12,5	26,5	20	0,032
		6	6104 06 00	14	16	32,5	25,5	0,066
		8	6104 08 00	17	19	38	30	0,103

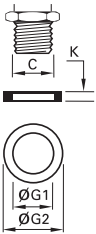
0138 Junta de estanqueidad de cobre

	Cobre 	C 	G1	G2	K	kg	
		M8	0138 08 00	8,3	11	1	0,001
		M10	0138 10 00	10,3	13,5	1	0,001
		M12	0138 12 00	12,3	15,5	1,3	0,072

DIN 7603
ISO 65061

Productos asociados

El diseño del racor instantáneo para lubricación centralizada Parker Legris permite su conexión con diversos tubos Parker Legris presentes en este catálogo, capítulo 3 "Tubos técnicos":

- Tubo PA ignífuga de alta resistencia
- Tubos de poliamida rígidos y semi-rígidos calibrados
- Tubos fluoropolímeros



Cartuchos y productos especiales



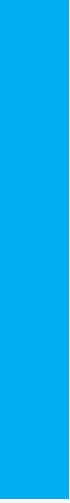

Sistemas de cartuchos

Cartuchos de polímero

Aire comprimido

3100
Carstick®
Página 2-8



3086
Quick Fitting
Página 2-8



3089
Quick Fitting
Página 2-8



3082
Quick Fitting
Página 2-8



3081
Quick Fitting
Página 2-9



3088
Quick Fitting
Página 2-9



3100 - Pulgadas
Carstick®
Página 2-8



Fluidos y gases

6300
Carstick® LIQUIfit®
Página 2-10



6300 - Pulgadas
Carstick® LIQUIfit®
Página 2-10



Cartuchos metálicos

Fluidos y gases

3600
Página 2-13



3800
3900
Página 2-13



TL
Página 2-13



TLT
Útil para desconexión
Página 2-13



Cartuchos de polímero: Carstick® LF 3000® y LIQUIfit®, Quick Fitting

Parker Legris ha diseñado una gama de cartuchos **Carstick®** patentados que garantizan **la integridad del sistema de estanqueidad** antes y después del montaje. El uso de nuestros cartuchos monobloque contribuye a la **automatización** de los procedimientos de montaje, la reducción del espacio ocupado y la **fiabilización** de los sistemas.

Ventajas del producto

Ahorro de tiempo en el montaje

No es necesario mecanizar ninguna rosca para la inserción del racor en su alojamiento
Junta de estanqueidad premontada, engrasada y protegida
Autocentrado del cartucho en el alojamiento de implantación
Protección del producto contra cualquier impureza, desde su fabricación hasta su colocación
Posibilidad de varios diámetros de tubos en el mismo alojamiento (Quick Fitting)

Tecnología probada

Prestaciones técnicas del LF 3000®
Conexión instantánea
Paso completo
Caudal óptimo con presiones y en vacío
Sumamente compacto
Carstick® LIQUIfit® compatible para agua potable y fluidos alimentarios

Colocación automatizada

Garantiza en el momento del montaje una buena orientación del producto
Conexión perfectamente integrada con el soporte
Embalaje Carstick® dedicado a los procesos con distribución automática.



Aplicaciones

- Robótica
- Proceso automóvil
- Aire comprimido
- Semiconductores
- Agua y bebidas
- Embalaje
- Vacío

Características técnicas

	Carstick® LF 3000® y Quick Fitting	Carstick® LIQUIfit®
Fluidos adecuados	Aire comprimido	Líquidos alimentarios, gases neutros
Presión de trabajo	De vacío hasta 20 bar	De vacío hasta 16 bar*
Temperatura de trabajo	-20°C a +80°C	-10°C a +95°C*

Las prestaciones dependen de los fluidos, del material y del tubo utilizados.
El uso está garantizado para un vacío de 755 mm Hg (99% de vacío).
* El par de presión /temperatura se especifican en el capítulo 1, en «LIQUIfit®».

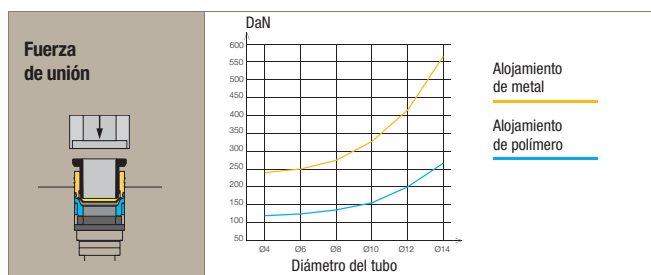

Materiales

Botón pulsador:
polímero técnico

Arandela de sujeción:
acero inoxidable

Junta:
NBR, EPDM, FKM

Espiga de retención:
latón o latón niquelado químico

Espiga autoblocante:
polímero técnico

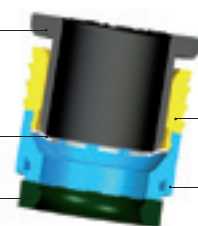

Espiga de retención:
latón niquelado

Espiga autoblocante:
polímero técnico

Cuerpo:
polímero técnico

Botón pulsador:
polímero técnico

Junta: NBR

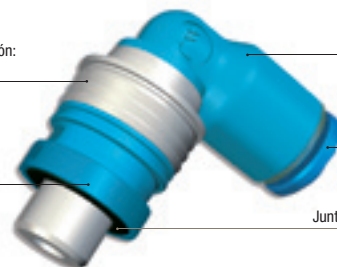

Sin silicona

Reglamentaciones

Carstick® LF 3000® y Quick Fitting

ISO 14743: Transmisiones neumáticas, racores instantáneos para tubos termoplásticos
Directiva: 2002/95/CE (RoHS), 2011/65/CE
Directiva: 97/23/CE (PED)

Carstick® LIQUIfit®

RG: 1935/2004/CE
FDA: 21 CFR 177.1550
NSF 51 a 95°C
ACS
DM 174 (Italia)

Directivas: 2002/95/CE (RoHS), 2011/65/CE
Directiva: 97/23/CE (PED)
WRAS
NSF/ANSI 61 - C HOT
KTW: cartuchos por consulta

Configuraciones de instalación

Las soluciones de cartuchos resultan rentables rápidamente al permitir racionalizar la producción:

Racor de implantación roscado

Para pequeñas cantidades u operaciones de montaje muy poco estándar:
La solución de roscado sigue siendo la más interesante.

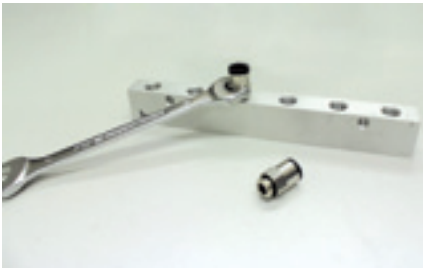

Carstick®, montaje manual

Para las cantidades medianas:
El montaje mediante prensa manual es el mejor compromiso técnico-económico.



Carstick®, montaje automático

Cuando las operaciones son repetitivas y las cantidades importantes:
La solución de un puesto automatizado se amortiza muy rápido y permite obtener un ahorro importante.

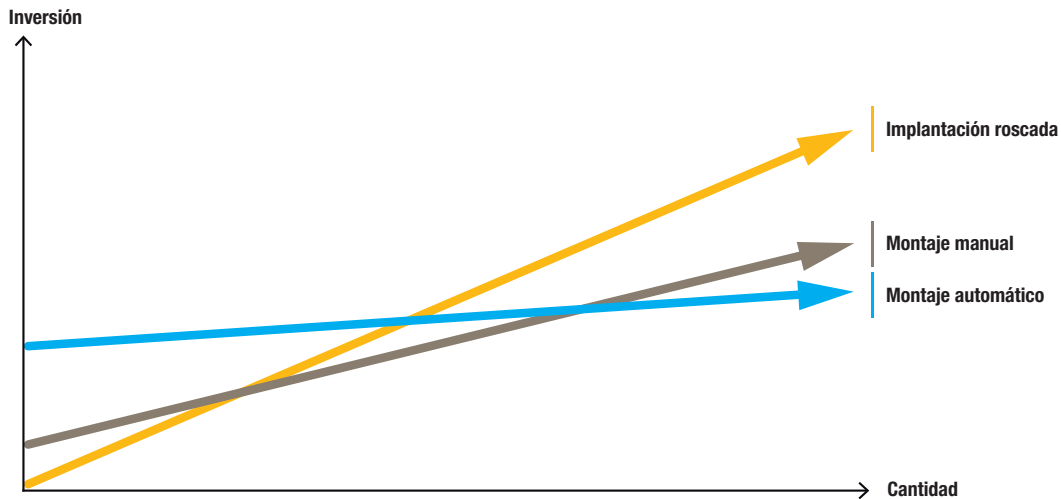

Implantación

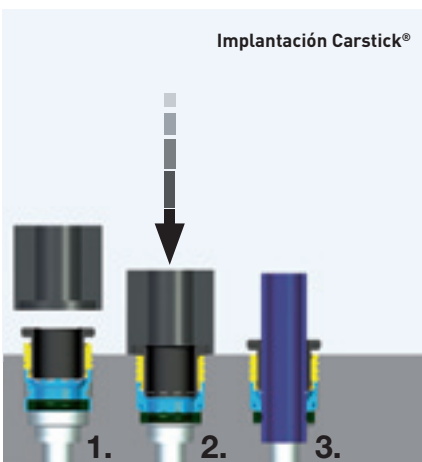

Herramienta de inserción:

Para tener los planos detallados de la herramienta de inserción, rogamos contacte con nosotros.

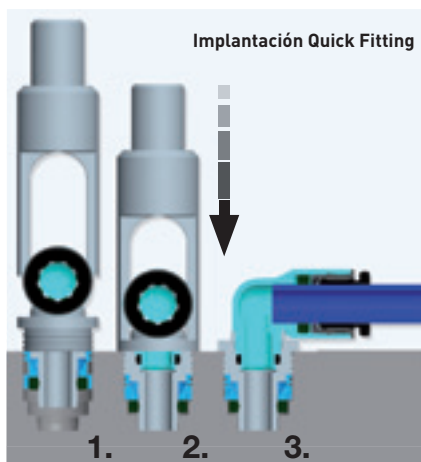

Herramienta de inserción:

Para tener los planos detallados de la herramienta de inserción, rogamos contacte con nosotros.





1. Precentrado del cartucho en su alojamiento.
2. La protección de la junta se rompe en la unión.
La junta se desliza en su alojamiento.
El cartucho está colocado.
3. Conexión del tubo.



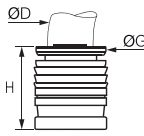

Cartuchos de polímero para aire comprimido

3100 Cartucho monobloque Carstick®

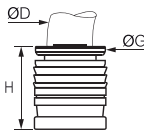

	Latón, NBR 	ØD 	G G1 H L kg
		4 3100 04 00 6 3100 06 00 8 3100 08 00 10 3100 10 00 12 3100 12 00	8 11 10 554 0,001 10 14,5 11,5 629 0,002 13 15 15 794 0,002 15,5 19,5 17 930 0,005 19,5 21 19,5 1038 0,010
50 cartuchos por estuche Carstick®			

3100 Cartucho monobloque Carstick®

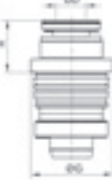

Pulgadas

	Latón niquelado, NBR 	ØD 	G G1 H L kg
		1/8 3100 53 00 99 1/4 3100 56 00 99 3/8 3100 60 00 99	7 10 9 508 0,002 10,5 14,5 12 600 0,003 15,5 19 16,5 930 0,006
50 cartuchos por estuche Carstick® 5/32" (4 mm) y 5/16" (8 mm) también disponibles			

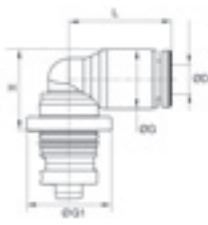

3086 Quick Fitting reductor

	Latón niquelado, NBR 	ØD 	Cavidad G H kg
		4 3086 04 06 6 3086 06 08	6 12,5 7 0,005 8 14 7,5 0,008
Disponibles bajo demanda			

3089 Quick Fitting codo

	Polímero técnico, latón niquelado, NBR 	ØD 	Cavidad G G1 H L kg
		4 3089 04 04 3089 04 06 3089 06 04 3089 06 06 3089 06 08 8 3089 08 08 3089 08 10 10 3089 10 10 3089 10 12 12 3089 12 12	4 9 12,5 11,5 15 0,004 6 9 12,5 11,5 15 0,005 4 11 12,5 14 17 0,004 6 11 12,5 12,5 17 0,006 8 11 14,5 13 17 0,010 8 13,5 14,5 16 23 0,011 10 13,5 19 16 23 0,021 10 16 19 19 26,5 0,017 12 16 20 19 26,5 0,028 12 19 20 22 31 0,030

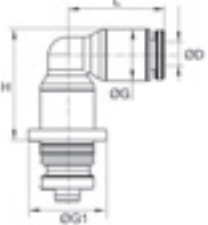
3082 Quick Fitting codo elevado

	Polímero técnico, latón niquelado, NBR 	ØD 	Cavidad G G1 H L kg
		4 3082 04 04 3082 04 06 3082 06 06 3082 06 08 8 3082 08 08 3082 08 10 10 3082 10 10 3082 10 12 12 3082 12 12	4 9 12,5 16 15 0,006 6 9 12,5 15 15 0,009 6 9 12,5 23 19 0,010 8 10,5 14 29 18,5 0,014 8 13,5 17 29,5 22,5 0,021 10 13,5 19 29 23 0,025 10 16 20 33 26 0,029 12 16 20 33 26 0,040 12 19 23 39 31 0,056
Disponibles bajo demanda			

Cartuchos de polímero para aire comprimido

3081

Quick Fitting codo de 45°



Polímero técnico, latón niquelado, NBR

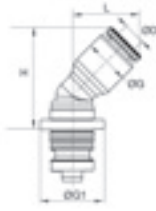

ØD		Cavidad	G	G1	H	L	kg
4	3081 04 04	4	9	12,5	19	13	0,004
6	3081 06 06	6	11	12,5	22	14,5	0,006
8	3081 08 08	8	13,5	14,5	26	19	0,011
10	3081 10 10	10	16	19	30	22	0,017
12	3081 12 12	12	19	20	35,5	26	0,031

Bajo demanda

3088

Quick Fitting te



Polímero técnico, latón niquelado, NBR

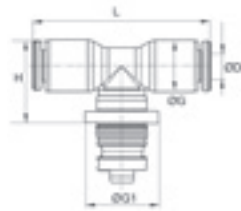

ØD		Cavidad	G	G1	H	L	kg
4	3088 04 04	4	9	12,5	14	30	0,005
	3088 04 06	6	8,6	12,5	12,5	29,5	0,006
6	3088 06 06	6	11	12,5	14,5	34	0,007
	3088 06 08	8	10,6	14,5	15	33,5	0,011
8	3088 08 08	8	14	14,5	19	46	0,013
	3088 08 10	10	14	19	19	46	0,023
10	3088 10 10	10	16	19	21	53	0,020
	3088 10 12	12	16	20	21	53	0,031
12	3088 12 12	12	19	20	24	61	0,035

Dimensiones de los alojamientos

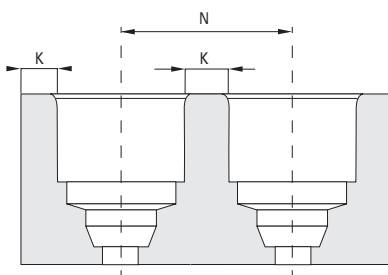
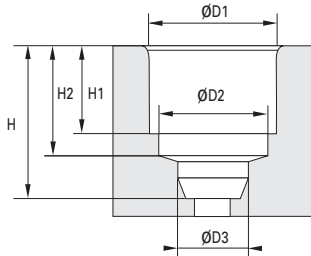

Carstick® y Quick Fitting Métrico

Cavidad	ØD3	H	H1	H2
4	4,1	10	6	8,15
6	6,1	12	7,5	9,65
8	8,15	15,5	9,9	12,45
10	10,25	19	11,7	14,35
12	12,17	22	13,9	16,75

Carstick® Pulgadas

Cavidad	ØD3	H	H1	H2
1/8	3,25	7,45	5,3	9,5
5/32*	4,1	8,15	6	10
1/4	6,45	10,15	8	12,5
5/16*	8,15	12,45	9,9	15,5
3/8	9,65	14,35	11,7	19

Alojamiento de poliamida

Cavidad	ØD1	ØD2	N*	N**	K
4	8,25	7,05	9,8	12,3	1,5
6	10,2	9,15	12,2	12,3	2
8	12,15	10,85	14,2	14,3	2
10	14,8	13,2	16,8	19	2
12	17,5	15,5	20	20,2	2,5

Cavidad	ØD1	ØD2	N	K
1/8	7,05	6,02	8,6	1,5
5/32*	8,25	7,05	9,75	1,5
1/4	10,55	9,35	12,6	2
5/16*	12,15	10,85	14,2	2
3/8	14,8	13,1	16,8	2

Alojamiento de aluminio

Cavidad	ØD1	ØD2	N*	N**	K*	K**
4	8,25	7,5	11,5	12,3	3	1,5
6	10,3	9,15	13,5	12,3	3	2
8	12,2	10,85	15,2	15,2	3	2
10	15,05	13,2	17,1	19	2	2
12	17,5	15,5	20	20,2	2,5	2,5

Cavidad	ØD1	ØD2	N	K
1/8	7,1	6,2	8,6	1,5
5/32*	8,25	7,05	11,25	3
1/4	10,6	9,35	12,65	2
5/16*	12,2	10,85	15,2	3
3/8	15,05	13,1	17,1	2

Alojamiento de latón

Cavidad	ØD1	ØD2	N*	N**	K*	K**
4	8,25	7,05	10,25	12,3	2	1,5
6	10,25	9,1	12,25	12,3	2	2
8	12,2	10,85	14,25	14,3	2	2
10	15,05	13,2	17,1	19	2	2
12	17,65	15,5	20	20,2	2,5	2,5

Cavidad	ØD1	ØD2	N	K
1/8	7,1	6,2	8,6	1,5
5/32*	8,25	7,05	10,25	2
1/4	10,6	9,35	12,65	2
5/16*	12,2	10,85	14,25	2
3/8	10,05	13,1	17,1	2

Rogamos consulten con nosotros para obtener el plano detallado necesario para la realización de los alojamientos, así como sus materiales.



A título indicativo, todas nuestras dimensiones están en milímetros.

*Carstick® / ** Quick Fitting

*5/32" = 4 mm y 5/16" = 8 mm

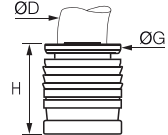

Cartuchos de polímero para fluidos y gases

6300 Cartucho monobloque LIQUIfit®

	Latón, EPDM 	ØD 	G G1 H L kg
		4 6300 04 00	8 11 8 10 0,000
		6 6300 06 00	10 14,5 10 11,5 0,002
		8 6300 08 00	13 15 13 15 0,000
		10 6300 10 00	15,5 19,5 15,5 17 0,000
		12 6300 12 00	18,5 21 18,5 19,5 0,000
50 cartuchos por estuche Carstick®			

6300 Cartucho monobloque LIQUIfit®

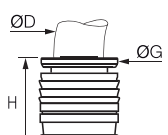
Pulgadas

	Latón, EPDM 	ØD 	G G1 H L kg
		1/4 6300 56 00	10,5 14,5 10,5 12,5 0,000
		3/8 6300 60 00	15,5 19 15,5 17 0,000
		1/2 6300 62 00	22 25 22 23 0,000
		50 cartuchos por estuche Carstick®	

Dimensiones de los alojamientos LIQUIfit®

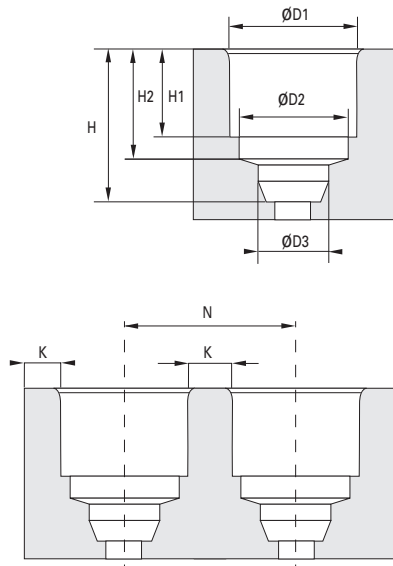

Carstick® LIQUIfit®		Métrico			
Cavidad	ØD3	H	H1	H2	
4	4,1	10	6	8,15	
6	6,1	12	7,5	9,65	
8	8,15	15,5	9,9	12,45	
10	10,25	19	11,7	14,35	
12	12,17	22	13,9	16,75	

Carstick® LIQUIfit®		Pulgadas			
Cavidad	ØD3	H	H1	H2	
1/8	3,25	7,45	5,3	9,5	
5/32*	4,1	8,15	6	10	
1/4	6,45	10,15	8	12,5	
5/16*	8,15	12,45	9,9	15,5	
3/8	9,65	14,35	11,7	19	

Alojamiento de poliamida

Cavidad	ØD1	ØD2	N	K
4	8,25	7,05	9,8	1,5
6	10,2	9,15	12,2	2
8	12,15	10,85	14,2	2
10	14,8	13,2	16,8	2
12	17,5	15,5	20	2,5

Cavidad	ØD1	ØD2	N	K
1/8	7,05	6,02	8,6	1,5
5/32*	8,25	7,05	9,75	1,5
1/4	10,55	9,35	12,6	2
5/16*	12,15	10,85	14,2	2
3/8	14,8	13,1	16,8	2

Alojamiento de aluminio

Cavidad	ØD1	ØD2	N	K
4	8,25	7,5	11,5	3
6	10,3	9,15	13,5	3
8	12,2	10,85	15,2	3
10	15,05	13,2	17,1	2
12	17,5	15,5	20	2,5

Cavidad	ØD1	ØD2	N	K
1/8	7,1	6,2	8,6	1,5
5/32*	8,25	7,05	11,25	3
1/4	10,6	9,35	12,65	2
5/16*	12,2	10,85	15,2	3
3/8	15,05	13,1	17,1	2

Alojamiento de latón

Cavidad	ØD1	ØD2	N	K
4	8,25	7,5	10,25	2
6	10,25	9,1	12,25	2
8	12,2	10,85	14,25	2
10	15,05	13,2	17,1	2
12	17,65	15,5	20	2,5

Cavidad	ØD1	ØD2	N	K
1/8	7,1	6,2	8,6	1,5
5/32*	8,25	7,05	10,25	2
1/4	10,6	9,35	12,65	2
5/16*	12,2	10,85	14,25	2
3/8	10,05	13,1	17,1	2

*5/32 = 4 mm y 5/16 = 8 mm

Rogamos consulten con nosotros para obtener el plano detallado necesario para la realización de los alojamientos, así como sus materiales.

A título indicativo, todas nuestras dimensiones están en milímetros.



Cartuchos metálicos

Para aumentar la **compatibilidad** con un **gran número de fluidos** y condiciones de uso más extremas (**+150°C**), Parker Legris ha desarrollado dos tipos de cartuchos metálicos patentados. Su uso contribuye a **optimizar las configuraciones de instalación** y, para el TL, permite el desmontaje.

Ventajas del producto

Cartuchos LF 3600 LF 3800 LF 3900	<p>Todas las ventajas del racor LF 3600, LF 3800 y LF 3900 aplicadas a la tecnología de cartucho</p> <p>Producto de metal en su totalidad para una mayor resistencia mecánica y química</p> <p>Resistencia a las temperaturas elevadas (+150°C)</p> <p>Implantación posible en alojamientos en polímero o metálicos</p>
Cartucho TL	<p>Posibilidad de varios diámetros de tubos en un mismo alojamiento</p> <p>Sistema de sujeción y de estanqueidad aparente, que permite un desmontaje con una herramienta dedicada</p>



Aplicaciones

Robótica
Proceso automovil
Aire comprimido
Semiconductores
Refrigeración
Embalaje
Vacío

Características técnicas

Cartuchos LF 3600, LF 3800, LF 3900		Cartucho TL	
Fluidos utilizados	Fluidos: ver capítulos correspondientes	Fluidos utilizados	Aire comprimido
Presión de trabajo	De vacío hasta 30 bar	Presión de trabajo	0,01 a 16 bar
Temperatura de trabajo	-20°C a +150°C	Temperatura de trabajo	-25°C a +80°C
Material	Ver capítulos correspondientes	Material	Cuerpo: latón Botón pulsador: polímero técnico Arandela: acero inoxidable Juntas: NBR

Reglamentaciones

LF 3600, LF 3800, LF 3900
Directiva: 97/23/CE (PED)
RG: 21 CFR (FDA)
RG: 1935/2004/CE
 (caudal mínimo 0,02 l/h)
Directiva: 2011/65/CE (RoHS)
USDA NSF H1: grasa
ASTM B733-04: revestimiento níquel autocatalítico
Directiva: 94/9/CE (ATEX)

TL
Directiva: 97/23/CE (PED)
Directivas: 2011/65/CE (RoHS)

Las prestaciones dependen de los fluidos, del material y del tubo utilizados.
 El uso está garantizado para un vacío de 755 mm Hg (99% de vacío).

Cartuchos metálicos para fluidos y gases

3600

Cartucho monobloque



Latón niquelado químico FDA, FKM

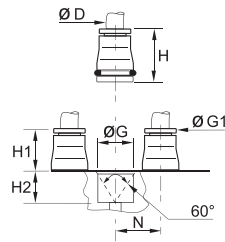

ØD		G	G1	H	H1	H2	N	kg
4	3600 04 00	9,8	8	17	8,5	8,5	11	0,006
6	3600 06 00	12,1	10	19	10,5	8,5	13,5	0,009
8	3600 08 00	14,8	13	21	12,5	8,5	16	0,012
10	3600 10 00	17,5	15	24,5	14	10,5	20	0,019
12	3600 12 00	20	17	25	14,5	10,5	22,5	0,023
14	3600 14 00	22	20	28,5	16,5	12	25	0,031

3800/3900

Cartucho monobloque



Acero inoxidable 316L, FKM

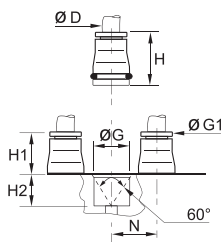

ØD			G	G1	H	H	H2	N	kg
4	3800 04 00	3900 04 00	9,8	8	17	8,5	8,5	11	0,006
6	3800 06 00	3900 06 00	12,1	10	19	10,5	8,5	13,5	0,008
8	3800 08 00	3900 08 00	14,8	13	21	12,5	8,5	16	0,012
10	3800 10 00	3900 10 00	17,5	15	24,5	14	10,5	20	0,019
12	3800 12 00	3900 12 00	20	17	25	14,5	10,5	22,5	0,023

3800: pinza en acero inoxidable 303
3900: pinza en acero inoxidable 316L

TL

Cartucho



Latón, NBR

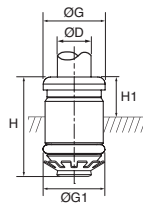

ØD	Cavidad		G	G1	H	H1	H1*	kg
4	4	FTL4	8	8	14,5	4,5	7,5	0,003
4	6	FTL4-6	8	10	17	4,5	9,5	0,003
6	6	FTL6	10,5	10	17	4,5	9,5	0,004
4	8	FTL8-4	8	12	17,5	5	10,5	0,008
6	8	FTL8-6	10,5	12	18	5,5	11	0,008
8	8	FTL8	13,5	12	19	6,5	12	0,005

*Posibilidad de montaje en un orificio corto (espesor de soporte reducido)

TLT

Útil para desconexión

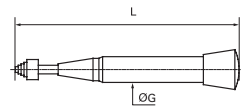

	G	L	kg
TLT	28	156	0,235

Sólo con cartuchos TL

Dimensiones de los alojamientos

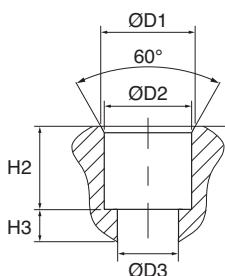

Cartucho TL

Cavidad	ØD1	ØD2	ØD3	H2	H3
4	9	8	5,5	9	1,5
6	11	10	8	11	1,5
8	13	12	8,5	11,5	1,5
4C*	9	8	5,5	6	1,5
6C*	11	10	8	6	1,5
8C*	13	12	8,5	6	1,5

*Posibilidad de montaje en un orificio corto (espesor de soporte reducido)

Soluciones personalizadas

Parker Legris ha hecho del **desarrollo de productos especiales** una de sus especialidades. Estos productos dedicados son la garantía de una **respuesta técnica y económica adaptada de manera óptima** a las necesidades de nuestros clientes.

Proceso de desarrollo de una solución personalizada

- 1. Definición de la función que se debe realizar**

Caracterizar la presión, la temperatura, el entorno, los fluidos, los materiales y la gama de productos correspondientes.

Calcular las necesidades en cantidad.

Para ayudarlo a precisar su solicitud, nuestros ingenieros de productos están a su disposición.
- 2. Envío de su solicitud a nuestro servicio técnico**

Rellenar una solicitud en línea en www.parkerlegris.com, "Productos especiales".

Precisar sus especificaciones técnicas, sus cantidades y sus limitaciones económicas.
- 3. Análisis de su solicitud**

En base a la información que nos ha comunicado, validamos la viabilidad del producto.

Hacemos un estudio técnico y realizamos planos (prototipos y ensayos si es necesario).
- 4. Búsqueda de la mejor solución**

Parker Legris le devuelve su propuesta planificada en términos de solución técnica y económica.

En la validación de nuestra oferta, planificamos juntos las etapas de la realización.
- 5. Comienzo de la producción en serie**

Le mantenemos informado sobre el plazo de recepción de su producto.

Productos especiales

Cartuchos



Racores



Racores con funciones



Multiconectores y regletas

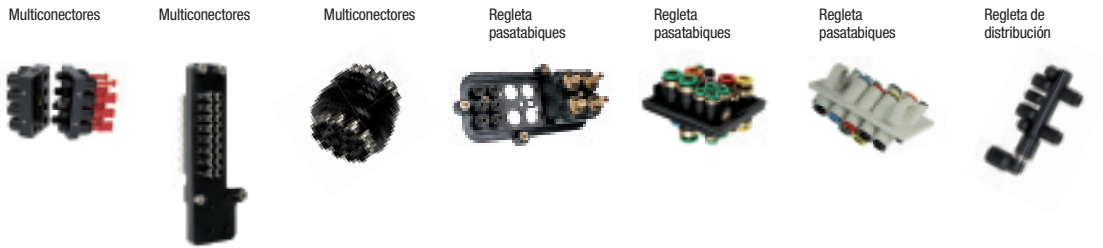

Tubos y pistolas sopladoras



Válvulas especiales



Equipos dedicados y competentes para ofrecerle la mejor solución

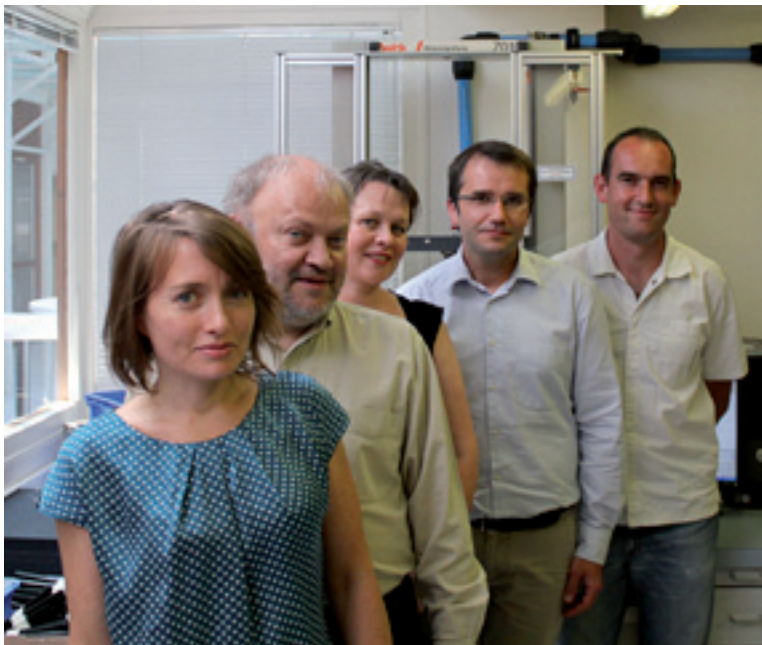

Más de 40 años de experiencia en el diseño de racores instantáneos que son también 40 años realizando productos especiales para nuestros clientes.

Disponemos de un equipo de ingenieros y técnicos en constante evolución, experimentado y que controla las herramientas de diseño más recientes: herramientas de cálculo y de simulación numérica, CAD, reología (modelización de inyección plástica), creación rápida de prototipos y medida de prestaciones en laboratorio.

Racores especiales

Para satisfacer sus necesidades, somos capaces de variar el diseño de nuestros racores.

Con el fin de completar nuestra amplia gama de racores, podemos ofrecer productos personalizados. Roscas de mayor longitud, distintos tipos de juntas, grasa especial, proceso de limpieza especial, colores, embalajes... son parámetros que sabemos modificar fácilmente.



Cartucho bajas temperaturas

Resiste a -40°C



Cartuchos metálicos

Adaptación del cartucho a las limitaciones dimensionales y ambientales del cliente

Combinación del sistema patentado Carstick® (protección de la junta) y de las prestaciones del LF 3600



Racor para el transporte de aire respirable

Sujeción específica, limpieza, grasa compatible con oxígeno

Prueba de estanqueidad reforzada

Pulsador de color para la identificación de los fluidos

Embalaje adaptado



Racor para el transporte de agua de refrigeración desionizada en los convertidores de frecuencia

Materiales resistentes a la hidrólisis

Roscas de acero inoxidable

Juntas específicas



Racor para el transporte de agua en los techos climatizados

Cuerpo de latón

Doble junta de estanqueidad

Montaje en tubo flexible embutido



Racor de caudal calibrado

Permite la calibración definitiva de un caudal

Diámetro mínimo de taladrado posible: 0,5 mm



Válvula anti-retorno

Desarrollada para las aplicaciones de transporte de aire respirable
Bajo umbral de activación y tasa de fugas reducida
Grasa compatible con oxígeno, limpieza



Regulador de caudal de tornillo embutido con juntas FKM

Resistencia química exterior reforzada
Marcado de un logotipo específico

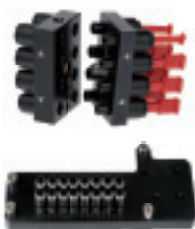

Multiconector

Permite desconectar hasta 16 tubos en una sola operación
Diseño compacto adaptado al entorno del cliente



Bloques de polímero con conexiones integradas

Para la distribución de fluidos o pasatabiques a bordo de una cabina de camión



Regleta de polímero

Conexiones reforzadas integradas
Para la distribución de aire comprimido para el servocontrol del sistema de frenado en el ámbito del transporte por carretera

Tubos y pistolas especiales

Para satisfacer sus necesidades, somos capaces de adaptar la formulación de los polímeros y personalizar el tubo o las pistolas.

Podemos ofrecer productos personalizados como: material y aditivo específicos, diámetro no estándar, marcado personalizado, embalaje específico, colores personalizados, corte de tubo personalizado, conformado del tubo, realización de subconjuntos (tubos + racores o acopladores, kit de pistolas).



Tubo marcado con el nombre del cliente
Tubos cortados a longitudes específicas



Marcado de la marca y de la codificación del cliente
Longitudes de 5 m, 10 m, 25 m, 50 m y 100 m, según el tipo de tubo
Para tubos flexibles o semi-rígidos
Optimización del almacenamiento de los tubos
Identificación inmediata del tipo de tubo
Bobina integrada para una manipulación sencilla



Marcado de la marca y de la codificación del cliente
Hasta 1000 m
Identificación inmediata del tubo para una manipulación sencilla
Adaptado a los carretes de taller



Pistola personalizada con los colores del cliente
Logotipo específico
Embalaje personalizado



Realización a medida de un conjunto "tubo + acoplador + pistola" en un embalaje dedicado y personalizado

Válvulas especiales

Además de nuestra gama de válvulas estándar y semi-estandar, Parker Legris ofrece el suministro de válvulas únicas adaptadas a las aplicaciones de nuestros clientes.

Ofrecemos productos personalizados como: roscas de mayor longitud, distinto tipo de juntas, grasa especial, tipo de palanca especial, proceso de limpieza especial, material y tratamiento de superficie, subconjuntos...



Válvula de transporte

Montada en las llantas de vehículos blindados

Permite controlar la presión de los neumáticos mediante la válvula de inchado integrada



Válvula autoproseso

Destinada a pilotar simultáneamente la entrada y la salida de una línea de refrigeración

Permite también el cierre de una de las líneas de manera independiente



Válvula de aire respirable

Dedicada al transporte de aire enriquecido en oxígeno en las redes de hospitales

Juntas especiales, limpieza, grasa específica, fiabilidad muy elevada

Tubos técnicos

Tubos flexibles calibrados

Multi-tubos calibrados

Tubos en espiral

Tubos trenzados calibrados

Accesorios





Tubos técnicos

Tubo PA

(P. 3-10)



Fluidos: aire comprimido, fluidos industriales

Materiales:

- 2 grades de poliamida (semi-rígida y rígida)
- 7 colores

Presión: 58 bar

Temperatura: -40°C a +100°C

Ø métrico, ext.: 3 mm a 16 mm

Ø pulgadas, ext.: bajo demanda

Tubo PA ignífuga de alta resistencia

(P. 3-14)



Fluidos: aire comprimido, líquidos de refrigeración, lubricantes

Materiales:

- poliamida con aditivo ignífugo
- 5 colores

Presión: 50 bar

Temperatura: -40°C a +100°C

Ø métrico, ext.: 4 mm a 12 mm

Tubo PA o PU anti-chispas, con o sin funda de PVC

(P. 3-16 y 3-24)



Fluidos: aire comprimido, líquidos de refrigeración, fluidos industriales

Materiales:

- poliamida semi-rígida con funda de PVC
- poliuretano poliéster con funda de PVC
- poliuretano poliéster en monocapa
- 4 colores

Presión: 36 bar

Temperatura: -20°C a +80°C

Ø métrico, ext.: 4 mm a 12 mm

Tubo PU

(P. 3-18)



Fluidos: aire comprimido, fluidos agroalimentarios ("cristal")

Materiales:

- poliuretano poliéster o poliéter
- poliuretano "cristal" calidad alimentaria
- 7 colores

Presión: 12 bar

Temperatura: -20°C a +70°C

Ø métrico, ext.: 3 mm a 16 mm

Ø pulgadas, ext.: bajo demanda

Tubo PU anti-estático

(P. 3-22)



Fluidos: aire comprimido

Materiales:

- poliuretano cargado de partículas conductoras, negro (10² Ω.m)

Presión: 10 bar

Temperatura: -20°C a +70°C

Ø métrico, ext.: 3 mm a 12 mm

Tubo PE

(P. 3-26)



Fluidos: numerosos fluidos

Materiales:

- polietileno baja densidad
- polietileno 50% reticulado de calidad alimentaria
- 7 colores

Presión: 20 bar

Temperatura: -40°C a +95°C

Ø métrico, ext.: 4 mm a 14 mm

Ø pulgadas, ext.: 1/8" a 1/2"

Tubo FEP

(P. 3-28)



Fluidos: numerosos fluidos

Materiales:

- fluoropolímero (etileno propileno fluorado) de calidad alimentaria, transparente

Presión: 28 bar

Temperatura: -40°C a +150°C

Ø métrico, ext.: 4 mm a 12 mm

Tubo PFA

(P. 3-30)



Fluidos: numerosos fluidos

Materiales:

- 3 grades de perfluoroalcoxi
- alta pureza de calidad alimentaria, incoloro
- estándar de calidad alimentaria, 3 colores "cristal"
- anti-estático (0,2Ω.m), negro

Presión: 36 bar

Temperatura: -196°C a +260°C

Ø métrico, ext.: 4 mm a 12 mm

Multi-tubo PA

(P. 3-32)



Fluidos: aire comprimido, fluidos industriales

Materiales:

- poliamida semi-rígida con funda de PVC
- 6 colores

Presión: 24 bar

Temperatura: -40°C a +80°C

Ø métrico, ext.: 4 mm a 8 mm

Tubos técnicos

Bi-tubo PU

(P. 3-32)



Fluidos: aire comprimido

Materiales:

- poliuretano poliéster en cinta
- 1 a 2 colores

Presión: 14 bar

Temperatura: -20°C a +70°C

Ø métrico, ext.: 4 mm a 8 mm

Tubo PA en espiral

(P. 3-34)



Fluidos: aire comprimido, fluidos industriales

Materiales:

- poliamida semi-rígida
- 2 colores
- con racores

Presión: 20 bar

Temperatura: -20°C a +80°C

Ø métrico, ext.: 6 mm y 8 mm

Tubo PU en espiral

(P. 3-36)



Fluidos: aire comprimido

Materiales:

- poliuretano poliéster o poliéter
- 3 colores
- con o sin racores

Presión: 10 bar

Temperatura: -20°C a +70°C

Ø métrico, ext.: 4 mm a 12 mm

Ø pulgadas ext.: 3/8" y 19/32"

Tubo PU trenzado en espiral

(P. 3-40)



Fluidos: aire comprimido, fluidos industriales

Materiales:

- poliuretano translúcido azul en espiral, reforzado con una trenza de poliéster
- montado con racores roscados

Presión: 15 bar

Temperatura: -40°C a +75°C

Ø pulgadas, int.: 1/4" y 5/16"

Tubo PVC trenzado

(P. 3-42)



Fluidos: aire comprimido, fluidos industriales no corrosivos o alimentarios (PVC translúcido)

Materiales:

- policloruro de vinilo reforzado con una trenza de poliéster
- translúcido de calidad alimentaria o azul calidad industrial

Presión: 15 bar

Temperatura: -25°C a +70°C

Ø métrico, int.: 4 mm a 19 mm

Tubo auto-retráctil NBR trenzado

(P. 3-44)



Fluidos: aire comprimido, fluidos de refrigeración

Materiales:

- caucho de nitrilo butadieno reforzado con una trenza de poliamida
- 4 colores

Presión: 16 bar

Temperatura: -20°C a +100°C

Ø pulgadas, int.: 1/4" a 3/4"

Una gama completa de tubos técnicos

Tubos flexibles calibrados

Tubo poliamida

PA semi-rígida



1025P
1100P
2005P
2010P
Página 3-11

PA rígida



1025L
Página 3-12

PA ignífuga



1025P..R
1100P..R
2005P..R
2010P..R
Página 3-15

PA anti-chispas, con funda de PVC



1025P..V
1100P..V
Página 3-17

Tubo poliuretano

PU poliéster



1025U
1100U
2003U
2005U
2010U
Página 3-19

PU poliéter
PU poliéter "cristal" alimentario



1025U..R
1100U..R
2003U..R
2005U..R
2010U..R
Página 3-20

PU anti-estático



1025U..A
1100U..A
Página 3-23

PU poliéter, anti-chispas, monocapa
PU poliéter, anti-chispas, con funda de PVC



1025U..V
1100U..V
Página 3-25
1025U..K
1100U..K
Página 3-25

Tubo polietileno

PE Advanced



1015Y..F
1030Y..F
1075Y..F
1096Y..F
1098Y..F
1099Y..F
Página 3-27

PE baja densidad



1025Y
1100Y
Página 3-27

Tubo fluoropolímero

FEP



1005T
1025T
Página 3-29

PFA



1010T..P
1050T..P
1100T..P
Página 3-31

PFA anti-estático



1010T..A
1050T..A
Página 3-31

Multi-tubos calibrados

Tubo en haz con funda de PVC

PA semi-rígida



1010P..M
1050P..M
Página 3-33

Tubo en cinta

Bi-tubo, PU poliéster



1420U
Página 3-33

Una gama completa de tubos técnicos

Tubos en espiral calibrados

Tubo PA semi-rígida

Montado con racores roscados



1470P
1471P
1472P

Página 3-35

Tubo PU poliéster y poliéter

Montado con racores roscados,
collarín de protección metálico

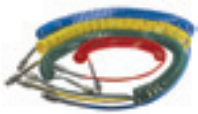

1470U
1471U
1472U

Página 3-37

Montado con racores roscados,
collarín de protección plástico



1445U..R
1441U..R
1442U..R
1447U..R

Página 3-38

En espiral sin racores



1460U
1461U
1462U

Página 3-37

Tubo PU trenzado

Montado con racores roscados,
collarín de protección plástico



1445U..E
1442U..E
1447U..E

Página 3-41

Tubos trenzados calibrados

PVC alimentario, translúcido



1025V
1050V

Página 3-43

PVC azul



1025V..C
1050V..C

Página 3-43

NBR trenzado auto-retráctil



1040H
1080H
1100H

Página 3-45

Accesorios

0694

Página 3-46



0695

Página 3-46



3000 71 11

Página 3-46



3000 71

Página 3-46



6000 71

Página 3-46



0127

Página 3-47



1827

Página 3-47



Clip

Página 3-47



0697

Página 3-47



Embalaje de los tubos técnicos

Tubepack®

- Longitudes de 5 m, 10 m, 25 m y 100 m
- Para tubos poliamida, de poliuretano, fluoropolímero, polietileno y anti-chispas
- Optimización del almacenamiento de los tubos
- Identificación inmediata del tipo de tubo
- Devanadera integrada para una manipulación sencilla



Tambor

- Hasta 1000 m
- Para tubos poliamida, de poliuretano, fluoropolímero, etc.
- Identificación inmediata del tubo para una manipulación sencilla
- Adaptado a los carretes de taller



Rollos

- Hasta 100 m
- Suministrada con una película protectora de plástico
- Para los tubos trenzados y los tubos especiales (Multi-tubos)



Bolsas de presentación

- Ideal para la venta en autoservicio
- Herramientas de promoción
- Tubo en espiral o tubo cortado a medida



Marcado de los tubos

- Una marca de la longitud se indica cada metro:
 - ahorro de tiempo para cortar la longitud
 - cantidad restante identificable inmediatamente (PA y PU)
- Marcado personalizado posible bajo demanda (marca, identificación del fluido, referencia del cliente...)
- Trazabilidad identificada mediante el marcado del número de lote de fabricación



Corte de tubos a medida

- Bajo demanda, corte del tubo, a partir de 5 cm y hasta 3 m
- Precisión +/- 3 mm
- Ideal para optimizar su instalación



Codificación de tubos técnicos

Material

- H** = Auto-retráctil NBR
- L** = Poliamida rígida
- P** = Poliamida semi-rígida
- T** = Fluoropolímero
- U** = Poliuretano
- V** = PVC
- Y** = Polietileno

Tipo de Tubo

- P..A** = PA anti-estático
- P..R** = PA ignífuga (fuego y humo)
- P..V** = PA anti-chispas, con funda de PVC
- T..A** = PFA anti-estático
- T..P** = PFA
- U..A** = PU anti-estático
- U..K** = PU monocapa y anti-chispas
- U..R** = PU poliéter
- U..V** = PU anti-chispas, con funda de PVC
- Y..F** = PE Advanced (LIQUIfit®)

2 010 P 04 R 00 27

Código Embalaje

1 = Tubepack® o tambor LIQUIfit®

2 = Tambor para grandes longitudes

Longitud

015 = 150 m
020 = 20 m
025 = 25 m
030 = 300 m
040 = 40 m
075 = 75 m
080 = 80 m
100 = 100 m

003 = 300 m
005 = 500 m
 .../...
010 = 1000 m

Código Ø ext.

03 = 3 mm
04 = 4 mm
06 = 6 mm
08 = 8 mm
 .../...
 1/4 = 56 mm
 .../...

10 = 10 mm
04 = 4 mm
06 = 6 mm
08 = 8 mm
10 = 10 mm
04 = 4 mm
06 = 6 mm

Color

- 00** = □ incoloro
- 01** = ■ negro
- 02** = ■ verde
- 03** = ■ rojo
- 04** = ■ azul
- 05** = ■ amarillo
- 06** = ■ gris
- 07** = ■ naranja
- 08** = □ incoloro cristal
- 09** = ■ violeta
- 10** = □ blanco
- 12** = ■ verde cristal
- 13** = ■ rojo cristal
- 14** = ■ azul cristal
- 17** = ■ naranja cristal

Ø int. especial

18 = 1,8 mm
27 = 2,7 mm
33 = 3,3 mm
75 = 7,5 mm
95 = 9,5 mm

Gráficos de características

- En los gráficos de este capítulo, cada una de las curvas indica, por diámetro, la presión máxima admisible a una temperatura dada.
- Las características técnicas de los tubos Parker Legris dependen del tipo de racor utilizado.
- La retención de vacío de los tubos es de 755 mm Hg (99% vacío).

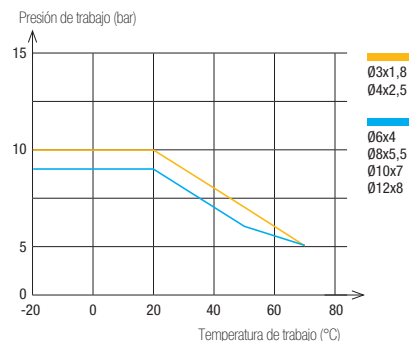

Tubo PA

Probado y aprobado para circuitos industriales o móvil, el tubo PA garantiza **una excelente durabilidad** gracias a propiedades mecánicas estables con el paso del tiempo. Parker Legris propone como oferta estándar una extensión del grado de poliamida semi-rígida resultante de la gestión **Eco-Design**, para lograr las más altas prestaciones.

Ventajas del producto

Material probado

- Buena resistencia química y a la humedad
- Excelente homogeneidad del material
- Calibrado continuo de nuestros tubos para una excelente fiabilidad
- Dos características del material: rígido y semi-rígido
- Material semi-rígido de origen ecológico

Polivalencia y prestaciones

- Amplia gama de temperaturas y de presiones de trabajo
- Buena absorción de las vibraciones
- Resistencia a la abrasión
- Marcado de la longitud restante
- Amplio panel de colores para facilitar la identificación de los circuitos
- Sin silicona



Aplicaciones

- Talleres
- Herramientas
- Aire comprimido
- Tecnologías del movimiento
- Robots
- Máquinas industriales

Características técnicas

Tubo	PA semi-rígida	PA rígida
Fluidos adecuados	Aire comprimido, otros fluidos	Aire comprimido, otros fluidos
Presión de trabajo	De vacío hasta 50 bar	De vacío hasta 58 bar
Temperatura de trabajo	-40°C a +100°C	-40°C a +80°C
Materiales	Poliamida de origen ecológico (68 shore D)	Poliamida (65 shore D)

Reglamentaciones

Industriales

DI: 2002/95/CE (RoHS), 2011/65/CE
DI: 97/23/CE (PED)
RG: 1907/2006 (REACH)

Transporte

Prestaciones y resistencias químicas probadas según DIN 74324 -1 / DIN 73378 / ISO 7628

Embalaje

TubePack®: 25 m, 100 m
Tambor: 500 m, 1 000 m

Las prestaciones dependen de los fluidos, del material y del tubo utilizados. El uso está garantizado para un vacío de 755 mm Hg (99% de vacío).

Prestaciones de los tubos de PA

Semi-rígida

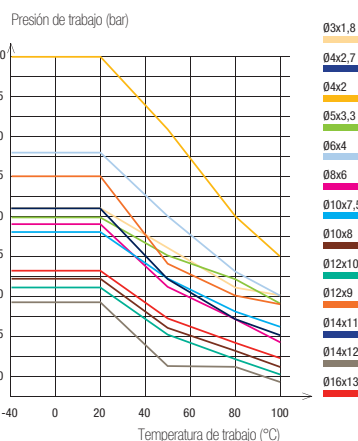

Rígida

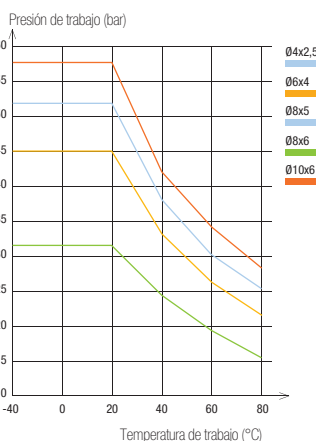









Ø exterior del tubo	Tolerancias sobre Ø exterior
3 a 5 mm	+0,05 / -0,08
6 a 16 mm	+0,05 / -0,10

Conectados a los racores instantáneos Parker Legris, los tubos Parker Legris garantizan al usuario una perfecta estanqueidad gracias a su calibrado según la norma NF E49-100.

1025P Tubo poliamida (PA) semi-rígido









Tubepack® 25 m

Ø ext. tubo (mm)	Ø int. tubo (mm)									kg
3	1,8	6	1025P03 00 18				1025P03 04 18			0,020
4	2	10	1025P04 00	1025P04 01	1025P04 02	1025P04 03	1025P04 04	1025P04 05	1025P04 06	0,318
4	2,7	10	1025P04 00 27	1025P04 01 27	1025P04 02 27	1025P04 03 27	1025P04 04 27	1025P04 05 27	1025P04 06 27	0,254
5	3,3	15	1025P05 00 33	1025P05 01 33			1025P05 04 33			0,420
6	4	15	1025P06 00	1025P06 01	1025P06 02	1025P06 03	1025P06 04	1025P06 05	1025P06 06	0,535
8	6	25	1025P08 00	1025P08 01	1025P08 02	1025P08 03	1025P08 04	1025P08 05	1025P08 06	0,748
10	7,5	42	1025P10 00 75	1025P10 01 75			1025P10 04 75			1,135
10	8	50	1025P10 00	1025P10 01	1025P10 02	1025P10 03	1025P10 04	1025P10 05	1025P10 06	0,989
12	9	47	1025P12 00 09	1025P12 01 09			1025P12 04 09			1,769
12	10	90	1025P12 00	1025P12 01			1025P12 04			1,345
14	11	80	1025P14 00 11	1025P14 01 11			1025P14 04 11			2,226
14	12	116	1025P14 00	1025P14 01			1025P14 04			1,734
16	13	90	1025P16 00 13	1025P16 01 13	1025P16 02 13	1025P16 03 13	1025P16 04 13			2,500

Tubos en pulgadas disponibles bajo demanda

1100P Tubo poliamida (PA) semi-rígido









Tubepack® 100 m

Ø ext. tubo (mm)	Ø int. tubo (mm)									kg
4	2	10	1100P04 00	1100P04 01	1100P04 02	1100P04 03	1100P04 04	1100P04 05	1100P04 06	1,152
4	2,7	10	1100P04 00 27	1100P04 01 27	1100P04 02 27	1100P04 03 27	1100P04 04 27	1100P04 05 27	1100P04 06 27	0,893
5	3,3	15	1100P05 00 33	1100P05 01 33			1100P05 04 33			1,274
6	4	15	1100P06 00	1100P06 01	1100P06 02	1100P06 03	1100P06 04	1100P06 05	1100P06 06	1,799
8	6	25	1100P08 00	1100P08 01	1100P08 02	1100P08 03	1100P08 04	1100P08 05	1100P08 06	2,898
10	7,5	42	1100P10 00 75	1100P10 01 75			1100P10 04 75			4,400
10	8	50	1100P10 00	1100P10 01	1100P10 02	1100P10 03	1100P10 04	1100P10 05		3,667
12	9	47	1100P12 00 09	1100P12 01 09			1100P12 04 09			5,600
12	10	90	1100P12 00	1100P12 01			1100P12 04		1100P12 06	5,052
14	11	80	1100P14 00 11	1100P14 01 11			1100P14 04 11			5,200
14	12	116	1100P14 00	1100P14 01			1100P14 04			4,800
16	13	90	1100P16 00 13	1100P16 01 13	1100P16 02 13	1100P16 03 13	1100P16 04 13			7,800

Tubos en pulgadas disponibles bajo demanda









2005P Tubo poliamida (PA) semi-rígido

Tambor 500 m

Ø ext. tubo (mm)	Ø int. tubo (mm)									kg
8	6	25	2005P08 00	2005P08 01	2005P08 02	2005P08 03	2005P08 04	2005P08 05	2005P08 06	12,100
10	8	50	2005P10 00	2005P10 01	2005P10 02	2005P10 03	2005P10 04	2005P10 05		15,600

2010P Tubo poliamida (PA) semi-rígido

Tambor 1000 m

Ø ext. tubo (mm)	Ø int. tubo (mm)									kg
4	2,7	10	2010P04 00 27	2010P04 01 27	2010P04 02 27	2010P04 03 27	2010P04 04 27	2010P04 05 27	2010P04 06 27	7,630
6	4	15	2010P06 00	2010P06 01	2010P06 02	2010P06 03	2010P06 04	2010P06 05	2010P06 06	16,600

Corte de tubos a la longitud solicitada



- Bajo demanda, corte del tubo, a partir de 5 cm y hasta 3 m
- Precisión +/- 3 mm
- Ideal para optimizar sus costes globales de instalación



Tubo PA

1025L Tubo poliamida (PA) rígido

Tubepack® 25 m

Ø ext. tubo (mm)	Ø int. tubo (mm)			kg
4	2,5	35	1025L04 01 25	0,190
6	4	45	1025L06 01	0,400
8	5	70	1025L08 01 05	0,760
8	6	65	1025L08 01	0,760
10	6	85	1025L10 01 06	1,330

Los tubos de poliamida permiten la conexión a diversos racores presentados en este catálogo.

Tubos

PA semi-rígida



PA rígida



Racores instantáneos

[LF 3000®](#) P. 1-4



[LF 3600](#) P. 1-65



[LF 3800/LF 3900](#) P. 1-77



[LF 6100](#) P. 1-89



Racores de compresión

[Latón](#) P. 5-5



[Acero inoxidable](#)
P. 5-31



[Forros](#) P. 5-5



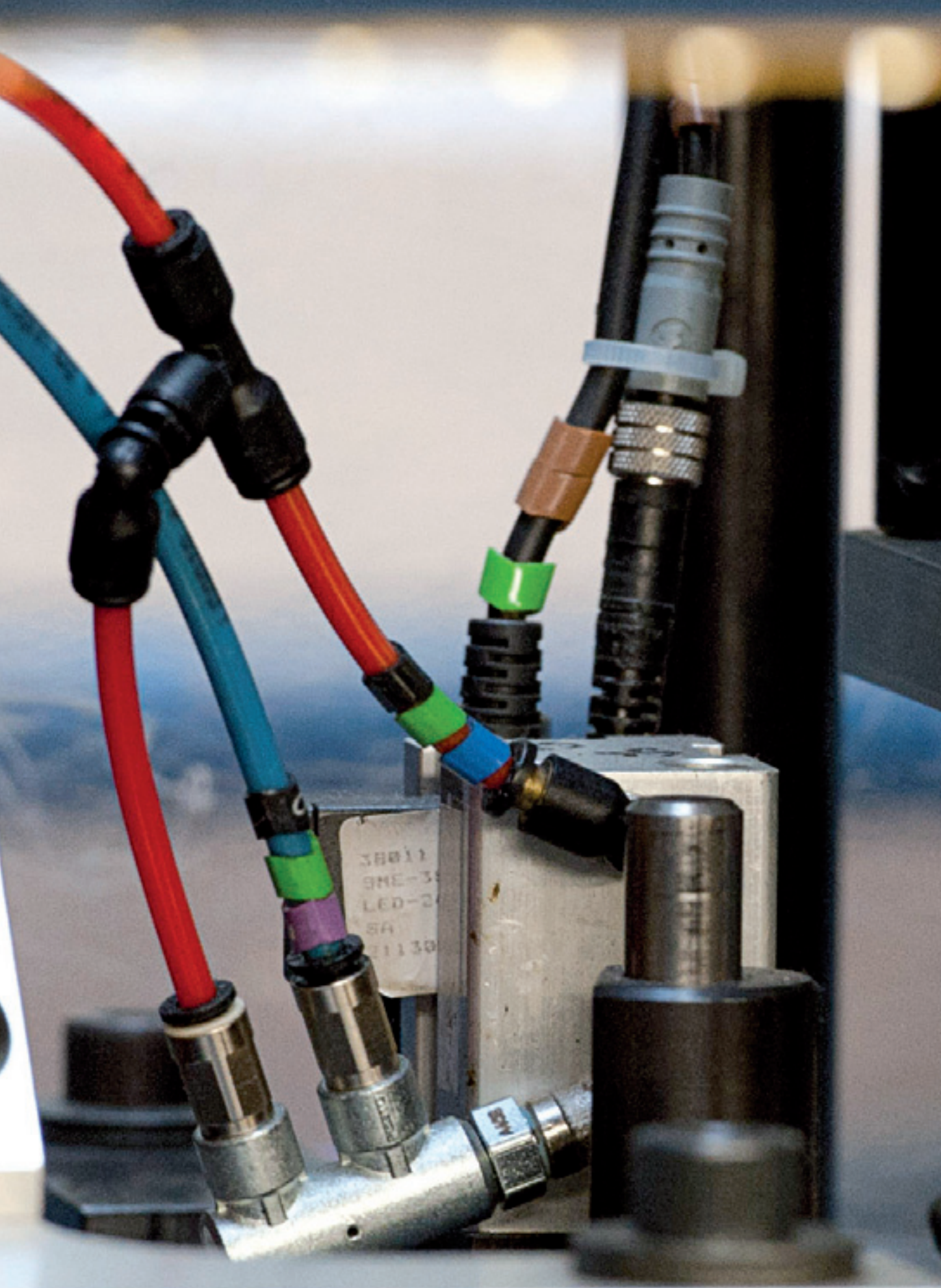

Tubo PA ignífuga de alta resistencia

Este tubo **ignífugo monocapa** permite combinar altas prestaciones en presión y temperatura, así como en resistencia al fuego, **sin emisión de humo tóxico**. Evita el uso de una herramienta de pelado, de modo que se elimina cualquier riesgo de dañar el tubo antes de la conexión.

Ventajas del producto

Seguridad de los equipos ferroviarios

Diseñado para los equipos móviles
Excelente resistencia a las llamas: auto-extinguible
Baja generación de humo
Gas de combustión no tóxico
Resistente a los UV
Sumamente resistente a presiones y temperaturas elevadas

Solución innovadora monocapa

Adecuada para aplicaciones industriales exigentes
Excelente resistencia a las chispas
Una alternativa económica al tubo PA con funda de PVC
Combinación de las ventajas técnicas de los tubos de PA rígidos y semi-rígidos
5 colores disponibles
Marcado de dirección del fluido
Sin silicona



Sector ferroviario
Avisadores sonoros
Máquinas industriales
Puertas neumáticas
Estribos automáticos
Lubricación centralizada
Soldadura

Aplicaciones

Características técnicas

Fluidos adecuados	Aire comprimido, lubricantes Otros fluidos: consúltenos
Presión de trabajo	De vacío hasta 50 bar
Temperatura de trabajo	-40°C a +100°C
Materiales	Poliamida (63 shore D)

Reglamentaciones

Ferrovias

Pr EN 45545-2: HL3, R22, R24, R25
NF F16101: I3 F2
DIN 5510-2: S4, SR2, ST2
ISO 4892

Industriales

DI: 97/23/CE (PED)
DI: 2002/95/CE (RoHS), 2011/65/CE
RG: 1907/2006/CE (REACH)
UL94 V-0 (Resistencia al fuego)

Las prestaciones dependen de los fluidos, del material y del tubo utilizados. El uso está garantizado para un vacío de 755 mm Hg (99% de vacío).

Prestaciones del tubo PA ignífuga de alta resistencia

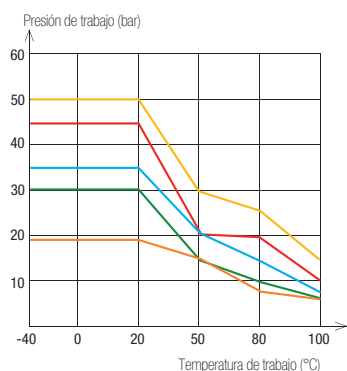

Ø exterior del tubo	Tolerancias sobre Ø exterior
4 mm	+0,05 / -0,08
6 a 12 mm	+0,05 / -0,10

Conectados a los racores instantáneos Parker Legris, los tubos garantizan al usuario una perfecta estanqueidad gracias a su calibrado según la norma NF E49-100.







Embalaje

Tubepack®: 25 m, 100 m
Tambor: 500 m, 1.000 m

Para calcular las presiones de estallido, los valores de esta tabla se deben multiplicar por 3.







1025P..R Tubo poliamida (PA) ignífugo de alta resistencia

Tubepack® 25 m

Ø ext. tubo (mm)	Ø int. tubo (mm)		 Incoloro					kg
4	2	17	1025P04R00	1025P04R01	1025P04R02	1025P04R03	1025P04R04	0,367
6	4	29	1025P06R00	1025P06R01	1025P06R02	1025P06R03	1025P06R04	0,554
8	6	40	1025P08R00	1025P08R01	1025P08R02	1025P08R03	1025P08R04	0,554
10	8	77	1025P10R00	1025P10R01	1025P10R02	1025P10R03	1025P10R04	0,721
12	9	92	1025P12R00	1025P12R01	1025P12R02		1025P12R04	1,345







1100P..R Tubo poliamida (PA) ignífugo de alta resistencia

Tubepack® 100 m

Ø ext. tubo (mm)	Ø int. tubo (mm)		 Incoloro					kg
4	2	17	1100P04R00	1100P04R01	1100P04R02	1100P04R03	1100P04R04	1,308
6	4	29	1100P06R00	1100P06R01	1100P06R02	1100P06R03	1100P06R04	1,308
8	6	40	1100P08R00	1100P08R01	1100P08R02	1100P08R03	1100P08R04	2,122
10	8	77	1100P10R00	1100P10R01	1100P10R02	1100P10R03	1100P10R04	2,725
12	9	92	1100P12R00	1100P12R01			1100P12R04	5,052







2005P..R Tubo poliamida (PA) ignífugo de alta resistencia

Tambor 500 m

Ø ext. tubo (mm)	Ø int. tubo (mm)		 Incoloro					kg
8	6	40	2005P08R00	2005P08R01	2005P08R02	2005P08R03	2005P08R04	17,500
10	8	77	2005P10R00	2005P10R01	2005P10R02	2005P10R03	2005P10R04	22,800

2010P..R Tubo poliamida (PA) ignífugo de alta resistencia

Tambor 1000 m

Ø ext. tubo (mm)	Ø int. tubo (mm)		 Incoloro					kg
4	2	17	2010P04R00	2010P04R01	2010P04R02	2010P04R03	2010P04R04	14,300
6	4	29	2010P06R00	2010P06R01	2010P06R02	2010P06R03	2010P06R04	23,000

Productos asociados

El tubo de poliamida ignífuga de alta resistencia permite la conexión a diversos racores presentados en el capítulo 1.

Racores instantáneos

LF 3000® P. 1-4 **LF 3600** P. 1-65 **LF 3800 / LF 3900** P. 1-77 **LF 6100** P. 1-89



Racores de compresión

Latón P. 5-5 **Forro latón** P. 5-5



Tubo PA anti-chispas con funda de PVC

La gama de tubos de PA anti-chispas resiste **las llamas y las chispas** ofrece unas prestaciones superiores frente a los choques y la abrasión, de modo que mejora la **durabilidad** de los equipos, en particular en los entornos sometidos a proyecciones de soldaduras.

Ventajas del producto

Resistencia a las chispas	Funda de PVC ignífuga que protege el tubo interior Pelado facilitado gracias a la funda no adhesiva Resistencia excelente a presiones y temperaturas elevadas
Solidez y durabilidad	Sumamente resistente a la torsión y al aplastamiento Excelente compatibilidad con los líquidos refrigerantes Marcado de la dirección del fluido Sin silicona



Máquinas industriales
Robots de soldadura
Refrigeración
Entornos agresivos

Aplicaciones

Características técnicas

Fluidos adecuados	Agua caliente / fría, líquidos refrigerantes, aire comprimido
Presión de trabajo	0 a 36 bar
Temperatura de trabajo	-20°C a +80°C
Materiales	Poliamida y funda de PVC

Reglamentaciones

Industriales

DI: 2002/95/CE (RoHS), 2011/65/CE
DI: 97/23/CE (PED)
RG: 1907/2006 (REACH)
UL94 V-0 (Resistencia al fuego)

Embalaje

TubePack®: 25 m, 100 m

Las prestaciones dependen de los fluidos, del material y del tubo utilizados.

Prestaciones del tubo PA anti-chispas

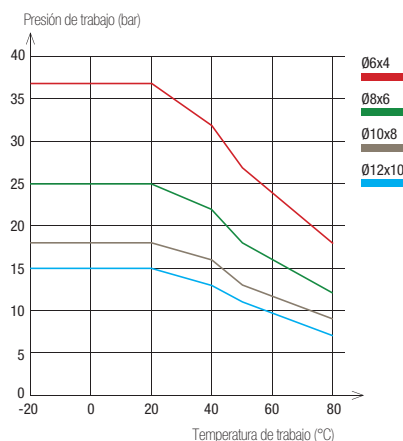

Ø exterior	Tolerancias sobre Ø exterior	Espesor de la funda de PVC
Funda de PVC 8 a 14 mm	+0,10 / -0,10	1 mm
Tubo interior 6 a 12 mm	+0,05 / -0,10	

Ø exterior del tubo	Longitudes de pelado para los racores LF 3600 (mm)
4 mm	15± 1
6 mm	18± 1
8 mm	19± 1
10 mm	24± 1
12 mm	25± 1





Conectados a los racores instantáneos Parker Legris, los tubos PA garantizan al usuario una perfecta estanqueidad gracias a su calibrado según la norma NF E49-100 (tubo interior de PA semi-rígida).

Para otras gamas, rogamos consulten con nosotros.

Para calcular las presiones de estallido, los valores de esta tabla se deben multiplicar por 3.





1025P..V Tubo poliamida (PA) anti-chispas

Tubepack® 25 m



Ø ext. tubo (mm)	Ø int. tubo (mm)						kg
6	4	25	1025P06V01	1025P06V02	1025P06V03	1025P06V04	1,238
8	6	30	1025P08V01	1025P08V02	1025P08V03	1025P08V04	1,693
10	8	55	1025P10V01	1025P10V02	1025P10V03	1025P10V04	2,029
12	10	70	1025P12V01	1025P12V02	1025P12V03	1025P12V04	2,970

1100P..V Tubo poliamida (PA) anti-chispas

Tubepack® 100 m

Ø ext. tubo (mm)	Ø int. tubo (mm)						kg
6	4	25	1100P06V01	1100P06V02	1100P06V03	1100P06V04	2,338
8	6	30	1100P08V01	1100P08V02	1100P08V03	1100P08V04	3,767
10	8	55	1100P10V01	1100P10V02	1100P10V03	1100P10V04	4,767
12	10	70	1100P12V01	1100P12V02	1100P12V03	1100P12V04	6,567

6000 71 00 Útil de desenfundado

	Polímero técnico, acero inoxidable		kg
		6000 71 00	0,098

Principio de funcionamiento

Herramienta de desenfundado 6000 71 00

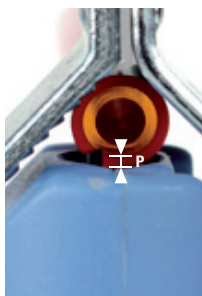

1. Colocar el tubo en la herramienta de desenfundado para ajustar la altura de la cuchilla al espesor del tubo.



2. El ajuste de la altura de la cuchilla se realiza mediante la rueda que se encuentra debajo del mango.

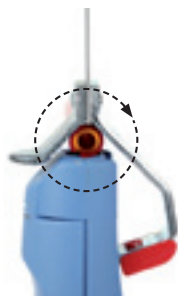

3. Una vez efectuado el ajuste, realizar una rotación de la herramienta de 360° alrededor del tubo.

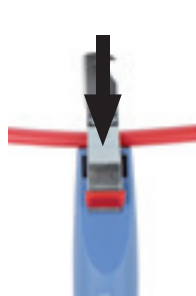

4. Efectuar una presión en la parte metálica de la herramienta para sujetar bien el tubo.



5. Desplazar la herramienta hacia el extremo del tubo para realizar una abertura axial de la funda.



6. El tubo se ha desenfundado de manera limpia.

Tubo PU

Gracias a su excelente flexibilidad y a su reducido radio de curvatura, este tubo de poliuretano disponible en **3 grados específicos** (poliéter, poliéster y "poliéter cristal") permite un **ahorro de espacio** de más del **50%** respecto al tubo PA semi-rígida y una cobertura de aplicaciones más amplia.

Ventajas del producto

Excelentes propiedades mecánicas

- Flexibilidad constante para una mayor vida útil
- Radio de curvatura óptimo
- Buena absorción de las vibraciones
- Resistencia a la abrasión inigualable para un tubo monocapa
- Resistente a los UV
- Retención de vacío superior gracias a la dureza de la superficie
- Marcado de la longitud restante
- Sin silicona



3 grados de materiales

- PU poliéster: perfectamente adecuado para aplicaciones neumáticas
- PU poliéter: adecuado para la hidrólisis; mejor resistencia química que el PU poliéster
- PU poliéter "cristal" alimentario:
 - identificación de fluidos y circuitos
 - resistencia química superior al PU poliéter
 - mayor vida útil

Sector agroalimentario
Robótica
Cableado
Sistemas neumáticos
Automatización
Proceso automóvil
Ritmos elevados

Aplicaciones

Características técnicas

Fluidos adecuados	Aire comprimido, fluidos industriales (según el tipo de material)
Presión de trabajo	De vacío hasta 12 bar
Temperatura de trabajo	-20°C a +70°C
Materiales	Poliuretano poliéster Poliuretano poliéter Poliuretano poliéter "cristal" alimentario

Reglamentaciones

Industriales

DI: 2002/95/CE (RoHS), 2011/65/CE
DI: 97/23/CE (PED)
RG: 1907/2006 (REACH)

Alimentarios (PU poliéter "cristal")

FDA: 21 CFR 177.2600, 178.3297, 176.170, 178.2010
RG: 1935/2004 CE

Las prestaciones dependen de los fluidos, del material y del tubo utilizados. El uso está garantizado para un vacío de 755 mm Hg (99% de vacío).

Prestaciones del tubo PU

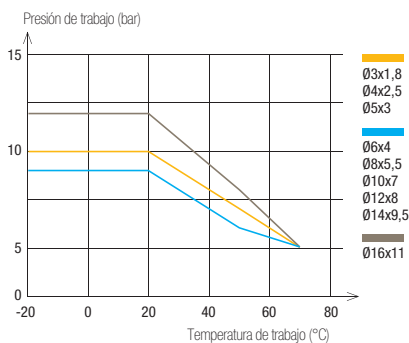

Ø exterior del tubo	Tolerancias sobre Ø exterior
3 a 8 mm	+0,10 / -0,10
10 a 16 mm	+0,15 / -0,15

Embalaje







TubePack®: 25 m, 100 m
Tambor: 300 m, 500 m, 1000 m

Conectados a los racores instantáneos Parker Legris, los tubos PU garantizan al usuario una perfecta estanqueidad gracias a su calibrado según la norma NF E49-101.

Para calcular las presiones de estallido, los valores de esta tabla se deben multiplicar por 3.

1025U Tubo poliuretano (PU) poliéster







Tubepack® 25 m

Ø ext. tubo (mm)	Ø int. tubo (mm)								kg
3	1,8	8	1025U03 01 18						0,020
4	2,5	10	1025U04 01	1025U04 02	1025U04 03	1025U04 04	1025U04 05	1025U04 06	0,310
5	3	13	1025U05 01			1025U05 04			0,522
6	4	15	1025U06 01	1025U06 02	1025U06 03	1025U06 04	1025U06 05	1025U06 06	0,591
8	5,5	20	1025U08 01	1025U08 02	1025U08 03	1025U08 04	1025U08 05	1025U08 06	0,971
10	7	25	1025U10 01	1025U10 02		1025U10 04	1025U10 05	1025U10 06	1,467
12	8	35	1025U12 01	1025U12 02		1025U12 04	1025U12 05	1025U12 06	2,406
14	9,5	45	1025U14 01 95			1025U14 04 95			2,815
16	11	45	1025U16 01 11	1025U16 02 11	1025U16 03 11	1025U16 04 11			2,815

Tubos en pulgadas disponibles bajo demanda

1100U Tubo poliuretano (PU) poliéster







Tubepack® 100 m

Ø ext. tubo (mm)	Ø int. tubo (mm)								kg
4	2,5	10	1100U04 01	1100U04 02	1100U04 03	1100U04 04	1100U04 05	1100U04 06	1,092
5	3	13	1100U05 01			1100U05 04			1,092
6	4	15	1100U06 01	1100U06 02	1100U06 03	1100U06 04	1100U06 05	1100U06 06	2,064
8	5,5	20	1100U08 01	1100U08 02	1100U08 03	1100U08 04	1100U08 05	1100U08 06	3,610
10	7	25	1100U10 01			1100U10 04			6,105
12	8	35	1100U12 01			1100U12 04			8,610
14	9,5	45	1100U14 01 95			1100U14 04 95			11,215
16	11	45	1100U16 01 11	1100U16 02 11	1100U16 03 11	1100U16 04 11			12,176

Tubos en pulgadas disponibles bajo demanda







2003U Tubo poliuretano (PU) poliéster

Tambor 300 m

Ø ext. tubo (mm)	Ø int. tubo (mm)								kg
10	7	25	2003U10 01	2003U10 02	2003U10 03	2003U10 04	2003U10 05	2003U10 06	16,600







2005U Tubo poliuretano (PU) poliéster

Tambor 500 m

Ø ext. tubo (mm)	Ø int. tubo (mm)								kg
8	5,5	20	2005U08 01	2005U08 02	2005U08 03	2005U08 04	2005U08 05		17,100

2010U Tubo poliuretano (PU) poliéster









Tambor 1000 m

Ø ext. tubo (mm)	Ø int. tubo (mm)								kg
4	2,5	12	2010U04 01	2010U04 02	2010U04 03	2010U04 04	2010U04 05	2010U04 06	9,840
6	4	15	2010U06 01	2010U06 02	2010U06 03	2010U06 04	2010U06 05	2010U06 06	20,460

Tubo PU









1025U..R Tubo poliuretano (PU) poliéter

Tubepack® 25 m

Ø ext. tubo (mm)	Ø int. tubo (mm)									kg
4	2,5	12	1025U04R01	1025U04R04	1025U04R08	1025U04R12	1025U04R13	1025U04R14	1025U04R17	0,310
5	3	13			1025U05R08					0,522
6	4	15	1025U06R01	1025U06R04	1025U06R08	1025U06R12	1025U06R13	1025U06R14	1025U06R17	0,591
8	5,5	20	1025U08R01	1025U08R04	1025U08R08	1025U08R12	1025U08R13	1025U08R14	1025U08R17	0,971
10	7	25	1025U10R01	1025U10R04	1025U10R08			1025U10R14		1,467
12	8	35	1025U12R01	1025U12R04	1025U12R08			1025U12R14		2,406
14	9,5	45		1025U14R04 95	1025U14R08 95					2,815
16	11	45			1025U16R08 11					2,815





1100U..R Tubo poliuretano (PU) poliéter

Tubepack® 100 m

Ø ext. tubo (mm)	Ø int. tubo (mm)									kg
4	2,5	12	1100U04R01	1100U04R04	1100U04R08	1100U04R12	1100U04R13	1100U04R14	1100U04R17	1,092
6	4	15	1100U06R01	1100U06R04	1100U06R08	1100U06R12	1100U06R13	1100U06R14	1100U06R17	2,064
8	5,5	20	1100U08R01	1100U08R04	1100U08R08	1100U08R12	1100U08R13	1100U08R14	1100U08R17	3,610
10	7	25			1100U10R08			1100U10R14		6,109
12	8	35			1100U12R08			1100U12R14		8,610
14	9,5	45			1100U14R08 95					11,215
16	11	45			1100U16R08 11					12,176





2003U..R Tubo poliuretano (PU) poliéter

Tambor 300 m

Ø ext. tubo (mm)	Ø int. tubo (mm)					kg
10	7	25	2003U10R01	2003U10R04	2003U10R08	16,600





2005U..R Tubo poliuretano (PU) poliéter

Tambor 500 m

Ø ext. tubo (mm)	Ø int. tubo (mm)					kg
8	5,5	20	2005U08R01	2005U08R04	2005U08R08	15,600

2010U..R Tubo poliuretano (PU) poliéter

Tambor 1000 m

Ø ext. tubo (mm)	Ø int. tubo (mm)					kg
4	2,5	12	2010U04R01	2010U04R04	2010U04R08	8,670
6	4	15	2010U06R01	2010U06R04	2010U06R08	18,600

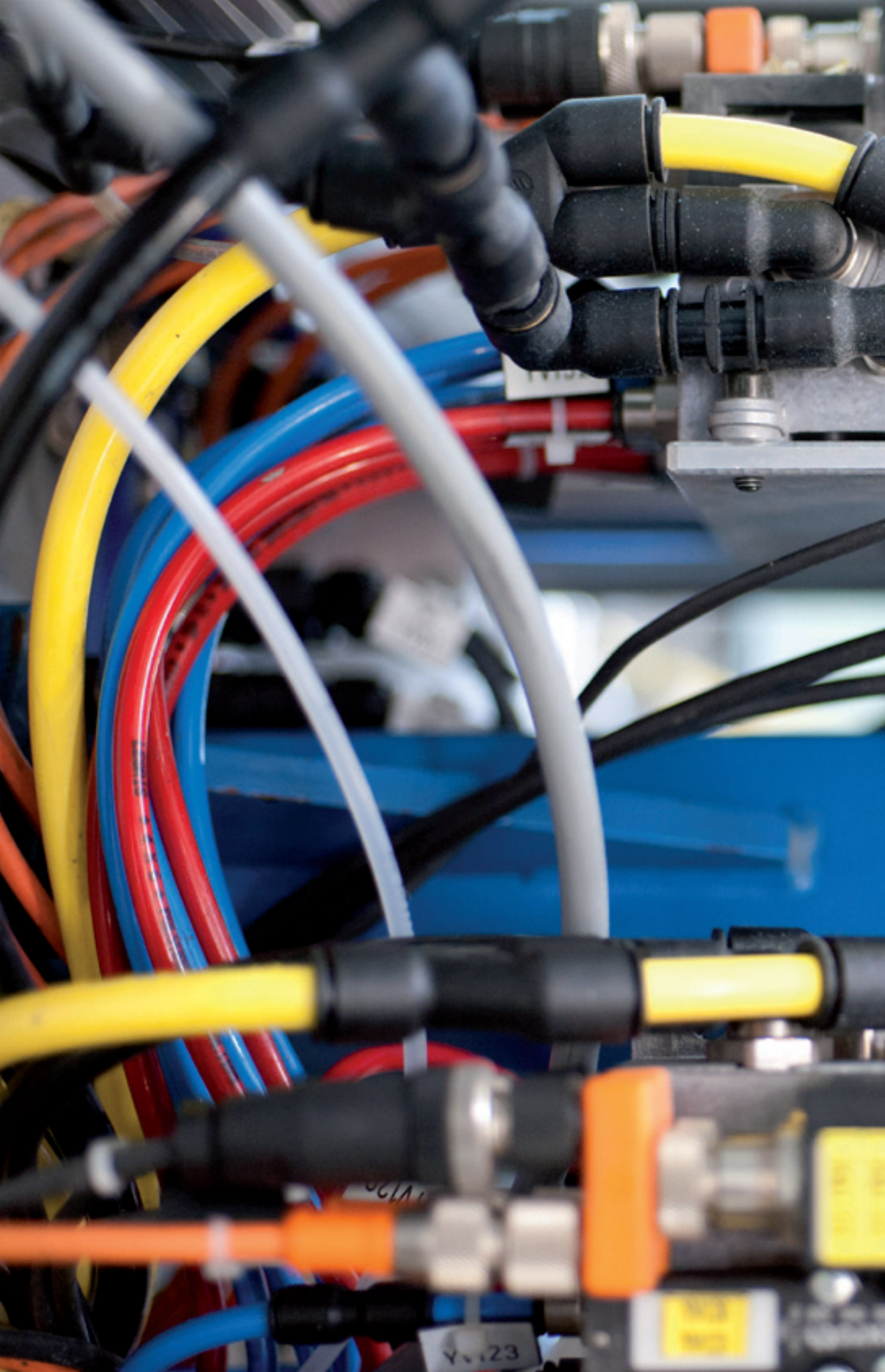

Tubos flexibles calibrados

Tubos técnicos

Tubo PU anti-estático

Con una **resistividad de $10^2 \Omega \cdot m$** constante en el espesor de la pared, este tubo garantiza una perfecta **disipación de la electricidad estática** acumulada y por tanto una seguridad elevada.

Ventajas del producto

Seguridad

- Baja resistividad hasta el núcleo del material
- Compatibilidad zonas ATEX*
- Longevidad elevada
- Buena absorción de las vibraciones
- Resistencia a los UV
- Sin silicona

Optimización de procesos

- Radio de curvatura mínimo: máximo ahorro de espacio
- Buena resistencia química
- Amplia gama de temperaturas de trabajo
- Características químicas constantes en toda la longitud del tubo



Aplicaciones

- Embalajes anti-estáticos
- Aire comprimido
- Electrónica
- Pulverización de pintura
- Convertidores de potencia

Características técnicas

Fluidos adecuados	Aire comprimido, fluidos industriales
Presión de trabajo	De vacío hasta 10 bar
Temperatura de trabajo	-20°C a +70°C
Materiales	Poliuretano con aditivo conductivo (50 shore D)

Reglamentaciones

DI: 94/9/CE (ATEX*)
 DI: 1907/2006 (REACH)
 DI: 2002/95/CE (RoHS), 2011/65/CE
 * consúltenos para las zonas ATEX

Las prestaciones dependen de los fluidos, del material y del tubo utilizados. El uso está garantizado para un vacío de 755 mm Hg (99% de vacío).

Prestaciones del tubo PU anti-estático

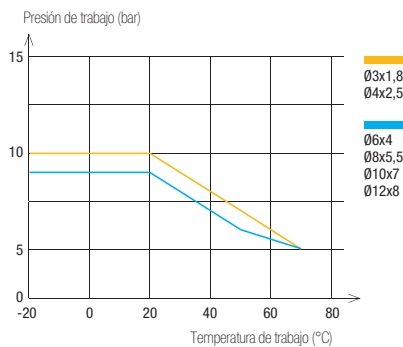

Ø exterior del tubo	Tolerancias sobre Ø exterior
3 a 8 mm	+0,10 / -0,10
10 a 12 mm	+0,15 / -0,15



Embalaje
 Tubepack®: 25 m, 100 m

Conectados a los racores instantáneos Parker Legris, los tubos Parker Legris garantizan al usuario una perfecta estanqueidad gracias a su calibrado según la norma NF E49-101.

Para calcular las presiones de estallido, los valores de esta tabla se deben multiplicar por 3.



1025U..A Tubo poliuretano (PU) poliéster anti-estático

Tubepack® 25 m

Ø ext. tubo (mm)	Ø int. tubo (mm)			kg
4	2,5	12	1025U04A01	0,310
6	4	15	1025U06A01	0,591
8	5,5	25	1025U08A01	0,971

1100U..A Tubo poliuretano (PU) poliéster anti-estático

Tubepack® 100 m

Ø ext. tubo (mm)	Ø int. tubo (mm)			kg
3	1,8	10	1100U03A01	0,836
4	2,5	12	1100U04A01	1,092
6	4	15	1100U06A01	2,064
8	5,5	25	1100U08A01	3,610
10	7	35	1100U10A01	6,105
12	8	45	1100U12A01	8,610

Tubos flexibles calibrados

Tubos técnicos

Productos asociados

Para conservar las propiedades anti-estáticas a lo largo de todo el circuito, se recomienda asociar estos tubos a racores metálicos.

Racores instantáneos

[LF 3600](#) P. 1-65



[LF 3800](#) P. 1-77



[LF 3900](#) P. 1-77



Racores de compresión

[Latón](#) P. 5-5



[Acero inoxidable](#)

P. 5-31



Tubo PU anti-chispas

Esta gama, que combina la **resistencia a las chispas** con una excelente **flexibilidad**, está perfectamente adaptada a las aplicaciones de soldadura.

Hay disponibles dos tipos de PU, poliéter (con funda de PVC) o poliéster monocapa que permiten una **perfecta adecuación** con los racores instantáneos Parker Legris.

Ventajas del producto

PU con funda PVC

- Alta resistencia a la torsión y a la abrasión
- Funda no adhesiva que facilita el pelado
- Marcado de la dirección del fluido
- Funda autoextinguible que protege el tubo interior
- Sin silicona

PU monocapa

- Radio de curvatura mínimo: máximo ahorro de espacio
- Flexibilidad para una larga vida útil con ritmos elevados
- Buena resistencia química
- Marcado de la dirección del fluido
- Material ignífugo
- Sin silicona



Aplicaciones

- Máquinas industriales
- Aire comprimido
- Robótica
- Zonas con tensiones mecánicas
- Refrigeración
- Soldadura
- Cableado

Características técnicas

Fluidos adecuados	Fluidos industriales, aire comprimido, líquidos de refrigeración
Presión de trabajo	De vacío hasta 14 bar
Temperatura de trabajo	-20°C a +70°C
Materiales	PU poliéter con funda de PVC PU poliéter monocapa

Ø exterior del tubo	Longitud de pelado para los racores LF 3600 (mm)
4 mm	15± 1
6 mm	18± 1
8 mm	19± 1
10 mm	24± 1
12 mm	25± 1

Reglamentaciones

UL94 V-0 (Resistencia al fuego)
 DI: 2002/95/CE (RoHS),
 2011/65/CE
 RG: 1907/2006 (REACH)

Embalaje

Tubepack®: 25 m, 100 m

Las prestaciones dependen de los fluidos, del material y del tubo utilizados. El uso está garantizado para un vacío de 755 mm Hg (99% de vacío).

Para otras gamas, rogamos consulten con nosotros.

Performances des Tubos PU anti-chispas

Tubo de poliuretano anti-chispas con funda de PVC

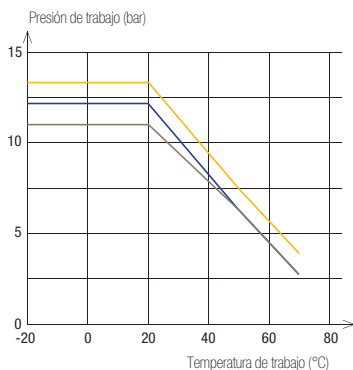

Tubo de poliuretano anti-chispas (monocapa)

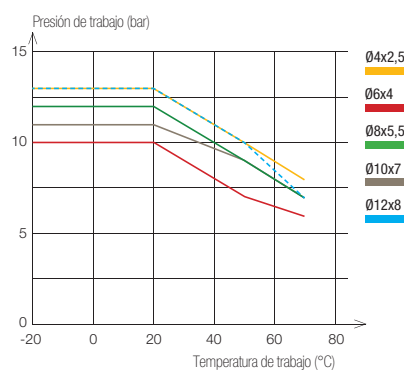

Ø exterior del tubo	Tolerancias sobre Ø exterior	Funda de PVC espesor y tolerancias
4 a 8 mm	+0,10 / -0,10	1mm +0,10 / -0,10
10 a 12 mm	+0,15 / -0,15	

Conectados a los racores instantáneos Parker Legris, los tubos Parker Legris garantizan al usuario una perfecta estanqueidad gracias a su calibrado según la norma NF E49-101 (tubo interior para el tubo con funda o tubo monocapa).

Para calcular las presiones de estallido, los valores de estas tablas se deben multiplicar por 3.

1025U..V Tubo poliuretano (PU) poliéter con revestimiento anti-chispas

Tubepack® 25 m

Ø ext. tubo (mm)	Ø int. tubo (mm)						kg
6	4	12	1025U06V01	1025U06V02	1025U06V03	1025U06V04	1,200
8	5,5	20	1025U08V01	1025U08V02	1025U08V03	1025U08V04	1,620
10	7	25	1025U10V01	1025U10V02	1025U10V03	1025U10V04	2,900
12	8	35	1025U12V01	1025U12V02	1025U12V03	1025U12V04	4,030

1100U..V Tubo poliuretano (PU) poliéter con revestimiento anti-chispas

Tubepack® 100 m

Ø ext. tubo (mm)	Ø int. tubo (mm)						kg
6	4	12	1100U06V01	1100U06V02	1100U06V03	1100U06V04	5,370
8	5,5	20	1100U08V01	1100U08V02	1100U08V03	1100U08V04	7,630
10	7	25	1100U10V01	1100U10V02	1100U10V03	1100U10V04	10,860
12	8	35	1100U12V01	1100U12V02	1100U12V03	1100U12V04	15,060

1025U..K Tubo poliuretano (PU) poliéter monocapa anti-chispas

Tubepack® 25 m

Ø ext. tubo (mm)	Ø int. tubo (mm)						kg
4	2,5	12	1025U04K01	1025U04K02	1025U04K03	1025U04K04	0,230
6	4	15	1025U06K01	1025U06K02	1025U06K03	1025U06K04	0,580
8	5,5	20	1025U08K01	1025U08K02	1025U08K03	1025U08K04	0,860
10	7	25	1025U10K01	1025U10K02	1025U10K03	1025U10K04	1,230
12	8	35	1025U12K01	1025U12K02	1025U12K03	1025U12K04	2,080
14	9,5	45		1025U14K02 95	1025U14K03 95		2,620

1100U..K Tubo poliuretano (PU) poliéter monocapa anti-chispas

Tubepack® 100 m

Ø ext. tubo (mm)	Ø int. tubo (mm)						kg
4	2,5	12	1100U04K01				0,900
6	4	15	1100U06K01	1100U06K02	1100U06K03	1100U06K04	2,320
8	5,5	20	1100U08K01	1100U08K02	1100U08K03	1100U08K04	3,030
10	7	25	1100U10K01	1100U10K02	1100U10K03	1100U10K04	5,100
12	8	35	1100U12K01	1100U12K02	1100U12K03	1100U12K04	8,600
14	9,5	45		1100U14K02 95	1100U14K03 95		10,676

6000 71 00 Útil de desenfundado

	Polímero técnico, acero inoxidable		kg
		6000 71 00	0,098
Principio de funcionamiento del útil, página 3-17			

Tubo PE

Parker Legris ofrece dos grados de tubos de polietileno: **“PE Advanced” 50% reticulado** y **PE baja densidad**. Nuestra gama “PE Advanced” está adecuada para los entornos más exigentes, también en el ámbito del agua, sin compromiso de la **salud** de los usuarios.

Ventajas del producto

PE Advanced

- Material 50% reticulado
- Flexibilidad y resistencia al par presión / temperatura
- Resistente a una amplia gama de agentes químicos
- Estabilizado UV: ideal para las aplicaciones exteriores
- Homologado para el contacto permanente con las bebidas y los productos alimentarios
- Sin silicona

PE baja densidad

- Buena resistencia a los agentes corrosivos y agresivos
- Buen compromiso técnico
- Material de calidad alimentaria
- Sin silicona



Aplicaciones

- Bebidas
- Química
- Petroquímica
- Sector agroalimentario
- Agua
- Tratamiento del agua

Características técnicas

Tubo	PE Advanced	PE baja densidad
Fluidos adecuados	Agua, bebidas y otros fluidos	Fluidos industriales
Presión de trabajo	De vacío hasta 16 bar	De vacío hasta 20 bar
Temperatura de trabajo	-40°C a +95°C	-40°C a +60°C
Materiales	Polietileno: 50% PE reticulado 50% PE baja densidad (44 shore D)	Polietileno baja densidad (44 shore D)

Reglamentaciones

Tubo PE Advanced

FDA: 21 CFR 177.1520
 DI: 1935/2004/CE
 DI: 97/23/CE (PED)
 DI: 2002/95/CE (RoHS), 2011/65/CE
 NSF 42/58: 1/4" y 3/8" aprobado para 10 bar y 1/2" aprobado para 8 bar a temperatura ambiente
 NSF 51, 61 C-HOT
 ACS (salvo color violeta)
 WRAS
 RG: 1907/2006 (REACH)

Tubo PE baja densidad

FDA: 21 CFR 177.1520
 DI: 2002/95/CE (RoHS), 2011/65/CE
 DI: 97/23/CE (PED)

Las prestaciones dependen de los fluidos, del material y del tubo utilizados. El uso está garantizado para un vacío de 755 mm Hg (99% de vacío).

Prestaciones de los tubos

Tubo PE Advanced

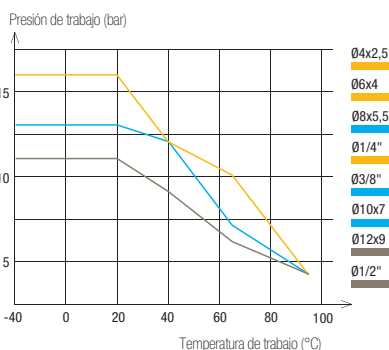

Tubo PE baja densidad

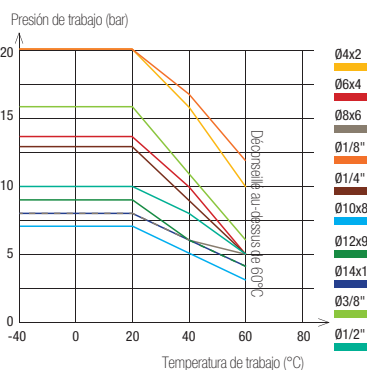

Ø exterior del tubo	Tolerancias sobre Ø exterior
1/4" a 1/2"	+0,10 / -0,10
4 a 14 mm	+0,10 / -0,10

Conectados a los racores instantáneos Parker Legris, los tubos Parker Legris garantizan al usuario una perfecta estanqueidad gracias a su calibre.

Embalaje

Tubo PE Advanced
 Tambor: 75 m, 150 m, 300 m
 250 pies, 500 pies, 1 000 pies
Tubo PE baja densidad
 Tubepack®: 25 m, 100 m

Para calcular las presiones de estallido, los valores de esta tabla se deben multiplicar por 3.

1015Y..F Tubo polietileno Advanced (APE)

Tambor 150 m

Ø ext. tubo (mm)	Ø int. tubo (mm)	R	Incoloro							Blanco	kg
4	2,5	16	1015Y04F00	1015Y04F01	1015Y04F02	1015Y04F03	1015Y04F04	1015Y04F05	1015Y04F10		1,760
6	4	32	1015Y06F00	1015Y06F01	1015Y06F02	1015Y06F03	1015Y06F04	1015Y06F05	1015Y06F10		2,580
8	5,75	40	1015Y08F00	1015Y08F01	1015Y08F02	1015Y08F03	1015Y08F04	1015Y08F05	1015Y08F10		4,050
10	7		1015Y10F00	1015Y10F01	1015Y10F02	1015Y10F03	1015Y10F04	1015Y10F05	1015Y10F10		6,200

1030Y..F Tubo polietileno Advanced (APE)

Tambor 300 m

Ø ext. tubo (mm)	Ø int. tubo (mm)	R	Incoloro							Blanco	kg
4	2,5	16	1030Y04F00	1030Y04F01	1030Y04F02	1030Y04F03	1030Y04F04	1030Y04F05	1030Y04F10		2,860
6	4	32	1030Y06F00	1030Y06F01	1030Y06F02	1030Y06F03	1030Y06F04	1030Y06F05	1030Y06F10		4,800

1075Y..F Tubo polietileno Advanced (APE)

Tambor 75 m

Ø ext. tubo (mm)	Ø int. tubo (mm)	R	Incoloro							Blanco	kg
12	9	55	1075Y12F00	1075Y12F01	1075Y12F02	1075Y12F03	1075Y12F04	1075Y12F05	1075Y12F10		5,550

1096Y..F Tubo polietileno Advanced (APE)

Tambor 250 pies

Ø ext. tubo (pulgada)	Ø int. tubo (pulgada)	R	Incoloro							Blanco	kg
1/2	0,375	1,96	1096Y62F00	1096Y62F01	1096Y62F02	1096Y62F03	1096Y62F04	1096Y62F05	1096Y62F10		5,900

1098Y..F Tubo polietileno Advanced (APE)

Tambor 500 pies

Ø ext. tubo (pulgada)	Ø int. tubo (pulgada)	R	Incoloro							Blanco	kg
1/4	0,170	0,78	1098Y56F00	1098Y56F01	1098Y56F02	1098Y56F03	1098Y56F04	1098Y56F05	1098Y56F10		3,300
3/8	0,250	1,18	1098Y60F00	1098Y60F01	1098Y60F02	1098Y60F03	1098Y60F04	1098Y60F05	1098Y60F10		6,300

1099Y..F Tubo polietileno Advanced (APE)

Tambor 1000 pies

Ø ext. tubo (pulgada)	Ø int. tubo (pulgada)	R	Incoloro							Blanco	kg
1/4	0,170	0,78	1099Y56F00	1099Y56F01	1099Y56F02	1099Y56F03	1099Y56F04	1099Y56F05	1099Y56F10		5,500

Tubo polietileno baja densidad (LDPE)

1025Y

Tubepack® 25 m

Ø ext. tubo (pulgada)	Ø int. tubo (pulgada)	R	Incoloro	kg
1/8	1,57	13	1025Y53 00	0,270
1/4	4,3	32	1025Y56 00	0,400
3/8	6,35	50	1025Y60 00	0,760
1/2	9,65	64	1025Y62 00	1,330

1100Y

Tubepack® 100 m

Ø ext. tubo (mm)	Ø int. tubo (mm)	R	Incoloro	kg
4	2	25	1100Y04 00	0,910
6	4	35	1100Y06 00	1,500
8	6	55	1100Y08 00	2,140
10	8	80	1100Y10 00	2,710
12	9	65	1100Y12 00	4,750
14	11	80	1100Y14 00	5,650

Tubo fluoropolímero – FEP

El tubo FEP (etileno propileno fluorado) es un **fluoropolímero sumamente resistente** cuya **transparencia** es adecuada para las aplicaciones que requieren un control de fluidos, ofreciendo a la vez prestaciones óptimas.

Ventajas del producto

Control de flujos | Transparente
Material flexible e ignífugo
Resistente a casi todos los productos químicos y disolventes

Propiedades reconocidas | Excelente transmisión de los UV
Bajo coeficiente de fricción
Material de calidad alimentaria
Baja permeabilidad
Fácil de soldar
Sin silicona



Aplicaciones
Instrumentación
Sector agroalimentario
UV
Muestreo de gases
Química
Ciclado térmico
Laboratorio

Características técnicas

Fluidos adecuados	Fluidos industriales
Presión de trabajo	0 a 28 bar
Temperatura de trabajo	-40°C a +150°C
Materiales	Etileno propileno fluorado (puro)

Reglamentaciones

Agroalimentarias

FDA: 21 CFR 177.1550
RG: 1935/2004

Industriales

UL94 V-0 (Resistencia al fuego)
DI: 2002/95/CE (RoHS), 2011/65/CE
DI: 97/23/CE (PED)
RG: 1907/2006 (REACH)

Las prestaciones dependen de los fluidos, del material y del tubo utilizados.

Prestaciones del tubo FEP

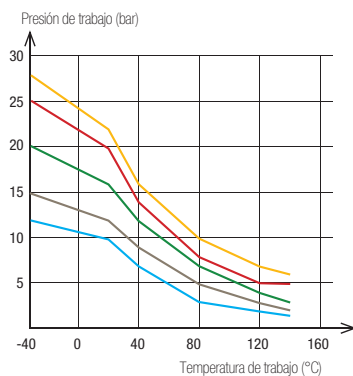

Ø exterior del tubo	Tolerancias sobre Ø exterior
4 mm	+0,05 / -0,05
6 a 10 mm	+0,07 / -0,07
12 mm	+0,10 / -0,10



Embalaje

Tube-pack: 5 m, 25 m, 100 m

Conectados a los racores instantáneos Parker Legris, los tubos Parker Legris garantizan al usuario una perfecta estanqueidad gracias a su calibrado.



1005T Tubo fluoropolímero (FEP)

Tubepack® 5 m

Ø ext. tubo (mm)	Ø int. tubo (mm)			kg
4	2,5	40	1005T04 00 25	0,155
6	4	50	1005T06 00	0,250
8	6	70	1005T08 00	0,385
10	8	120	1005T10 00	0,524
12	10	180	1005T12 00	0,547

1025T Tubo fluoropolímero (FEP)

Tubepack® 25 m

Ø ext. tubo (mm)	Ø int. tubo (mm)			kg
4	2,5	40	1025T04 00 25	0,506
6	4	50	1025T06 00	1,025
8	6	70	1025T08 00	1,431
10	8	120	1025T10 00	1,693
12	10	180	1025T12 00	1,913

Tubos flexibles calibrados

Tubos técnicos

Productos asociados

Los racores de acero inoxidable son perfectamente adecuados para los tubos de fluoropolímeros (PFA, FEP).

Racores Instantáneos

LF 3800 P. 1-77



LF 3900 P. 1-77



Racores de compresión

Acero inoxidable

P. 5-31



Tubo de fluoropolímero - PFA

El tubo **PFA** (perfluoroalcoxi) ofrece una **durabilidad 10 veces superior** a la de otros tubos de fluoropolímeros (PTFE, FEP y PVDF) bajo tensiones químicas y mecánicas severas. Esta gama de tubos está disponible en **tres grados de materiales** que ofrecen una compatibilidad perfecta con todas las aplicaciones, incluso en los entornos extremos.

Ventajas del producto

Gran polivalencia

- Inercia química excepcional
- Alternativa flexible a los tubos de acero inoxidable
- Utilizable desde la criogenia hasta las temperaturas más elevadas
- Antiadhesivo para transportar numerosos fluidos / gases
- Vida útil excepcional
- La permeabilidad más baja de los fluoropolímeros
- Ignífugo
- Transparente a los UV
- Marcado del tubo por encargo
- Sin silicona

3 grados de materiales

- PFA Alta Pureza incoloro: todas las aplicaciones, incluidas las que requieren mayor resistencia mecánica bajo tensiones
- PFA coloreado translúcido: identificación de circuitos
- PFA anti-estático negro: eliminación de riesgos de descarga electroestática



Aplicaciones

- Sector agroalimentario
- Pilas de combustible
- Electricidad / Electrónica
- Aeronáutica
- Industria petrolera y gasística
- Farmacia
- Medicina
- Química
- Salas blancas

Características técnicas

Fluidos adecuados	Médicos, biocompatibles, alimentarios, gas, aire comprimido
Presión de trabajo	De vacío hasta 36 bar
Temperatura de trabajo	-196°C a +260°C
Materiales	Perfluoroalcoxi <ul style="list-style-type: none"> • PFA Alta Pureza • PFA coloreado translúcido • PFA anti-estático

Las prestaciones dependen de los fluidos, del material y del tubo utilizados. El uso está garantizado para un vacío de 755 mm Hg (99% de vacío).

Reglamentaciones

Médicas

USP: Clase VI (A)
Dispositivos de comunicación externa

Industriales

UL94 V-0 (Resistencia al fuego)
Directivas: 2002/95/CE (RoHS), 2011/65/CE
Directiva: 97/23/CE (PED)
RG: 1907/2006 (REACH)
Directiva: 94/09/CE (ATEX, tubo negro)

Agroalimentarios

FDA: 21 CFR 177.1550
(Incoloro, coloreado translúcido)
RG: 1935/2004

Prestaciones del tubo PFA

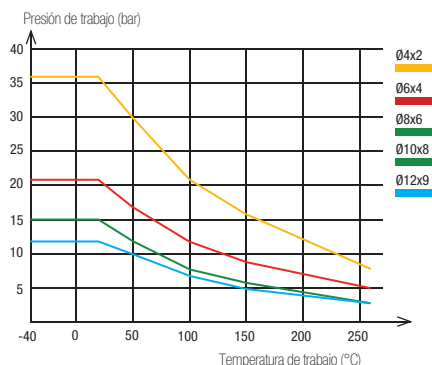

Ø exterior del tubo	Tolerancias sobre Ø exterior
4 a 8 mm	+0,10 / -0,10
10 a 12 mm	+0,15 / -0,15

Embalaje





Tubepack®: 10 m, 50 m, 100 m

Conectados a los racores instantáneos Parker Legris, los tubos garantizan una perfecta estanqueidad gracias a su calibre, según la norma NF E49-100.

Para calcular las presiones de estallido, los valores de esta tabla se deben multiplicar por 3.





1010T..P Tubo fluoropolímero (PFA)

Tubepack® 10 m

Ø ext. tubo (mm)	Ø int. tubo (mm)						kg
4	2	12	1010T04P00	1010T04P12	1010T04P13	1010T04P14	0,087
6	4	34	1010T06P00	1010T06P12	1010T06P13	1010T06P14	0,237
8	6	60	1010T08P00	1010T08P12	1010T08P13	1010T08P14	0,410
10	8	95	1010T10P00	1010T10P12	1010T10P13	1010T10P14	0,723
12	9	120	1010T12P00	1010T12P12	1010T12P13	1010T12P14	1,148





1050T..P Tubo fluoropolímero (PFA)

Tubepack® 50 m

Ø ext. tubo (mm)	Ø int. tubo (mm)						kg
4	2	12	1050T04P00	1050T04P12	1050T04P13	1050T04P14	0,435
6	4	34	1050T06P00	1050T06P12	1050T06P13	1050T06P14	1,185
8	6	60	1050T08P00	1050T08P12	1050T08P13	1050T08P14	2,050
10	8	95	1050T10P00	1050T10P12	1050T10P13	1050T10P14	3,615
12	9	120	1050T12P00	1050T12P12	1050T12P13	1050T12P14	5,740





1100T..P Tubo fluoropolímero (PFA)

Tubepack® 100 m

Ø ext. tubo (mm)	Ø int. tubo (mm)						kg
4	2	12	1100T04P00	1100T04P12	1100T04P13	1100T04P14	0,870
6	4	34	1100T06P00	1100T06P12	1100T06P13	1100T06P14	2,370
8	6	60	1100T08P00	1100T08P12	1100T08P13	1100T08P14	4,100
10	8	95	1100T10P00	1100T10P12	1100T10P13	1100T10P14	7,230
12	9	120	1100T12P00	1100T12P12	1100T12P13	1100T12P14	11,480





1010T..A Tubo fluoropolímero (PFA) anti-estático

Tubepack® 10 m

Ø ext. tubo (mm)	Ø int. tubo (mm)						kg
4	2	12					0,087
6	4	34					0,237
8	6	60					0,410
10	8	95					0,723
12	9	120					1,148

1050T..A Tubo fluoropolímero (PFA) anti-estático

Tubepack® 50 m

Ø ext. tubo (mm)	Ø int. tubo (mm)						kg
4	2	12					0,435
6	4	34					1,185
8	6	60					2,050
10	8	95					0,362
12	9	120					5,740

Tubos flexibles calibrados

Tubos técnicos

Multi-tubos

Nuestra gama de multi-tubos combina prestaciones y **optimización del espacio** en los circuitos neumáticos complejos para **numerosos entornos**. Ofrece una **amplia variedad de configuraciones** según las necesidades en términos de flexibilidad, compatibilidad o presión / temperatura.

Ventajas del producto

Tubo PA en haz

Funda de PVC resistente a las agresiones exteriores:

- abrasión
- proyecciones de chispas
- fluidos agresivos

Haz helicoidal: curvatura mínima y cableados compactos

Simplificación del cableado

Identificación rápida de los circuitos

Prestaciones técnicas del PA

Número de tubos: de 2 a 12 numerados

Sin silicona

Tubo PU poliéster en bi-tubo

Tubo de cinta de unión continua para una mayor solidez

Diámetro exterior de forma circular mantenido después de la separación

Identificación rápida de los circuitos

Inserción simple y rápida

Simplificación del cableado

3 combinaciones de colores disponibles

Sin silicona



Aplicaciones

- Sistemas neumáticos
- Automatización
- Robótica
- Transporte
- Autoproseso
- Proceso de montaje

Características técnicas

Tubo	PA	PU
Fluidos adecuados	Aire comprimido, fluidos químicos e industriales	Aire comprimido, fluidos industriales
Presión de trabajo	De vacío hasta 24 bar	0 a 14 bar
Temperatura de trabajo	-40°C a +80°C	-20°C a +70°C
Materiales	Poliamida	Poliuretano poliéster

Reglamentaciones

Industriales

DI: 2002/95/CE (RoHS), 2011/65/CE

DI: 97/23/CE (PED)

RG: 1907/2006 (REACH)

Material de poliamida compatible con la norma DIN 73378

Embalaje

Tubo PA en haz:
Rollo 10 m, 50 m

Bi-tubo, PU:
Tubepack® 25 m

Las prestaciones dependen de los fluidos, del material y del tubo utilizados. El uso está garantizado para un vacío de 755 mm Hg (99% de vacío).

Prestaciones de los tubos

Tubo PA semi-rígido en haz

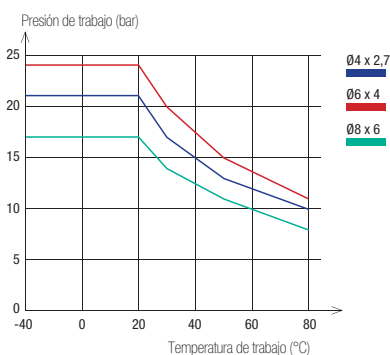

PU poliéster bi-tubo

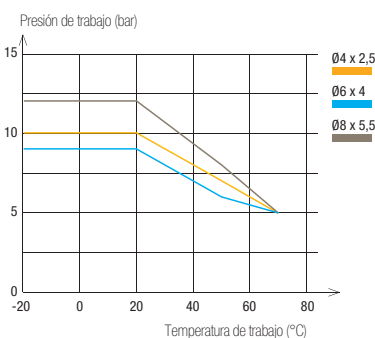



Material	Ø exterior del tubo	Tolerancias sobre Ø exterior
PA	4 mm	+0,05 / -0,08
	6 a 8 mm	+0,05 / -0,10
PU	4 a 8 mm	+0,10 / -0,10

Conectados a los racores instantáneos Parker Legris, los tubos Parker Legris garantizan al usuario una perfecta estanqueidad gracias a su calibrado según la norma NF E49-100 (para la PA semi-rígida) y NF E49-101 (para el bitubo PU).

Para calcular las presiones de estallido, los valores de esta tabla se deben multiplicar por 3.



1010P.. M Multi-tubo poliamida (PA) semi-rígido en haz

Rollos 10 m

Ø ext. tubo (mm)	Ø int. tubo (mm)		Número de tubos		kg
4	2,7	35	4	1010P04 00M04	1,440
4	2,7	45	7	1010P04 00M07	1,920
6	4	55	4	1010P06 00M04	2,300
6	4	60	7	1010P06 00M07	2,900
8	6	45	2	1010P08 00M02	2,600





1050P.. M Multi-tubo poliamida (PA) semi-rígido en haz

Rollos 50 m

Ø ext. tubo (mm)	Ø int. tubo (mm)		Número de tubos		kg
4	2,7	20	2	1050P04 00M02	4,400
4	2,7	35	4	1050P04 00M04	6,600
4	2,7	45	7	1050P04 00M07	8,200
4	2,7	55	12	1050P04 00M12	12,444
6	4	45	2	1050P06 00M02	8,400
6	4	55	4	1050P06 00M04	14,500
6	4	60	7	1050P06 00M07	12,500
8	6	45	2	1050P08 00M02	13,000

1420U Bi-tubo poliuretano (PU) poliéster plano

Tubepack® 25 m

Ø ext. Tubo (mm)	Ø int. Tubo (mm)					kg
4	2,5	12	1420U04 11	1420U04 44	1420U04 41	0,620
6	4	15	1420U06 11	1420U06 44	1420U06 41	1,182
8	5,5	20	1420U08 11	1420U08 44	1420U08 41	1,942

Elección de colores



Multi-tubo
PA semi-rígida/funda de PVC

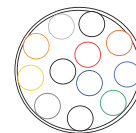
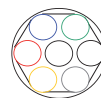

Productos asociados

Como complemento de su gama de multi-tubos, Parker Legris ofrece una gama de multiconectores que se presenta en el capítulo 1.

Racores instantáneos

Multiconector P. 1-31



Tubo PA en espiral

El tubo PA en espiral Parker Legris ofrece una **remanencia duradera después de múltiples usos** y una **alternativa a los enrolladores** para una excelente ergonomía y un ahorro de espacio. Los tubos premontados están equipados con un muelle de protección, que evita cualquier daño de sus extremos.

Ventajas del producto

Excelentes propiedades mecánicas

- Baja pérdida de carga
- Buena compatibilidad química
- Auto-retráctil
- Prestaciones técnicas del PA
- Sin silicona

Una gama completa

- Lista para usar
- Varios colores para la identificación de los circuitos
- Con conectores



Talleres y mantenimiento
Herramientas neumáticas
Transporte
Lubricación
Limpieza industrial
Robótica
Lavado de automóviles

Aplicaciones

Características técnicas

Fluidos adecuados	Aire comprimido, lubricantes, otros fluidos
Presión de trabajo	De vacío hasta 20 bar
Temperatura de trabajo	-20°C a +80°C
Materiales	Poliamida (68 Shore D)

Reglamentaciones

Industriales

DI: 97/23/CE (PED)
RG: 1907/2006 (REACH)
DI: 2002/95/CE (RoHS), 2011/65/CE

Las prestaciones dependen de los fluidos, del material y del tubo utilizados. El uso está garantizado para un vacío de 755 mm Hg (99% de vacío).

Prestaciones del tubo PA en espiral

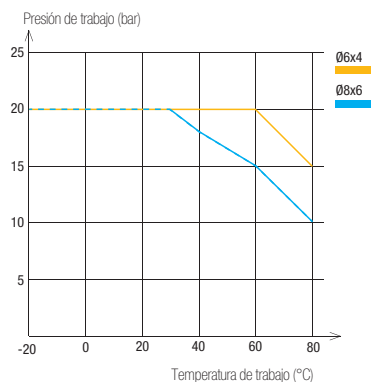

Ø exterior del tubo	Ø de paso	Tolerancias sobre Ø exterior
6 mm	4 mm	+0,05 / -0,10
8 mm	6 mm	+0,05 / -0,10

Embalaje

Bolsas de plástico: para longitudes de tubos de 2 m a 6 m
Otras longitudes y colores bajo demanda

Para calcular las presiones de estallido, los valores de esta tabla se deben multiplicar por 3.

1470P Tubo poliamida (PA) en espiral 2 m, rosca macho BSPT

Ø ext. tubo (mm)	Ø int. tubo (mm)	Rosca BSPT			Longitud de las espiras recogidas (mm)	Ø de la espira (mm)	kg
6	4	R1/4	1470P06 04 13	1470P06 07 13	520	60	0,143
8	6		1470P08 04 13	1470P08 07 13	560	70	0,174

Longitud de la extremidad larga del tubo: 300 mm
Longitud de la extremidad corta del tubo: 100 mm

1471P Tubo poliamida (PA) en espiral 4 m, rosca macho BSPT

Ø ext. tubo (mm)	Ø int. tubo (mm)	Rosca BSPT			Longitud de las espiras recogidas (mm)	Ø de la espira (mm)	kg
6	4	R1/4	1471P06 04 13	1471P06 07 13	640	60	0,199
8	6		1471P08 04 13	1471P08 07 13	720	70	0,249

Longitud de la extremidad larga del tubo: 300 mm
Longitud de la extremidad corta del tubo: 100 mm

1472P Tubo poliamida (PA) en espiral 6 m, rosca macho BSPT

Ø ext. tubo (mm)	Ø int. tubo (mm)	Rosca BSPT			Longitud de las espiras recogidas (mm)	Ø de la espira (mm)	kg
6	4	R1/4	1472P06 04 13	1472P06 07 13	760	60	0,260
8	6		1472P08 04 13	1472P08 07 13	880	70	0,329

Longitud de la extremidad larga del tubo: 300 mm
Longitud de la extremidad corta del tubo: 100 mm

Dimensiones de los tubos en espiral

La longitud útil corresponde a la longitud máxima recomendada para asegurar la mejor recuperación del tubo después de múltiples usos.



Longitud útil (en mm)

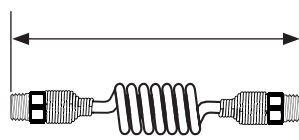

Longitud de espiras recogidas (en mm)

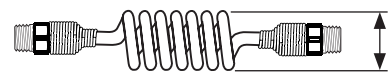

Ø de la espira (en mm)

Tubo PU en espiral

Gracias al reducido diámetro de sus espiras, este tubo de poliuretano es perfectamente adecuado para las instalaciones que requieren la **flexibilidad** en un espacio reducido.

Los extremos rectos y una buena resistencia a los choques y a la abrasión permiten **una manipulación sencilla con total seguridad** de las herramientas neumáticas.

Ventajas del producto

Propiedades mecánicas óptimas

- Buena memoria de las formas de las espiras
- Excelente resistencia a la abrasión
- Compatibilidad con los procesos a ritmo elevado
- Flexibilidad constante
- Vida útil óptima
- Baja pérdida de carga
- Ligero y ergonómico con protección de plástico del tubo
- Sin silicona

Una gama completa

- Disponible en 2 grados: PU poliéster y PU poliéter
- Con o sin racores montados
- Tubo premontado, dotado de un muelle plástico o metálico para evitar cualquier daño



Aplicaciones

- Talleres y mantenimiento
- Herramientas
- Aire comprimido
- Tecnologías del movimiento
- Robots
- Máquinas industriales

Características técnicas

Fluidos adecuados	Aire comprimido
Presión de trabajo	De 0 a 10 bar
Temperatura de trabajo	De -20°C a +70°C (tubo montado)
Materiales	Poliuretano poliéster: dureza = 52 Shore D Poliuretano poliéter: dureza = 46 Shore D

Reglamentaciones

Industriales

NF E49-101: extremos del tubo
 DI: 2002/95/CE (RoHS), 2011/65/CE
 DI: 97/23/CE (PED)
 RG: 1907/2006 (REACH)

Embalaje

Bolsas de plástico para tubos de longitudes de 2 m a 7,5 m (según los modelos)

Las prestaciones dependen de los fluidos, del material y del tubo utilizados.

Prestaciones del tubo PU en espiral

Tubo PU poliéster en espiral

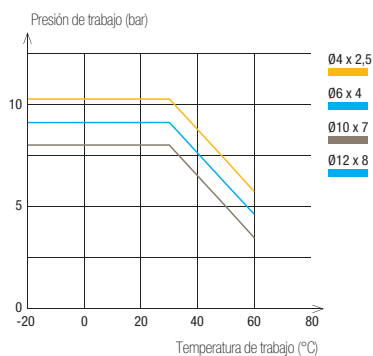

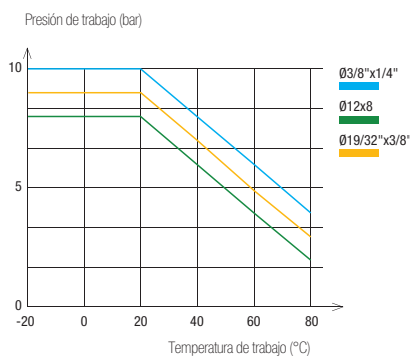

Tubo PU poliéter en espiral



Ø exterior del tubo	Ø de paso	Tolerancias sobre Ø exterior
4 a 8 mm	2,5 a 5,5 mm	+0,10 / -0,10
10 y 12 mm	7 y 8 mm	+0,15 / -0,15
3/8" y 19/32"	1/4" y 3/8"	+/- 0,005"



Las prestaciones dependen de los fluidos, del material y del tubo utilizados.

1470U Tubo poliuretano (PU) poliéster en espiral 2 m, rosca macho BSPT

Ø ext. tubo (mm)	Ø int. tubo (mm)	Rosca BSPT				Longitud de las espiras recogidas (mm)	Ø de la espira (mm)	kg
4	2,5	R1/8	1470U04 03 10	1470U04 04 10	1470U04 05 10	595	24	0,060
6	4	R1/4	1470U06 03 13	1470U06 04 13	1470U06 05 13	630	32	0,060
8	5	R1/4	1470U08 03 13	1470U08 04 13	1470U08 05 13	780	42	0,120
10	7	R1/4	1470U10 03 13	1470U10 04 13	1470U10 05 13	780	62	0,160
12	8	R3/8	1470U12 03 17	1470U12 04 17	1470U12 05 17	780	65	0,190

Longitud de la extremidad larga Ø ext. < 8 mm: 300 mm ; Longitud de la extremidad larga Ø ext. ≥ 8 mm: 500 mm ; Longitud de la extremidad corta, lo que sea el Ø ext.: 100 mm

1471U Tubo poliuretano (PU) poliéster en espiral 4 m, rosca macho BSPT

Ø ext. tubo (mm)	Ø int. tubo (mm)	Rosca BSPT				Longitud de las espiras recogidas (mm)	Ø de la espira (mm)	kg
4	2,5	R1/8	1471U04 03 10	1471U04 04 10	1471U04 05 10	785	24	0,100
6	4	R1/4	1471U06 03 13	1471U06 04 13	1471U06 05 13	850	32	0,160
8	5	R1/4	1471U08 03 13	1471U08 04 13	1471U08 05 13	1000	42	0,200
10	7	R1/4	1471U10 03 13	1471U10 04 13	1471U10 05 13	1000	62	0,230
12	8	R3/8	1471U12 03 17	1471U12 04 17	1471U12 05 17	1140	65	0,260

Longitud de la extremidad larga Ø ext. < 8 mm: 300 mm ; Longitud de la extremidad larga Ø ext. ≥ 8 mm: 500 mm ; Longitud de la extremidad corta, lo que sea el Ø ext.: 100 mm

1472U Tubo poliuretano (PU) poliéster en espiral 6 m, rosca macho BSPT

Ø ext. tubo (mm)	Ø int. tubo (mm)	Rosca BSPT				Longitud de las espiras recogidas (mm)	Ø de la espira (mm)	kg
8	5	R1/4	1472U08 03 13	1472U08 04 13	1472U08 05 13	1230	42	0,280
10	7	R1/4	1472U10 03 13	1472U10 04 13	1472U10 05 13	1140	62	0,295
12	8	R3/8	1472U12 03 17	1472U12 04 17	1472U12 05 17	1190	65	0,310

Longitud de la extremidad larga Ø ext. < 8 mm: 300 mm ; Longitud de la extremidad larga Ø ext. ≥ 8 mm: 500 mm ; Longitud de la extremidad corta, lo que sea el Ø ext.: 100 mm

1460U Tubo poliuretano (PU) poliéster en espiral 2 m

Ø ext. tubo (mm)	Ø int. tubo (mm)		Longitud de las espiras recogidas (mm)	Ø de la espira (mm)	kg
8	5	1460U08 04	720	42	0,064
10	7	1460U10 04	720	62	0,122
12	8	1460U12 04	720	65	0,172

Longitud de la extremidad larga Ø ext. < 8 mm: 300 mm ; Longitud de la extremidad larga Ø ext. ≥ 8 mm: 500 mm ; Longitud de la extremidad corta, lo que sea el Ø ext.: 100 mm

1461U Tubo poliuretano (PU) poliéster en espiral 4 m

Ø ext. tubo (mm)	Ø int. tubo (mm)		Longitud de las espiras recogidas (mm)	Ø de la espira (mm)	kg
8	5	1461U08 04	940	42	0,128
10	7	1461U10 04	940	62	0,244
12	8	1461U12 04	940	65	0,344

Longitud de la extremidad larga Ø ext. < 8 mm: 300 mm ; Longitud de la extremidad larga Ø ext. ≥ 8 mm: 500 mm ; Longitud de la extremidad corta, lo que sea el Ø ext.: 100 mm

1462U Tubo poliuretano (PU) poliéster en espiral 6 m

Ø ext. tubo (mm)	Ø int. tubo (mm)		Longitud de las espiras recogidas (mm)	Ø de la espira (mm)	kg
8	5	1462U08 04	1260	42	0,192
10	7	1462U10 04	1260	62	1,246
12	8	1462U12 04	1260	65	0,280

Longitud de la extremidad larga Ø ext. < 8 mm: 300 mm ; Longitud de la extremidad larga Ø ext. ≥ 8 mm: 500 mm ; Longitud de la extremidad corta, lo que sea el Ø ext.: 100 mm

Tubo PU en espiral

1445U..R Tubo poliuretano (PU) poliéter en espiral 3 m, rosca macho BSPP

Ø ext. tubo (mm)	Ø int. tubo (mm)	Rosca BSPP		Longitud de las espiras recogidas (mm)	Ø de la espira (mm)	kg
8	5	G1/4	1445U08R04 13	819	40	0,170
3/8"	1/4"	G1/4	1445U60R04 13	769	60	0,230
12	8	G3/8	1445U12R04 17	789	80	0,310
14	9,5	G3/8	1445U14R04 17	759	110	0,460

1441U..R Tubo poliuretano (PU) poliéter en espiral 4 m, rosca macho BSPP

Ø ext. tubo (mm)	Ø int. tubo (mm)	Rosca BSPP		Longitud de las espiras recogidas (mm)	Ø de la espira (mm)	kg
8	5	G1/4	1441U08R04 13	889	40	0,220
3/8"	1/4"	G1/4	1441U60R04 13	819	60	0,260
12	8	G3/8	1441U12R04 17	849	80	0,400
14	9,5	G3/8	1441U14R04 17	809	110	0,554

1442U..R Tubo poliuretano (PU) poliéter en espiral 6 m, rosca macho BSPP



Ø ext. tubo (mm)	Ø int. tubo (mm)	Rosca BSPP		Longitud de las espiras recogidas (mm)	Ø de la espira (mm)	kg
8	5	G1/4	1442U08R04 13	1029	40	0,340
3/8"	1/4"	G1/4	1442U60R04 13	929	60	0,360
12	8	G3/8	1442U12R04 17	969	80	0,530
14	9,5	G3/8	1442U14R04 17	909	110	0,920

1447U..R Tubo poliuretano (PU) poliéter en espiral 7,5 m, rosca macho BSPP

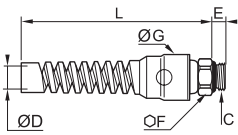

Ø ext. tubo (mm)	Ø int. tubo (mm)	Rosca BSPP		Longitud de las espiras recogidas (mm)	Ø de la espira (mm)	kg
8	5	G1/4	1447U08R04 13	1134	40	0,420
3/8"	1/4"	G1/4	1447U60R04 13	1009	60	0,460
12	8	G3/8	1447U12R04 17	1059	80	0,600
14	9,5	G3/8	1447U14R04 17	984	110	1,150

Accesorios

0694 Racor con muelle de protección, rosca macho BSPP

	<p>Latón niquelado, NBR</p> 	ØD	C		E	F	G	L	kg
		8	G1/4	0694 08 13	6,5	16	24	104,5	0,067
		10	G1/4	0694 10 13	6,5	18	24	106,5	0,062
		12	G3/8	0694 12 17	7,5	20	29,5	126	0,080

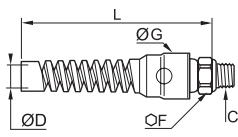
0695 Racor con muelle de protección, rosca macho BSPT

	<p>Latón niquelado, NBR</p> 	ØD	C		F	G	L	kg
		8	R1/4	0695 08 13	14	24	104,5	0,055
		10	R1/4	0695 10 13	18	24	106,5	0,064
		12	R3/8	0695 12 17	20	29,5	126	0,090

Tubo PU trenzado en espiral

La forma en espiral de este tubo ofrece todas las ventajas del poliuretano: este tubo combina la **durabilidad** y la **resistencia a la torsión** de los tubos trenzados más voluminosos con una gran elasticidad **elasticidad** y una **flexibilidad** óptima.

Ventajas del producto

Excelentes propiedades mecánicas

Resistencia a la abrasión inigualable: 10 veces superior a la del caucho, la poliamida y el poliuretano no trenzado
Flexibilidad y remanencia de las espiras excelentes: reducción de la fatiga del usuario
Sumamente resistente a la torsión y al aplastamiento
Sin silicona

Listo para usar

Conectores roscados premontados
Protección de los extremos del tubo mediante un muelle plástico
Ligero para una manipulación sencilla
3 longitudes disponibles
Azul translúcido: visualización del fluido



Alimentación de máquinas
Proceso automóvil
Montaje
Aire comprimido
Talleres

Aplicaciones

Características técnicas

Fluidos adecuados	Aire comprimido Otros fluidos: consúltenos
Presión de trabajo	0 a 15 bar
Temperatura de trabajo	-40°C a +75°C
Materiales	Poliuretano (85 shore A)

Reglamentaciones

Industriales

DI: 97/23/CE (PED)
RG: 1907/2006 (REACH)
DI: 2002/95/CE (RoHS), 2011/65/CE

Las prestaciones dependen de los fluidos, del material y del tubo utilizados.

Prestaciones del tubo PU trenzado en espiral

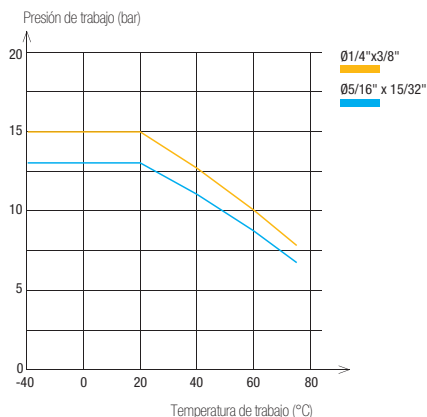

Ø exterior del tubo	Ø interior del tubo	Tolerancias sobre Ø interior
3/8" 15/32"	1/4" 5/16"	+/- 0,005"

Los tubos Parker Legris garantizan al usuario una perfecta estanqueidad gracias a su calibrado del diámetro interior.

Embalaje

Bolsas de plástico: para tubos de longitudes 3 m a 7,5 m

Para calcular las presiones de estallido, los valores de esta tabla se deben multiplicar por 4.

1445U..E Tubo poliuretano (PU) trenzado en espiral 3 m, rosca macho BSPP

Ø ext. tubo (mm)	Ø int. tubo (mm)	Rosca BSPP		Longitud de las espiras recogidas (mm)	Ø de la espira (mm)	kg
3/8"	1/4"	G1/4	1445U60E04 13	870	42	0,210
12	8	G3/8	1445U12E04 17	880	55	0,300

1442U..E Tubo poliuretano (PU) trenzado en espiral 6 m, rosca macho BSPP

Ø ext. tubo (mm)	Ø int. tubo (mm)	Rosca BSPP		Longitud de las espiras recogidas (mm)	Ø de la espira (mm)	kg
3/8"	1/4"	G1/4	1442U60E04 13	1140	42	0,420
12	8	G3/8	1442U12E04 17	1160	55	0,600

1447U..E Tubo poliuretano (PU) trenzado en espiral 7,5 m, rosca macho BSPP

Ø ext. tubo (mm)	Ø int. tubo (mm)	Rosca BSPP		Longitud de las espiras recogidas (mm)	Ø de la espira (mm)	kg
3/8"	1/4"	G1/4	1447U60E04 13	1275	42	0,525
12	8	G3/8	1447U12E04 17	1300	55	0,750

Productos asociados

Los tubos en espiral son perfectamente adecuados para los enchufes y las pistolas Parker Legris

Pistolas industriales

Polímeros P. 7-3

Metálicos P. 7-12



Enchufes

C 9000 P. 8-7

Metálicos P. 8-18



Tubos de PVC trenzados

Parker Legris ofrece dos **calidades de PVC** para cubrir una gama más amplia de aplicaciones industriales para el **transporte de numerosos tipos de fluidos**.

Ventajas del producto

PVC alimentario

Tubo monogrado reforzado mediante armadura trenzada de poliéster

Flexible: ahorro de espacio en la instalación

Translúcido para la visualización:

- del fluido
- de la limpieza
- de las turbulencias de flujo

Calidad alimentaria, sin ftalatos

Sin silicona

PVC industrial

Tubo con armadura trenzada de poliéster entre dos grados de PVC

Resistente a la abrasión, a los choques y al aplastamiento

Longevidad elevada

Ligereza para una mayor ergonomía

Sin silicona



Aplicaciones

- Robótica
- Proceso automovil
- Aire comprimido
- Semiconductores
- Sector textil
- Embalaje
- Vacío

Características técnicas

Tubo	PVC alimentario	PVC industrial
Fluidos adecuados	Aire comprimido, otros fluidos	Aire comprimido
Presión de trabajo	0 a 15 bar	0 a 15 bar
Temperatura de trabajo	-20°C a +70°C	-25°C a +60°C
Materiales	PVC alimentario translúcido sin ftalatos con trenza de poliéster	PVC industrial azul multicapa con trenza de poliéster

Reglamentaciones

PVC alimentario

FDA: 21 CFR 177.1550
 RG: 1907/2006 (REACH)
 RG: 1935/2004
 DI: 2002/95/CE (RoHS), 2011/65/CE
 DI: 2007/10/CE (ftalatos)

PVC industrial

DI: 97/23/CE (PED)
 RG: 1907/2006 (REACH)
 DI: 2002/95/CE (RoHS), 2011/65/CE

Las prestaciones dependen de los fluidos, del material y del tubo utilizados.

Prestaciones de los tubos

PVC alimentario

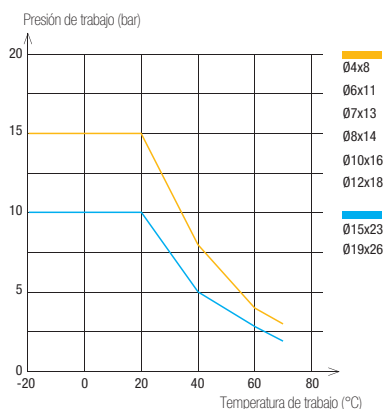

Tipo de tubo	Ø interior del tubo	Tolerancias sobre Ø interior
PVC alimentario	4 a 6 mm	+0,5 / -0,5
	7 a 12 mm	+0,6 / -0,6
	15 a 19 mm	+0,8 / -0,8
PVC industrial	6,3 mm	+0,3 / -0,3
	9 mm	+0,5 / -0,5
	12,7 mm	+0,6 / -0,6

Embalaje



Rollos: 25 m, 50 m
 (con película de plástico de protección)

Para calcular las presiones de estallido, los valores de esta tabla se deben multiplicar por 3.

1025V

Tubo PVC trenzado calidad alimentaria



Rollos 25 m

Ø ext. tubo (mm)	Ø int. tubo (mm)		 Incoloro	kg
8	4	10	1025V08 00 04	1,260
11	6	12	1025V11 00 06	2,253
13	7	14	1025V13 00 07	3,182
14	8	16	1025V14 00 08	3,434
16	10	25	1025V16 00 10	3,800
18	12	30	1025V18 00 12	4,423
23	15	40	1025V23 00 15	7,300
26	19	60	1025V26 00 19	7,300

1050V

Tubo PVC trenzado calidad alimentaria



Rollos 50 m

Ø ext. tubo (mm)	Ø int. tubo (mm)		 Incoloro	kg
8	4	10	1050V08 00 04	2,690
11	6	12	1050V11 00 06	4,200
13	7	14	1050V13 00 07	5,966
14	8	16	1050V14 00 08	6,058
16	10	25	1050V16 00 10	6,400
18	12	30	1050V18 00 12	8,250
23	15	40	1050V23 00 15	14,600
26	19	60	1050V26 00 19	14,600

1025V..C

Tubo PVC trenzado calidad industrial



Rollos 25 m

Ø ext. tubo (mm)	Ø int. tubo (mm)			kg
11	6	45	1025V11C04 06	2,175
14	9	63	1025V14C04 09	3,250
19	13	89	1025V19C04 13	4,975

1050V..C

Tubo PVC trenzado calidad industrial

Rollos 50 m

Ø ext. tubo (mm)	Ø int. tubo (mm)			kg
11	6	45	1050V11C04 06	4,350
14	9	63	1050V14C04 09	6,500
19	13	89	1050V19C04 13	9,950

Productos asociados

Los tubos de PVC se combinan perfectamente con las espiras acanaladas rápidas y los enchufes Parker Legris.

Espiras acanaladas rápidas

0191 P. 9-16



0123 P. 9-10



Enchufes

C 9000 P. 8-7



Metal P. 8-18



Tubo NBR auto-retráctil

El tubo auto-retráctil Parker Legris posee la homologación **CNOMO E07.21.115N***. Esta gama debe ser utilizada con las espiras acanaladas Legris: asegura la **fiabilidad** de la tecnología auto-retráctil y la **simplicidad de la instalación**.

Ventajas del producto

Durabilidad excepcional

- Resistencia inigualable a las flexiones repetidas
- Protección contra las chispas y la llama
- Resistencia a la abrasión y al aplastamiento
- Resistencia a los UV

Ideal para el sector del automóvil

- Excelente resistencia al ozono
- Perfectamente adecuado para los sistemas de refrigeración
- Caudal máximo sin pérdida de carga
- Fácil identificación de los circuitos: 4 colores
- Sin silicona

Listo para usar

- Ahorro de tiempo: sin abrazaderas, sin aditivos (grasa, aceite, etc.) ni tiempo de preparación
- Conexión: empujar el tubo hasta el tope de retención del collarín
- Desconexión: cortar el tubo por el lado acanalado de la espira



Proceso automóvil
Refrigeración
Robots de soldadura
Aplicaciones neumáticas
Máquinas industriales

Aplicaciones

Características técnicas

Fluidos adecuados	Fluidos refrigerantes, aire comprimido
Presión de trabajo	0 a 16 bar
Temperatura de trabajo	-20°C a +100°C
Materiales	Nitrilo butadieno y trenza textil

Reglamentaciones

Industriales
NPies 46-019-1
NPies 47 252
RG: 1907/2006 (REACH)
DI: 2002/95/EC (RoHS), 2011/65/CE
CNOMO: E07.21.115N

***IMPORTANTE:** la certificación CNOMO es válida únicamente para los tubos de colores rojo y verde, exclusivamente conectados a las espiras acanaladas rápidas Legris, 0132, 0133 y 0134, con certificación CNOMO.

Las prestaciones dependen de los fluidos, del material y del tubo utilizados.

Rendimiento del tubo auto-retráctil NBR

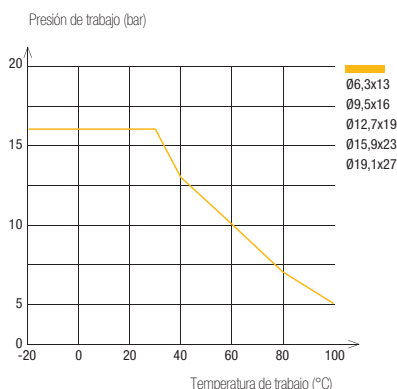

DN mm CNOMO	DN normalizado	Ø interior (mm)	Tolerancias sobre Ø interior (mm)
6	1/4	6,3 mm	+0,4 / -0,4
8	3/8	9,5 mm	+0,5 / -0,5
12 16 20	1/2 5/8 3/4	12,7 mm 15,9 mm 19,1 mm	+0,6 / -0,6

Embalaje

Tambor: 20 m, 40 m, 80 m, 100 m

Uso con agua: temperatura máxima 100°C
Uso con aire: temperatura máxima 70°C

Para calcular las presiones de estallido, los valores de esta tabla se deben multiplicar por 3.

1040H Tubo auto-retráctil NPR trenzado

Tambor 40 m

DN	Ø ext. tubo (mm)	Ø int. tubo (mm)						kg
1/4	13	6,3	60	1040H56 01	1040H56 02	1040H56 03	1040H56 04	7,000
3/8	16	9,5	70	1040H60 01	1040H60 02	1040H60 03	1040H60 04	8,600
1/2	19	12,7	120	1040H62 01	1040H62 02	1040H62 03	1040H62 04	9,450
5/8	23	15,9	140	1040H66 01	1040H66 02	1040H66 03	1040H66 04	13,000
3/4	27	19,1	170	1040H69 01	1040H69 02	1040H69 03	1040H69 04	16,500

También disponible bajo demanda en 20 metros

1080H Tubo auto-retráctil NPR trenzado

Tambor 80 m

DN	Ø ext. tubo (mm)	Ø int. tubo (mm)						kg
5/8	23	15,9	140	1080H66 01	1080H66 02	1080H66 03	1080H66 04	26,160
3/4	27	19,1	170	1080H69 01	1080H69 02	1080H69 03	1080H69 04	33,160

También disponible bajo demanda en 20 metros

1100H Tubo auto-retráctil NPR trenzado

Tambor 100 m

DN	Ø ext. tubo (mm)	Ø int. tubo (mm)						kg
1/4	13	6,3	60	1100H56 01	1100H56 02	1100H56 03	1100H56 04	14,660
3/8	16	9,5	70	1100H60 01	1100H60 02	1100H60 03	1100H60 04	20,600
1/2	19	12,7	120	1100H62 01	1100H62 02	1100H62 03	1100H62 04	23,000

También disponible bajo demanda en 20 metros

Productos asociados

Los tubos auto-retráctiles se usan perfectamente con las espiras acanaladas rápidas (con certificación CNOMO).

Espiras acanaladas rápidas

0132 P. 5-25 **0133 .. 39** P. 5-25 **0134** P. 5-25



Instalación con la herramienta de ajuste

Referencia de la herramienta:
0650 00 00 05

Herramienta diseñada para insertar una espira acanalada y un tubo auto-retráctil.



Corte del tubo y colocación en la herramienta

Cortar el tubo en forma de codo y colocar la espira en el soporte de la herramienta prevista a tal efecto.

Soporte de espira

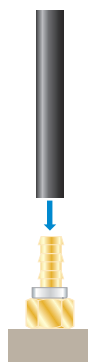

Ajuste a presión del tubo

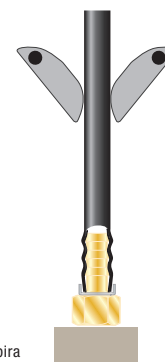

Accionar la herramienta de ajuste; la conexión es conforme cuando el tubo hace tope en el collarín. Esta herramienta está diseñada para adaptarse a 5 diámetros de tubo distintos y permite una manipulación sencilla, sin esfuerzo.

Oporte de espira



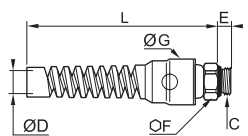

Accesorios

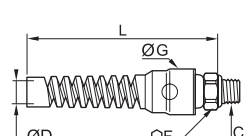

0694 Racor con muelle de protección, rosca macho BSPP

	Latón niquelado, NBR 	ØD C 	E F G L kg
		8 G1/4 0694 08 13	6,5 16 24 104,5 0,067
		10 G1/4 0694 10 13	6,5 18 24 106,5 0,062
		12 G3/8 0694 12 17	7,5 20 29,5 126 0,080

0695 Racor con muelle de protección, rosca macho BSPT



	Latón niquelado, NBR 	ØD C 	F G L kg
		8 R1/4 0695 08 13	14 24 104,5 0,055
		10 R1/4 0695 10 13	18 24 106,5 0,064
		12 R3/8 0695 12 17	20 29,5 126 0,090

3000 71 00 Cortatubos



	Polímero técnico 		H L kg
		3000 71 00	25 79 0,029

Este aparato ha sido diseñado para hacer cortes perfectos y a escuadra en los tubos polímeros (poliamida, poliuretano, FEP, polietileno, etc), desde Ø 4 mm hasta 12 mm inclusive.
Cuchilla de recambio: 3000 71 00 05
Un muelle mantiene la cuchilla en posición cerrada para evitar cualquier riesgo de deterioro del aparato.

3000 71 11 Cortatubos

	Acero tratado		kg
		3000 71 11	0,227

6000 71 00 Útil de desenfundado

	Polímero técnico, acero inoxidable		kg
		6000 71 00	0,098

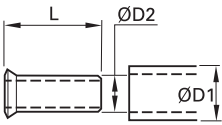

Principio de funcionamiento del útil, página 3-17

1827 Refuerzo interior para tubo fluoropolímero

	<p>Acero inoxidable</p> 	ØD1	ØD2		L	kg
		6	4	1827 06 00	11,5	0,001
		8	6	1827 08 00	14	0,001
		10	8	1827 10 00	18	0,001
		12	9	1827 12 09	18	0,001
			10	1827 12 00	18	0,001
		16	14	1827 16 00	18	0,002

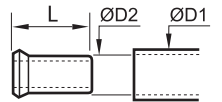

Este refuerzo debe utilizarse obligatoriamente con el tubo fluoropolímero FEP, a cualquier temperatura o presión que pueda soportar el conjunto racor + tubo.

0127 Refuerzo interior de latón para tubo polímero

	<p>Latón</p> 	ØD1	ØD2		L	kg
		4	2	0127 04 00	11	0,001
			2,7	0127 04 27	11	0,001
		5	3	0127 05 03	11	0,001
			3,3	0127 05 00	11,5	0,009
		6	4	0127 06 00	11,5	0,001
			5,5	0127 08 55	14	0,001
			6	0127 08 00	14	0,001
			7	0127 10 07	18	0,001
		10	7,5	0127 10 75	18	0,001
			8	0127 10 00	18	0,002
			8	0127 12 08	18	0,002
		12	9	0127 12 09	18	0,002
			10	0127 12 00	18	0,001
			11	0127 14 11	18	0,002
			12	0127 14 00	18	0,002
			12	0127 15 12	18	0,002
			13	0127 16 13	18	0,003
			14	0127 18 14	19,5	0,003
			15	0127 20 15	20,5	0,003
	16	0127 22 16	21	0,004		
	19	0127 25 19	25	0,007		

En el caso de temperaturas y presiones elevadas, esta pieza garantiza una buena conexión, impidiendo que el tubo se retraiga.

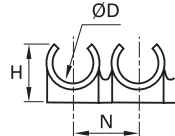
CLIP Regleta de clips para tubos y racores

	<p>Polímero técnico</p>  	ØD		H	K	N	kg
		4	CLIP 04 00	9	13,5	10,5	0,007
		6	CLIP 06 00	10,5	13	10,5	0,004
		8	CLIP 08 00	12,5	10,5	12	0,007
		10	CLIP 10 00	14	12	15	0,005
		12	CLIP 12 00	16,5	14	16,5	0,009
		14	CLIP 14 00	18	16	20,5	0,008

Suministrado en cajas de 10 regletas de clips del mismo diámetro (con tornillo autorroscante de 9,5 mm de longitud). Estos clips se puede utilizar tanto con tubos métricos como el equivalente pulgadas de tubo.

0697 Abrazadera de apriete para tubo trenzado



	<p>Acero tratado</p> 	ØD		H	K	L	L1	kg
		6-11	0697 00 01	7	5	12	7	0,004
		10-16	0697 00 02	12	9	21	13	0,011
		12-22	0697 00 03	12	9	21	13	0,015
		16-27	0697 00 04	12	9	24	13	0,015
		20-32	0697 00 05	12	9	24	13	0,016

Tabla de compatibilidad química

Recomendado	1	Desaconsejado	3
Satisfactorio	2	No disponible	-

Sustancias	PA	PU poliéter	PU poliéster	PE baja densidad	APE	FEP/PFA
Aceite de corte	1	1	1	-	3	1
Aceite de parafina	1	1	2	-	-	1
Aceites de motor (diésel)	1	2	2	2	2	1
Acetaldehído	1	1	3	3	2	1
Acetileno	-	-	-	3	-	1
Acetona	1	3	1	2	1	1
Ácido acético	3	1	3	1	1	1
Ácido cítrico	1	1	1	1	1	1
Ácido crómico hasta el 10%	2	3	3	3	-	1
Ácido fórmico hasta el 10%	-	-	-	3	-	1
Ácido fosfórico hasta el 50%	-	3	3	1	1	1
Ácido hidroc্লórico hasta el 10%	3	1	3	1	1	1
Ácido nítrico	2	1	3	2	-	1
Ácido sulfúrico hasta el 10%	3	1	1	1	1	1
Agua (destilada, desionizada)	-	1	3	2	1	1
Agua (industrial)	1	1	3	1	1	1
Agua (potable, líquidos alimentarios)	1	1	3	1	1	1
Agua de mar	2	1	3	1	1	1
Aire comprimido	1	1	1	1	1	1
Amoniaco gaseoso	-	1	3	2	1	1
Anhidrido sulfuroso	1	-	-	-	-	1
ASTM aceite 1	1	1	1	-	-	1
ASTM aceite 2	1	1	1	-	-	1
ASTM aceite 3	1	1	1	-	-	1
ASTM fueloil A	1	1	1	-	-	1
ASTM fueloil B	1	2	1	-	-	1
ASTM fueloil C	1	2	1	-	-	1
Benceno	1	3	3	3	2	1
Bromo	3	-	-	2	3	1
Butano	-	1	1	-	1	1
Butil acetato	1	3	2	2	-	1
Butilo y alcohol butilico	1	3	2	1	1	1
Carbonato de sodio	1	-	-	-	1	1
Ciclohexanona	1	3	3	3	-	1
Cloroformo	3	3	3	2	2	1
Cloruro de amonio hasta el 10%	-	1	1	1	1	1
Cloruro de calcio	1	-	-	2	1	1
Cloruro de magnesio (hasta el 30%)	1	1	2	-	1	1
Cloruro de potasio hasta el 40%	-	1	2	-	-	1
Cloruro de sodio	-	1	2	-	-	1
Cloruro de zinc	1	1	1	-	-	1
Etanol	1	2	2	-	-	1

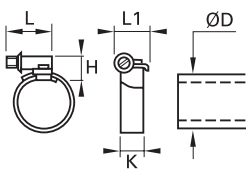
Tabla de compatibilidad química

Sustancias	PA	PU poliéter	PU poliéster	PE baja densidad	APE	FEP/PFA
Etil acetato	1	2	2	1	1	1
Etil alcohol	1	-	-	2	1	1
Etileno óxido	-	-	-	3	2	1
Fenoles	1	3	3	-	-	1
Formalina (formaldehído)	1	1	2	1	1	1
Freón 12-22	2	2	2	-	-	1
Glicol (metil)	-	3	3	-	-	1
Glicol (sin H2O)	-	1	1	1	1	1
Glucosa	-	1	2	1	1	1
Hexacloruro	-	2	1	-	-	1
Hidrógeno	1	1	2	-	1	1
Hidróxido de potasio	1	-	-	-	1	1
Hipoclorito de sodio (lejía)	1	1	3	-	-	1
Manganato de potasio 5%	1	3	2	-	1	1
Metano	1	1	1	-	-	1
Metanol	2	1	1	-	-	1
Metil acetato	-	2	2	-	-	1
Metil alcohol (pur)	1	1	1	-	2	1
Metil bromuro	2	-	-	-	-	1
Metil cloruro	2	-	-	-	-	1
Metil etil cetona	1	3	3	-	-	1
Metil isobutil cetona	1	3	3	-	-	1
Oxígeno	2	2	2	2	2	1
Ozono	3	2	2	-	3	1
Percloroetileno	1	3	3	-	-	1
Peróxido de hidrógeno (perhidrol)	3	2	2	-	1	1
Petróleo con hasta el 40% aromático	3	3	2	-	3	1
Petróleo con más del 40% aromático	1	3	3	-	3	1
Potasa	1	2	3	-	-	1
Propano	1	1	1	-	-	1
Queroseno	1	1	2	-	3	1
Sosa 50%	1	1	3	-	1	1
Sosa cáustica (hidróxido de sodio)	-	1	2	-	1	1
Sulfato de cobre	-	-	-	-	-	1
Sulfato de potasio	1	-	-	-	-	1
Tetracloroetileno	1	2	2	-	-	1
Tetracloruro de carbono (hipoclorito de sodio)	2	2	2	-	3	1
Tolueno	1	2	2	3	3	1
Tributilfosfato	1	-	-	-	-	1
Tricloroetileno	1	3	3	-	-	1
Xileno	1	2	2	-	-	1

Para otros fluidos, otras concentraciones u otras utilizations especiales, les agradeceríamos que contactasen con nosotros.

Racores con funciones

Racores reguladores de caudal

Racores con función pilotada

Racores anti-retorno

LIQUIfit®

Racores de presión

Otros racores con funciones

Silenciadores



Racores con funciones

Racores reguladores de caudal

(P. 4-6)



Función: control de la velocidad del vástago del cilindro

Materiales: polímero, metal, acero inoxidable

Presión: 10 bar

Temperatura: 0°C a +70°C

Ø métrico: 3 mm a 18 mm

Roscas: BSPP, BSPT, métrico

Racores de bloqueo

(P. 4-36)



Función: seguridad asegurada mediante el bloqueo del vástago del actuador

Materiales: latón niquelado, polímero

Presión: 10 bar

Temperatura: -20°C a +70°C

Ø métrico: 6 mm a 12 mm

Roscas: BSPP, BSPT

Válvulas anti-retorno pilotadas

(P. 4-38)



Función: seguridad asegurada mediante el bloqueo del vástago del actuador

Materiales: latón niquelado, polímero

Presión: 10 bar

Temperatura: -5°C a +60°C

Ø métrico: 6 mm a 12 mm

Roscas: BSPP

Válvulas anti-retorno

(P. 4-40)



Función: paso unidireccional del aire

Materiales: polímero, latón niquelado

Presión: 10 bar

Temperatura: 0°C a +70°C

Ø métrico: 4 mm a 12 mm

Roscas: BSPP, BSPT, métrico

Válvulas anti-retorno regulables

(P. 4-42)



Función: paso unidireccional del aire con regulación del umbral de apertura

Materiales: latón niquelado químico FDA

Presión: 12 bar

Temperatura: -20°C a +80°C

Roscas: BSPP, métrico

Válvulas anti-retorno LIQUIfit®

(P. 4-44)



Función: paso unidireccional del fluido

Materiales: polímero de calidad alimentaria

Presión: 10 bar

Temperatura: 0°C a +65°C

Ø inch: 1/4" y 3/8"

Válvulas anti-retorno de acero inoxidable

(P. 4-46)



Función: paso unidireccional del fluido

Materiales: acero inoxidable

Presión: 0,5 a 40 bar

Temperatura: -20°C a +180°C

DN: 10 mm a 25 mm

Roscas: BSPP, NPT

Racores de arranque progresivo

(P. 4-48)



Función: protección de la instalación en el arranque

Materiales: polímero, latón niquelado

Presión: 3 a 10 bar

Temperatura: -15°C a +60°C

Ø métrico: 8 mm a 12 mm

Roscas: BSPP

Racores captadores de detección neumática

(P. 4-50)



Función: con salida neumática o eléctrica, detección del final de carrera de un cilindro

Materiales: polímero, metal tratado

Presión: 3 a 8 bar

Temperatura: -15°C a +60°C

Ø métrico: 4 mm

Roscas: BSPP, métrico

Racores con funciones

Racores reguladores/ reductores de presión [P. 4-52]



Función: limitación de la presión máxima suministrada al equipo neumático

Materiales: polímero, metal tratado

Presión: 16 bar (anterior), 8 bar (posterior)

Temperatura: -15°C a +70°C

Ø métrico: 4 mm a 10 mm

Roscas: BSPP

Racores de intervención [P. 4-56]



Función: aislamiento del circuito sin purgar toda la instalación

Materiales: polímero, latón niquelado

Presión: 10 bar

Temperatura: -20°C a +80°C

DN : 5 mm a 7 mm

Roscas: BSPP

Válvulas de mando manual [P. 4-58]

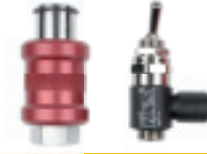

Función: apertura / cierre del circuito, con o sin purga

Materiales: polímero, latón niquelado, aluminio

Presión: 16 bar, 10 bar

Temperatura: -10°C a +80°C

Ø métrico: 4 mm a 10 mm

Roscas: BSPP, métrico

Válvulas de purga rápida metálicas [P. 4-60]



Función: aumento de la velocidad de retorno del cilindro

Materiales: latón niquelado, aluminio, acero inoxidable

Presión: 10 bar

Temperatura: -20°C a +70°C

Roscas: BSPP, BSPT, métrico

Silenciadores [P. 4-62]



Función: reducción del nivel sonoro

Materiales: bronce sinterizado, polietileno, acero inoxidable, latón niquelado

Presión: 12 bar

Temperatura: -20°C a +180°C









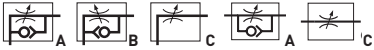

Ø métrico: 4 mm a 12 mm

Roscas: BSPP, métrico, NPT

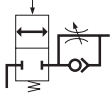
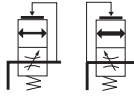
Elija su racor con funciones

Proteger su instalación	Racores de bloqueo	En la parada de emergencia de una instalación neumática, aseguran el mantenimiento puntual de la carga.	Modelos 7880 - 7881 - 7883 - 7885 7886
	Racores de arranque progresivo	En caso de volver a poner en marcha una instalación neumática, garantizan un aumento progresivo de la presión, protegiendo así su instalación de cualquier choque destructivo.	Modelos 7860 - 7861 - 7870 - 7871
	Válvulas anti-retorno	Permiten el paso del aire comprimido en un sentido, bloqueándolo en el contrario. En caso de un corte accidental, el aire solo puede escaparse en un sentido.	Modelos 4890 - 4891 - 4892 - 4895 7930 - 7931 - 7932 - 7984 7985 - 7992 - 7994 - 7995 7996
	Válvulas anti-retorno pilotadas	Para proteger sus instalaciones, integran 3 funciones en un solo producto: válvula anti-retorno pilotada, regulador de caudal y purga manual.	Modelos 7892 - 7894
Detectar el final de carrera de un cilindro	Racores captadores con detección neumática	Emiten una señal durante la caída de presión en la cámara del cilindro. Adecuados cuando la carrera del cilindro es variable.	Modelos 7818 - 7828
Ajustar y mejorar las prestaciones de su instalación	Racores reguladores de presión	Regulan y estabilizan la presión a un valor determinado máximo, independientemente de las variaciones de presión a la entrada.	Modelos 7300
	Racores reductores de presión	Permiten reducir la presión consumida en una parte de la máquina para ahorrar energía.	Modelos 7318 - 7316 - 7416 - 7471
	Válvulas de purga rápida	Permiten aumentar la velocidad de retorno del cilindro pasando el escape directamente a la atmósfera.	Modelos 7899 - 7970 - 7971
	Silenciadores	Permiten reducir el nivel sonoro y evacuar el aire de la red.	Modelos 0670 - 0671 - 0672 - 0673 0674 - 0675 - 0676 - 0677
Intervenir sobre su instalación	Racores de intervención	Permiten aislar un circuito sin purgar la instalación.	Modelos 7921 - 7926 - 7960 - 7961
	Válvulas de mando manual	Permiten una purga repetitiva mediante el simple desplazamiento de la corredera de la válvula o girando la palanca de las válvulas de mando manual.	Modelos 0669 - 7800 - 7801 - 7802

Símbolos de los racores con funciones

<p>Regular el caudal de aire</p> 	<p>Regular la presión estabilizándola en un valor determinado</p> 
<p>Bloquear la circulación del aire</p> 	<p>Reducir la presión de alimentación</p> 
<p>Bloquear y regular el caudal de aire</p> 	<p>Arrancar con presión progresiva una instalación</p> 
<p>Permitir el paso del fluido en un sólo sentido y su anti-retorno en sentido contrario</p> 	<p>Aislar un circuito sin purgar el conjunto de la instalación</p> 
<p>Permitir el escape y alimentar un circuito neumático</p> 	<p>Regular, bloquear y purgar para proteger la instalación y a los individuos</p> 
<p>Captar cualquier caída de presión</p> 	

Elija su racor regulador de caudal

La amplia gama de racores reguladores de caudal Parker Legris ofrece una solución a cualquier necesidad específica de sus instalaciones automatizadas.

Elija el modelo que se adapte a su aplicación, en función de:

5 criterios determinantes

1.	Condiciones de uso	Condiciones estándar	Modelos de polímero técnico
		Condiciones severas	Modelos metálicos
2.	Tipo de implantación	Sobre cilindro o distribuidor roscado	Modelos con rosca BSPP, BSPT y métrica
		En cilindro o distribuidor con conexión instantánea	Modelos con rosca NPT bajo demanda
			Modelos enclavables
3.	Espacio	Aplicaciones estándar que requieren muy buenas prestaciones de caudal para un espacio reducido	Modelos compactos
		Cilindro de diámetro reducido que necesita un caudal bajo y ocupa un espacio mínimo	Modelos miniatura
4.	Modo de regulación	Regulación muy precisa con contratuerca de bloqueo que garantiza la estabilidad de la regulación	Modelos con tornillo exterior
		Regulación muy precisa con destornillador y protección contra cualquier desajuste intempestivo	Modelos con tornillo oculto
5.	Configuración de la instalación	Aplicaciones estándar	Modelos banjo
		Salida de tubo orientable a 180°, adaptada al movimiento del tubo	Modelos con salida orientable
		Cilindro poco accesible o ya provisto de racores con funciones	Modelos en línea

Gama de racores reguladores de caudal

Versión polímero técnico, BSPP y métrica

Con tornillo oculto

7010
7011
7012
Con conexión instantánea
Página 4-10



Con tornillo exterior

7060
7061
7062
Compacto
con conexión instantánea
Página 4-11/12



7660
7662
7669
Miniatura
con conexión instantánea
Página 4-13/14



Con salida orientable

7040
7041
Compacto
con conexión instantánea
Página 4-14



7640
7649
Miniatura
con conexión instantánea
Página 4-15



Modelos en línea

7770
7772
Con conexión instantánea
Página 4-16



7776
Pasatabiques
con conexión instantánea
Página 4-16



7771
Con conexión roscada
Página 4-16



7020
Recta
con conexión instantánea
Página 4-16



7000
Página 4-17



Modelos enclavables

7030
7031
Compacto
con conexión instantánea
Página 4-18



7630
7631
Miniatura
con conexión instantánea
Página 4-18



Versión polímero técnico, BSPT

Modelos con tornillo exterior

7065
7066
7067
Compacto
con conexión instantánea
Página 4-11/12



7665
7668
Miniatura
con conexión instantánea
Página 4-13



Modelos con salida orientable y tornillo exterior

7045
Compacto
con conexión instantánea
Página 4-14



7645
Miniatura
con conexión instantánea
Página 4-15



Versión latón, latón niquelado y aluminio, BSPP y métrico

Modelos con tornillo oculto

7130
Con conexión instantánea
Página 4-19



7140
Con conexión roscada
Página 4-19



7160
Con conexión universal
Página 4-19



Modelo en línea

7170
Pasatabiques
con conexión roscada
Página 4-21



Modelos con tornillo exterior

7762
Con conexión universal
Página 4-21



7100
7101
Compacto
con conexión instantánea
Página 4-20



7680
Compacto
con conexión instantánea
Página 4-20



7180
Miniatura
con conexión instantánea
Página 4-21



7110
7111
Compacto
con conexión roscada
Página 4-20/21



7190
Miniatura
con conexión roscada
Página 4-21



Versión de acero inoxidable

7810
7812
Con conexión roscada
Página 4-23



7820
7822
Con conexión roscada
Página 4-23



Racores reguladores de caudal

La gama de racores reguladores de caudal Parker Legris, disponible en sus dos tipos, con tornillo aparente y tornillo oculto, combina **tamaño compacto, precisión** y **constancia de la regulación**. Estos reguladores, de polímero, latón niquelado o aluminio, responden a todas las exigencias de las aplicaciones estándar y severas.

Ventajas del producto

Productividad superior

Caudal máximo más elevado que en los reguladores estándar del mercado
 Paso total con pérdida de carga mínima (tipos 7060)
 Velocidad optimizada del desplazamiento del vástago del cilindro
 Control de la estanqueidad al 100 %
 Fechado unitario para garantizar la calidad y la trazabilidad
 Ahorro de aire comprimido y de energía

Precisión y prestaciones

Precisión de la regulación para un caudal progresivo, desde las primeras vueltas, del circuito anterior y caudal máximo del circuito posterior
 Desplazamiento regular del vástago del cilindro
 Estabilidad del caudal en el tiempo
 Ligereza en versión polímero
 Resistencia mecánica y a la corrosión en versión latón niquelado

Ergonomía y amplitud de gama

Tornillo aparente: facilidad de regulación sin herramientas y bloqueo posible
 Tornillo oculto: tamaño más compacto y seguridad de la regulación
 Unidireccional: escape o alimentación
 Bidireccional: regulación del caudal de aire en los 2 sentidos
 Orientación a 360°
 Versión NPT bajo demanda



Aplicaciones
 Aire comprimido
 Robótica
 Semiconductores
 Sector textil
 Proceso automovil
 Embalaje

Características técnicas

Fluidos adecuados	Aire comprimido Otros fluidos: consúltenos
Presión de trabajo	1 a 10 bar
Temperatura de trabajo	0°C a +70°C

Par de apriete máx. (tornillo exterior)	Roscas	M3 x0,5	M5 x0,8	G1/8	G1/4	G3/8	G1/2
	daN.m	0,06	0,16	0,8	1,2	3	3,5
Par de apriete máx. (tornillo oculto)	Roscas	–	M5 x0,8	G1/8	G1/4	G3/8	G1/2
	daN.m	–	0,1	0,4	0,5	0,6	0,7

Se incluyen todas las curvas de características de caudal (a 6 bar) de los racores reguladores de caudal al final del capítulo.

Materiales

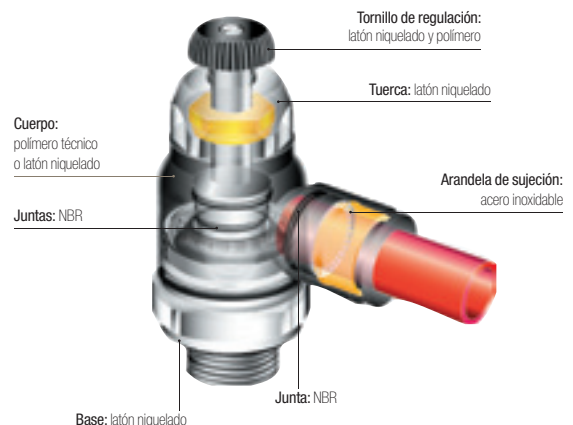

Sin silicona

Reglamentaciones

Directiva: 2002/95/CE (RoHS)
 RG: 1907/2006 (REACH)
 Directiva: 97/23/CE (PED)

Racores reguladores de caudal

Principio de funcionamiento

Dependiendo de los modelos, los reguladores de caudal Parker Legris pueden ser unidireccionales o bidireccionales.

De tipo unidireccional, regulan el caudal de aire en un sentido mediante un elemento de restricción ajustable y permiten el paso total del aire en sentido contrario.

De tipo bidireccional, permiten regular el caudal del aire en ambos sentidos.

Se obtiene una regulación de caudal más precisa y más constante con un regulador montado en el escape en el cilindro.

Modelos con tornillo oculto

Modelo unidireccional en el escape

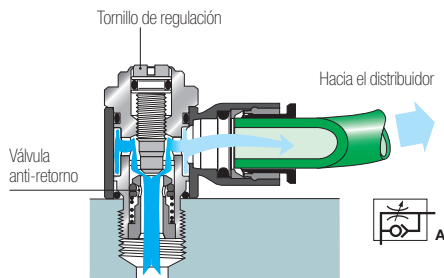

Modelo unidireccional en la alimentación

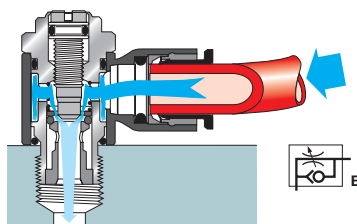

Modelo bidireccional

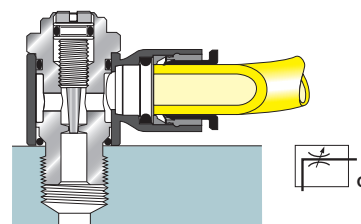

Modelos con tornillo exterior

Modelo unidireccional en el escape

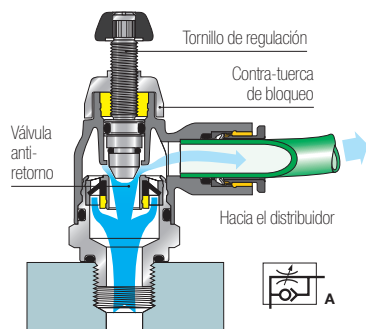

Modelo unidireccional en la alimentación

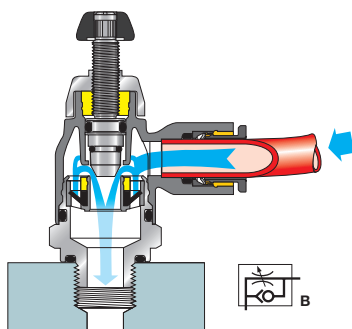

Modelo bidireccional

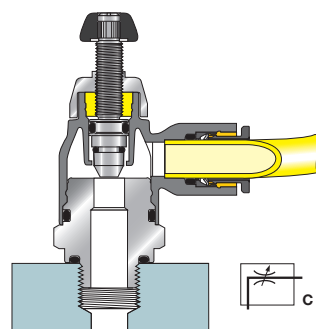

Modelos en línea

Modelo unidireccional

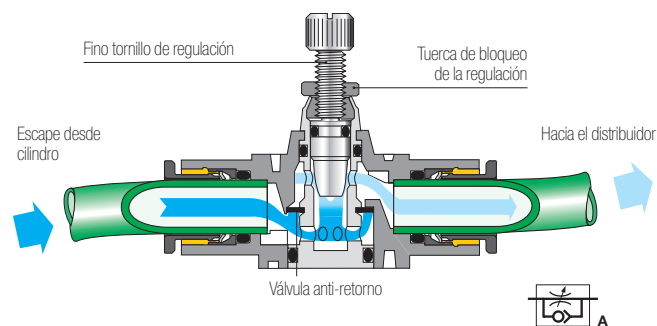

Modelo bidireccional

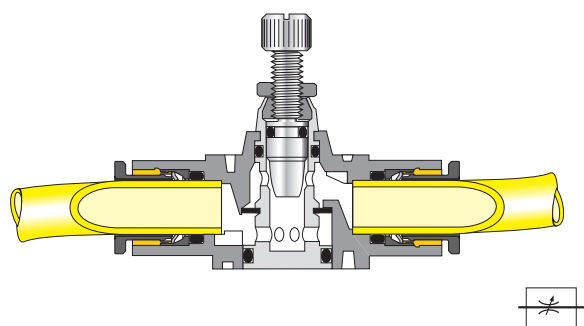

Para una identificación visual inmediata, cada versión de racores reguladores de caudal Parker Legris se identifica mediante el símbolo neumático correspondiente y con una letra:

- regulación unidireccional en el escape: letra A
- regulación unidireccional en la alimentación: letra B
- regulación bidireccional: letra C

Reguladores de polímero con tornillo oculto

7010 Regulador con tornillo oculto escape, rosca macho BSPP y métrica



Polímero técnico, latón niquelado, NBR

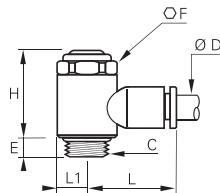

ØD	C		E	F	H	L	L1	kg
4	M5x0,8	7010 04 19	4	8	17,5	17	5	0,006
	G1/8	7010 04 10	5	13	25	19	7	0,018
6	M5x0,8	7010 06 19	4	8	17,5	19	5	0,006
	G1/8	7010 06 10	5	13	25	21	7	0,018
8	G1/4	7010 06 13	8	17	26,5	22	9,5	0,034
	G1/8	7010 08 10	5	13	25	26	7	0,019
10	G1/4	7010 08 13	8	17	26,5	27	9,5	0,035
	G3/8	7010 08 17	7,5	20	37,5	29	11	0,068
12	G1/4	7010 10 13	8	17	26,5	29	9,5	0,035
	G3/8	7010 10 17	7,5	20	37,5	31	11	0,067
12	G1/2	7010 10 21	8	23	43	37	13,5	0,118
	G3/8	7010 12 17	7,5	20	37,5	34,5	11	0,069
	G1/2	7010 12 21	8	23	43	37	13,5	0,108

7011 Regulador con tornillo oculto alimentación, rosca macho BSPP y métrica



Polímero técnico, latón niquelado, NBR

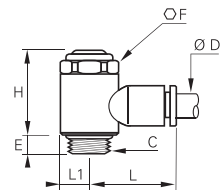

ØD	C		E	F	H	L	L1	kg
4	M5x0,8	7011 04 19	4	8	17,5	17	5	0,006
	G1/8	7011 04 10	5	13	25	19	7	0,018
6	M5x0,8	7011 06 19	4	8	17,5	19	5	0,006
	G1/8	7011 06 10	5	13	25	21	7	0,018
8	G1/4	7011 06 13	8	17	26,5	22	9,5	0,034
	G1/8	7011 08 10	5	13	25	26	7	0,019
10	G1/4	7011 08 13	8	17	26,5	27	9,5	0,034
	G3/8	7011 08 17	7,5	20	37,5	29	11	0,067
10	G1/4	7011 10 13	8	17	26,5	29	9,5	0,036
	G3/8	7011 10 17	7,5	20	37,5	31	11	0,068

7012 Regulador con tornillo oculto bi-direccional, rosca macho BSPP y métrica



Polímero técnico, latón niquelado, NBR

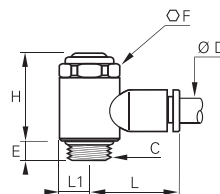

ØD	C		E	F	H	L	L1	kg
4	M5x0,8	7012 04 19	4	8	17,5	17	5	0,006
	G1/8	7012 04 10	5	13	25	19	7	0,018
6	M5x0,8	7012 06 19	4	8	17,5	19	5	0,007
	G1/8	7012 06 10	5	13	25	21	7	0,019
8	G1/4	7012 06 13	8	17	26,5	22	9,5	0,036
	G1/8	7012 08 10	5	13	25	26	7	0,020
8	G1/4	7012 08 13	8	17	26,5	27	9,5	0,036
	G3/8	7012 08 17	7,5	20	37,5	29	11	0,070

Los números de referencia se basan en un código nemotécnico. Cada racor con función neumática se identifica:

- por la serie del modelo
- por el Ø exterior del tubo nominal
- por la rosca o el 2º Ø nominal

7010 06 10

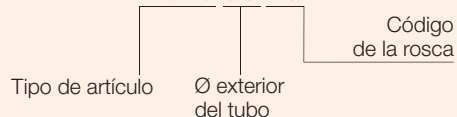

Reguladores compactos con tornillo exterior

7060 Regulador compacto escape, rosca macho BSPP



Polímero técnico, latón niquelado,
NBR

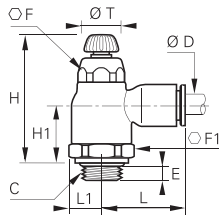

ØD	C		E	F	F1	H	H _{max}	H1	L	L1	ØT	kg
4	G1/8	7060 04 10	5	10	16	38	44	16	22	9	10	0,020
	G1/8	7060 06 10	5	10	16	38	44	16	22	9	10	0,020
6	G1/4	7060 06 13	5,5	10	16	36,5	42,5	15	22	9	10	0,020
	G1/8	7060 08 10	4,5	14	19	41,5	48	18	28	10,5	14	0,033
8	G1/4	7060 08 13	5,5	14	19	41,5	48	18,5	28	10,5	14	0,034
	G3/8	7060 08 17	5,5	14	19	41,5	48	17	28	11	14	0,034
10	G1/4	7060 10 13	5,5	17	23	45,5	53,5	20	31,5	12,5	17	0,053
	G3/8	7060 10 17	5,5	17	23	45,5	54	20	31,5	12,5	17	0,054
12	G3/8	7060 12 17	5,5	17	23	45,5	54	20	35	12,5	17	0,060
	G1/2	7060 12 21	7,5	17	24	45,5	54	20	35	13	17	0,058

7065 Regulador compacto escape, rosca macho BSPT



Polímero técnico, latón niquelado,
NBR

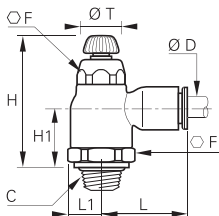

ØD	C		F	F1	H _{min}	H _{max}	H1	L	L1	ØT	kg
6	R1/8	7065 06 10	10	16	36,5	42,5	15	22	8	10	0,021
8	R1/8	7065 08 10	14	19	40	45	16,5	28	10,5	14	0,034
	R1/4	7065 08 13	14	19	40	45	16,5	28	10,5	14	0,036
10	R1/4	7065 10 13	17	23	43,5	51,5	18	31,5	12,5	17	0,053
	R3/8	7065 10 17	17	23	43,5	51,5	18	31,5	12,5	17	0,055
	R1/2	7065 10 21	17	23	43,5	51,5	18	31,5	12,5	17	0,059
12	R1/4	7065 12 13	17	23	43,5	51,5	18	35	12,5	17	0,056
	R3/8	7065 12 17	17	23	43,5	51,5	18	35	12,5	17	0,059
	R1/2	7065 12 21	17	23	43,5	51,5	18	35	12,5	17	0,064

Rosca con pre-coating

7061 Regulador compacto alimentación, rosca macho BSPP



Polímero técnico, latón niquelado,
NBR

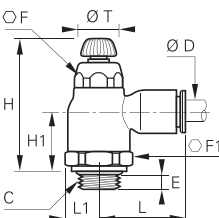

ØD	C		E	F	F1	H	H _{max}	H1	L	L1	ØT	kg
4	G1/8	7061 04 10	5	10	16	38	44	16	22	9	10	0,020
	G1/8	7061 06 10	5	10	16	38	44	16	22	9	10	0,020
6	G1/4	7061 06 13	5,5	10	16	36,5	42,5	15	22	9	10	0,021
	G1/8	7061 08 10	4,5	14	19	41,5	48	18	28	10,5	14	0,033
8	G1/4	7061 08 13	5,5	14	19	41,5	48	18,5	28	10,5	14	0,034
	G3/8	7061 08 17	5,5	14	23	41,5	48	17	28	11	14	0,033
10	G1/4	7061 10 13	5,5	17	23	45,5	53,5	20	31,5	12,5	17	0,053
	G3/8	7061 10 17	5,5	17	23	45,5	54	20	31,5	12,5	17	0,054
12	G1/2	7061 12 21	7,5	17	24	45,5	54	20	35	13	17	0,060

7066 Regulador compacto alimentación, rosca macho BSPT



Polímero técnico, latón niquelado,
NBR

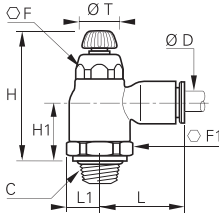

ØD	C		F	F1	H _{min}	H _{max}	H1	L	L1	ØT	kg
10	R1/4	7066 10 13	17	23	43,5	51,5	18	31,5	12,5	17	0,020
	R3/8	7066 10 17	17	23	43,5	51,5	18	31,5	12,5	17	0,020
	R1/2	7066 10 21	17	23	43,5	51,5	18	31,5	12,5	17	0,059
12	R1/4	7066 12 13	17	23	43,5	51,5	18	35	12,5	17	0,056
	R3/8	7066 12 17	17	23	43,5	51,5	18	35	12,5	17	0,059
	R1/2	7066 12 21	17	23	43,5	51,5	18	35	12,5	17	0,064

Rosca con pre-coating

Reguladores compactos con tornillo exterior

7062

Reguladores compacto bi-direccional, rosca macho BSPP



Polímero técnico, latón niquelado,
NBR

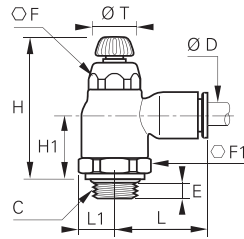

ØD	C		E	F	F1	H	H _{max}	H1	L	L1	ØT	kg
4	G1/8	7062 04 10	5	10	16	38	44	16	22	9	10	0,025
	G1/8	7062 06 10	5	10	16	38	44	16	22	9	10	0,025
6	G1/4	7062 06 13	5,5	10	16	36,5	42,5	15	22	9	10	0,025
	G1/8	7062 08 10	4,5	14	19	41,5	48	18	28	10,5	14	0,043
8	G1/4	7062 08 13	5,5	14	19	41,5	48	18,5	28	10,5	14	0,046
	G3/8	7062 08 17	5,5	14	19	41,5	48	17	28	11	14	0,042

7067

Regulador compacto bi-direccional, rosca macho BSPT



Polímero técnico, latón niquelado,
NBR

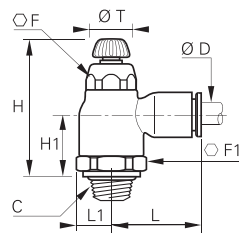

ØD	C		F	F1	H _{min}	H _{max}	H1	L	L1	ØT	kg
4	R1/8	7067 04 10	10	16	36,5	42,5	14,7	22	9	10	0,025
	R1/8	7067 06 10	10	16	36,5	42,5	14,7	22	9	10	0,010
6	R1/4	7067 06 13	10	16	36,5	42,5	14,7	22	9	10	0,014
	R1/8	7067 08 10	14	19	40	45	16,5	28	10,5	14	0,034
8	R1/4	7067 08 13	14	19	40	45	16,5	28	10,5	14	0,036
	R3/8	7067 08 17	14	19	40	45	16,5	28	11	14	0,042

Rosca con pre-coating

Reguladores miniaturas con tornillo exterior

7660

Regulador miniatura escape, rosca macho BSPP y métrica



Polímero técnico, latón niquelado, NBR

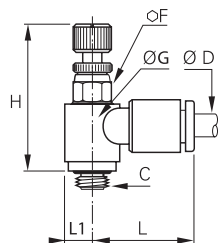

ØD	C		F	G	H min	H max	L	L1	kg
3	M3x0,5	7660 03 09	6	9	23,5	26	17	4,5	0,007
	M5x0,8	7660 03 19	6	9	23,5	26	17	4,5	0,006
4	M3x0,5	7660 04 09	6	9	23,5	26	16,5	4,5	0,007
	M5x0,8	7660 04 19	6	9	23,5	26	17	4,5	0,006
6	G1/8	7660 04 10	7	11,5	27	29,5	18	6	0,012
	M5x0,8	7660 06 19	6	9	23,5	26	18	4,5	0,007
8	G1/8	7660 06 10	7	11,5	27	29,5	18,5	6	0,012
	G1/4	7660 06 13	8	12	30	32,5	19	6	0,019
	G1/8	7660 08 10	13	14	26,5	31	26	7	0,021
8	G1/4	7660 08 13	16	19	29	34	27,5	9,5	0,033
	G3/8	7660 08 17	20	23	36	42	29	11,5	0,062

7665

Regulador miniatura escape, rosca macho BSPT



Polímero técnico, latón niquelado, NBR

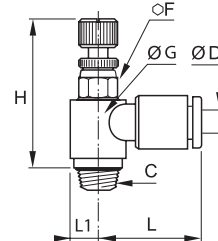

ØD	C		F	G	H min	H max	L	L1	kg
4	R1/8	7665 04 10	7	11,5	25	27,5	18	6	0,012
	R1/8	7665 06 10	7	11,5	25	27,5	18,5	6	0,012
6	R1/4	7665 06 13	8	13,5	27,5	30	19	7	0,019
	R3/8	7665 06 17	17	13,5	31,5	34	19	7	0,025
8	R1/8	7665 08 10	13	14	24	28,5	26	7	0,021
	R1/4	7665 08 13	16	19	25	29	27,5	9,5	0,033
	R3/8	7665 08 17	20	23	30	36	29	11,5	0,061

Rosca con pre-coating

7669

Regulador miniatura alimentación, rosca macho BSPP y métrica



Polímero técnico, latón niquelado, NBR

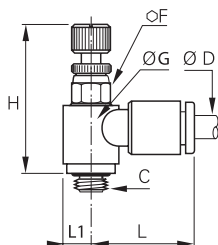

ØD	C		F	G	H min	H max	L	L1	kg
3	M3x0,5	7669 03 09	6	9	23,5	26	17	4,5	0,008
	M5x0,8	7669 03 19	6	9	23,5	26	17	4,5	0,007
4	M5x0,8	7669 04 19	6	9	23,5	26	17	4,5	0,006
	G1/8	7669 04 10	7	11,5	27	29,5	18	6	0,012
6	M5x0,8	7669 06 19	6	9	23,5	26	18	4,5	0,007
	G1/8	7669 06 10	7	11,5	27	29,5	18,5	6	0,013
	G1/4	7669 06 13	8	12	30	32,5	19	6	0,019
8	G1/8	7669 08 10	13	14	26,5	31	26	7	0,021
	G1/4	7669 08 13	16	19	29	34	27,5	9,5	0,033
	G3/8	7669 08 17	20	23	36	42	29	11,5	0,063

7668

Regulador miniatura alimentación, rosca macho BSPT



Polímero técnico, latón niquelado, NBR

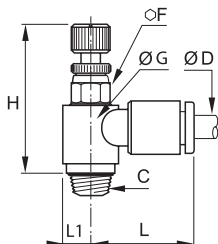

ØD	C		F	G	H min	H max	L	L1	kg
4	R1/8	7668 04 10	7	11,5	25	27,5	18	6	0,011
6	R1/8	7668 06 10	7	11,5	25	27,5	18,5	6	0,012
	R1/4	7668 06 13	8	13,5	27,5	30	19	7	0,019
8	R1/8	7668 08 10	13	14	24	28,5	26	7	0,020
	R1/4	7668 08 13	16	19	25	29	27,5	9,5	0,032
	R3/8	7668 08 17	20	23	30	36	29	11,5	0,061

Rosca con pre-coating

Reguladores con tornillo exterior

7662

Regulador miniatura bi-direccional, rosca macho BSPP y métrica



Polímero técnico, latón niquelado, NBR

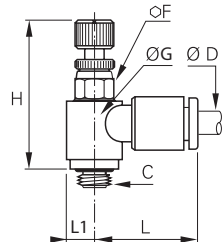

ØD	C		F	G	H min	H max	L	L1	kg
4	M5x0,8	7662 04 19	6	9	23,5	26	17	4,5	0,007
	G1/8	7662 04 10	7	11,5	27	29,5	18	6	0,013
6	M5x0,8	7662 06 19	6	9	23,5	26	18	4,5	0,010
	G1/8	7662 06 10	7	11,5	27	29,5	18,5	6	0,013
	G1/4	7662 06 13	8	12	30	32,5	19	6	0,019

7040

Regulador compacto orientable escape, rosca macho BSPP



Polímero técnico, latón niquelado, NBR

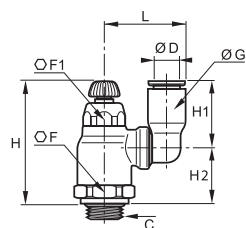

ØD	C		F	F1	G	H min	H max	H1	H2	L	kg
6	G1/8	7040 06 10	16	10	10,5	38	44	16	18	23,5	0,024
	G1/4	7040 06 13	16	10	10,5	36,5	42,5	16	16,5	23,5	0,025
8	G1/8	7040 08 10	19	14	13,5	41,5	48	23	19	28	0,037
	G1/4	7040 08 13	19	14	13,5	41,5	48	23	19,5	28	0,039
10	G3/8	7040 08 17	19	14	13,5	41,5	48	23	17,5	28	0,020
	G1/4	7040 10 13	23	17	16	45,5	53,5	26,5	21	35	0,051
12	G3/8	7040 10 17	23	17	16	45,5	54	26,5	21,5	35	0,063
	G1/2	7040 12 21	24	17	19	45,5	54	30,5	21	38	0,071

7045

Regulador compacto orientable escape, rosca macho BSPT



Polímero técnico, latón niquelado, NBR

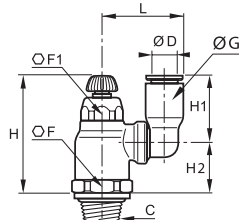

ØD	C		F	F1	G	H min	H max	H1	H2	L	kg
6	R1/4	7045 06 13	16	10	10,5	36,5	42,5	16	16,5	23,5	0,030
	R1/8	7045 08 10	19	14	13,5	40	46	23	17	28	0,014
8	R1/4	7045 08 13	19	14	13,5	40	46	23	17	28	0,043
	R3/8	7045 08 17	19	14	13,5	40	46	23	17	28	0,044
10	R1/4	7045 10 13	23	17	16	43,5	51,5	26,5	19	35	0,062
	R3/8	7045 10 17	23	17	16	43,5	51,5	26,5	19	35	0,065
12	R3/8	7045 12 17	23	17	19	43,5	51,5	31	19	38	0,065
	R1/2	7045 12 21	23	17	19	43,5	51,5	31	19	38	0,070

Rosca con pre-coating

7041

Regulador compacto orientable alimentación, rosca macho BSPP



Polímero técnico, latón niquelado, NBR

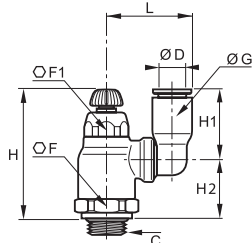

ØD	C		F	F1	G	H min	H max	H1	H2	L	kg
6	G1/4	7041 06 13	16	10	10,5	36,5	42,5	16	16,5	23,5	0,024
	G1/8	7041 08 10	19	14	13,5	41,5	48	23	19	28	0,037
8	G1/4	7041 08 13	19	14	13,5	41,5	48	23	19,5	28	0,039

Reguladores miniaturas orientables con tornillo exterior

7640

Regulador miniatura orientable escape, rosca macho BSPP y métrica



Polímero técnico, latón niquelado,
NBR

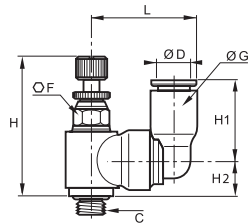

ØD	C		F	G	H min	H max	H1	H2	L	kg
4	M5x0,8	7640 04 19	6	8,5	23,5	26	14	6,5	19,5	0,011
	G1/8	7640 04 10	7	8,5	27	29,5	14	8	19,5	0,015
6	M5x0,8	7640 06 19	6	10,5	23,5	26	16	6,5	21	0,001
	G1/8	7640 06 10	7	10,5	27	29,5	16	8	20,5	0,015

7645

Regulador miniatura orientable escape, rosca macho BSPT y métrica



Polímero técnico, latón niquelado,
NBR

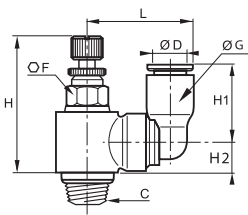

ØD	C		F	G	H min	H max	H1	H2	J	L	kg
4	R1/8	7645 04 10	7	8,5	25	27,5	14	6	11,5	19,5	0,014
6	R1/8	7645 06 10	7	10,5	25	27,5	16	6	11,5	21,5	0,012

Rosca con pre-coating

7649

Regulador miniatura orientable alimentación, rosca macho BSPP y métrica



Polímero técnico, latón niquelado,
NBR

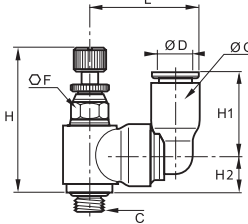

ØD	C		F	G	H min	H max	H1	H2	L	kg
4	M5x0,8	7649 04 19	6	8,5	23,5	26	14	6,5	19	0,015
	G1/8	7649 04 10	7	8,5	27	29,5	14	8,5	19,5	0,014
6	M5x0,8	7649 06 19	6	10,5	23,5	26	16	6,5	21	0,008
	G1/8	7649 06 10	7	10,5	27	29,5	16	8,5	21,5	0,015

Productos asociados

Todos nuestros reguladores son compatibles con las gamas de tubos de poliamida y poliuretano presentados en el capítulo 3.

Reguladores en línea con tornillo exterior

7770 Regulador en línea unidireccional



Polímero técnico, NBR

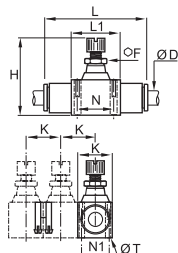

ØD		F	H _{min}	H _{max}	K	L	L1	N	N1	ØT	kg
4	7770 04 00	5	29,5	33,5	12	36	15	11	8	2,2	0,010
6	7770 06 00	8	40,5	44,5	17	51	23	17	11	3,2	0,028
8	7770 08 00	11	46,5	52,5	18,5	58	26	20	12,5	3,2	0,048
10	7770 10 00	14	53	61	24	73	33	26	16	4,2	0,097
12	7770 12 00	14	59	67,5	28	85	35	27,5	20	4,2	0,132

7772 Regulador en línea bi-direccional



Polímero técnico, NBR

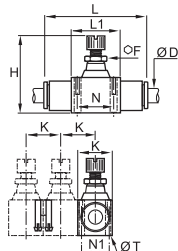

ØD		F	H _{min}	H _{max}	K	L	L1	N	N1	ØT	kg
4	7772 04 00	5	29,5	33,5	12	36	15	11	8	2,2	0,011
6	7772 06 00	8	40	44,5	17	51	23	17	11	3,2	0,032
8	7772 08 00	11	46,5	52,5	18,5	58	26	20	12,5	3,2	0,054

7776 Regulador en línea unidireccional pasatabiques



Polímero técnico, NBR

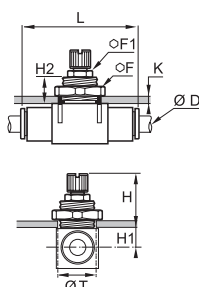

ØD		F	F1	H	H _{max}	H1	H2	K	L	ØT	kg
4	7776 04 00*	14	-	21,5	25,5	6,5	11	6	36	10,5	0,017
6	7776 06 00*	19	-	27,5	32,5	7,5	13,5	7	51	16,5	0,042
8	7776 08 00	24	11	28,5	34,5	9	13,5	7	58	18,5	0,069
10	7776 10 00	30	14	29,5	38,5	11,5	13,5	7	73	24,5	0,136
12	7776 12 00	32	14	32	42	12,5	15,5	8	85	27,5	0,185

* Modelos de micro-regulación

7771 Regulador en línea unidireccional, rosca hembra BSPP



Polímero técnico, latón niquelado, NBR

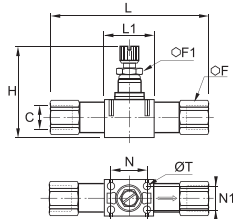

C		F	F1	H _{min}	H _{max}	L	L1	N	N1	ØT	kg
G1/8	7771 10 10	13	8	39,5	44,5	68,5	23	17	11	3,2	0,043
G1/4	7771 13 13	16	11	44	50	83	26	20	12,5	3,2	0,103
G3/8	7771 17 17	19	14	52	61	97	33	26	16	4,2	0,160
G1/2	7771 21 21	24	14	57,5	67,5	121	35	27,5	20	4,2	0,260

7000 Agrafes de unión



Polímero técnico



ØD		kg
4	7000 00 05	0,004
6	7000 00 05	0,004
8	7000 00 05	0,004
10	7000 00 06	0,009
12	7000 00 06	0,009

Regulador en línea con tornillo exterior

7020

Regulador recto escape, rosca macho BSPP



Polímero técnico, latón niquelado,
NBR

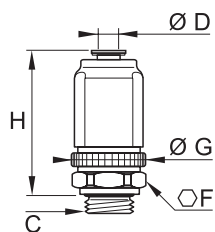

ØD	C		F	G	H min	H max	kg
4	G1/8	7020 04 10	18	21,5	38,5	44	0,062
	G1/8	7020 06 10	18	21,5	38,5	44	0,058
6	G1/4	7020 06 13	18	21,5	38,5	44	0,059
	G1/8	7020 08 10	24	27	46,5	52,5	0,110
8	G1/4	7020 08 13	24	27	46,5	52,5	0,112

Reguladores enclavables con tornillo exterior

7030 Regulador compacto escape enclavable



Polímero técnico, latón niquelado,
NBR

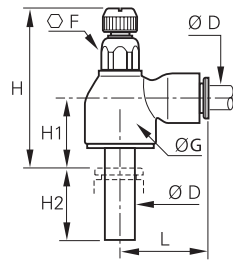

ØD		F	G	H min	H max	H1	H2	L	kg
6	7030 06 00	10	16	35	41	14	17	22	0,013
8	7030 08 00	14	19	39,5	46,5	16	21,5	28	0,022
10	7030 10 00	17	23	43,5	51,5	17,5	24,5	31,5	0,030
12	7030 12 00	17	23	43	51	17	27	35	0,044

7031 Regulador compacto alimentación enclavable



Polímero técnico, latón niquelado,
NBR

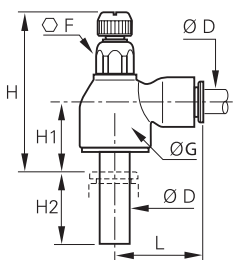

ØD		F	G	H min	H max	H1	H2	L	kg
6	7031 06 00	10	16	35	41	14	17	22	0,013
8	7031 08 00	14	19	39,5	46,5	16	21,5	28	0,035
10	7031 10 00	17	23	43,5	51,5	17,5	24,5	31,5	0,010
12	7031 12 00	17	23	43	51	17	27	35	0,044

7630 Regulador miniatura escape enclavable



Polímero técnico, latón niquelado,
NBR

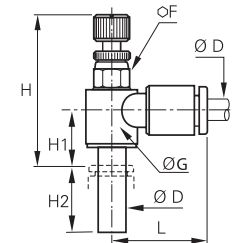

ØD		F	G	H min	H max	H1	H2	L	kg
4	7630 04 00	6	9	25,5	28	9,5	15,5	17	0,007
6	7630 06 00	7	11,5	27,5	29	10,5	17	18,5	0,012

7631 Regulador miniatura alimentación enclavable



Polímero técnico, latón niquelado,
NBR

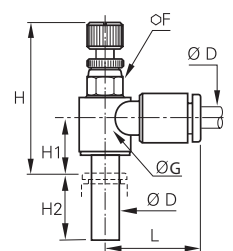

ØD		F	G	H min	H max	H1	H2	L	kg
4	7631 04 00	6	9	25,5	28	9,5	15,5	17	0,007
6	7631 06 00	7	11,5	27,5	29	10,5	17	18,5	0,011

Reguladores metálicos con tornillo oculto

7130 Regulador escape, rosca macho BSPP y métrica



Latón niquelado, NBR

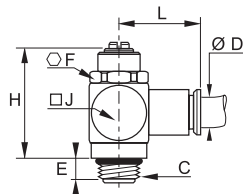

ØD	C		E	F	H	J	L	kg
4	M5x0,8	7130 04 19	4	8	17	9	19	0,015
	G1/8	7130 04 10	5	13	34	15	20	0,037
6	M5x0,8	7130 06 19	4	8	17	9	24	0,013
	G1/8	7130 06 10	5	13	34	15	22	0,038
8	G1/4	7130 08 13	8	17	39	18	24	0,062
	G1/8	7130 08 10	5	13	34	15	25	0,042
8	G1/4	7130 08 13	8	17	39	18	28	0,066
	G3/8	7130 08 17	7	20	47	21,5	29	0,109
10	G1/4	7130 10 13	8	17	39	18	30	0,075
	G3/8	7130 10 17	7	20	47	21,5	32	0,120
10	G1/2	7130 10 21	8	23	61	28	34	0,222
	G3/8	7130 12 17	7	20	47	22	36	0,064
12	G1/2	7130 12 21	8	23	61	28	38	0,306

7140 Regulador escape, rosca macho y hembra BSPP y métrica



Latón niquelado, NBR

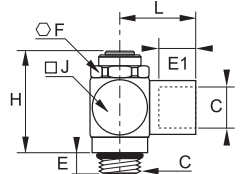

C		E	E1	F	H	J	L	kg
M5x0,8	7140 19 19	4	4	8	21	9	11	0,009
G1/8	7140 10 10	5	8	13	32	15	17	0,040
G1/4	7140 13 13	8	12	17	39	18	24	0,073
G3/8	7140 17 17	7	12	20	47	21,5	27	0,125
G1/2	7140 21 21	8	15	23	61	28	31	0,238

7160 Regulador escape de conexión universal, rosca macho BSPP



Latón niquelado, NBR

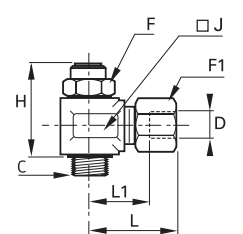

ØD	C		F	F1	H	J	L	L1	kg
4	G1/8	7160 04 10	13	10	26	17	25,5	14,5	0,049
	G1/8	7160 06 10	13	13	26	17	25,5	14,5	0,054
6	G1/4	7160 06 13	17	13	31,5	22	28,5	17,5	0,103
	G1/8	7160 08 10	13	14	26	17	29,5	15,5	0,055
8	G1/4	7160 08 13	17	14	31,5	22	31	17	0,103
	G1/4	7160 10 13	17	19	31,5	22	35	19	0,118
10	G3/8	7160 10 17	20	19	44,5	22	37,5	19	0,188
	G1/2	7160 10 21	23	19	50	27	37,5	19	0,202
12	G3/8	7160 12 17	20	22	44,5	22	38	21,5	0,200
	G1/2	7160 12 21	23	22	50	27	38	21,5	0,213

Reguladores metálicos con tornillo exterior

7100 Regulador compacto escape, rosca macho BSPP



Latón niquelado, NBR

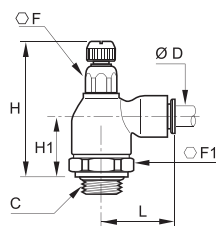

ØD	C		F	F1	H _{min}	H _{max}	H1	L	kg
4	G1/8	7100 04 10	10	19	47	53	23	21	0,078
	G1/8	7100 06 10	10	19	47	53	23	24,5	0,080
6	G1/4	7100 06 13	10	19	47,5	53	23,5	24,5	0,083
	G1/8	7100 08 10	14	19	50	55	24,5	29	0,097
8	G1/4	7100 08 13	14	19	50	56	25	29	0,100
	G3/8	7100 08 17	17	25	56	62	27	30,5	0,154
10	G1/4	7100 10 13	14	19	50	56	25	35	0,103
	G3/8	7100 10 17	17	25	56	62	27	35	0,157
12	G3/8	7100 12 17	17	25	56	62	27	38	0,198
	G1/2	7100 12 21	17	25	55	62	27	38	0,207
14	G1/2	7100 14 21	17	25	55	62	27	41	0,205

7101 Regulador compacto alimentación, rosca macho BSPP



Latón niquelado, NBR

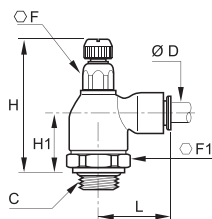

ØD	C		F	F1	H _{min}	H _{max}	H1	L	kg
4	G1/8	7101 04 10	10	19	47	53	23	21	0,096
	G1/8	7101 06 10	10	19	47	53	23	24,5	0,080
6	G1/4	7101 06 13	10	19	47,5	53	23,5	24,5	0,080
	G1/8	7101 08 10	14	19	50	55	24,5	29	0,097
8	G1/4	7101 08 13	14	19	50	56	25	29	0,100
	G3/8	7101 08 17	17	25	56	62	27	30,5	0,155

7680 Regulador compacto escape, rosca macho BSPP



Latón niquelado, NBR

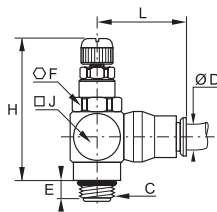

ØD	C		E	F	H _{min}	H _{max}	J	L	kg
6	G1/8	7680 06 10	5	13	39	44	7,5	24,5	0,045
	G1/8	7680 08 10	5	13	39	44	7,5	24,5	0,047
8	G1/4	7680 08 13	8	17	41	47	9	27	0,076
10	G3/8	7680 10 17	7	20	50	60	11	34	0,133
12	G1/2	7680 12 21	8	23	65	77	14	36,5	0,165

7180 Regulador miniatura escape, rosca macho BSPP y métrica



Latón niquelado, NBR

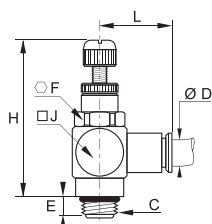

ØD	C		E	F	H _{min}	H _{max}	J	L	kg
4	M5x0,8	7180 04 19	4	8	24	29	10	19	0,012
	G1/8	7180 04 10	5	13	39	44	15	20	0,042
6	M5x0,8	7180 06 19	4	8	24	29	10	24	0,015
	G1/8	7180 06 10	5	13	39	44	15	22	0,043
8	G1/8	7180 08 10	5	13	39	44	15	26	0,049

7110 Regulador compacto escape, rosca macho y hembra BSPP



Latón niquelado, NBR

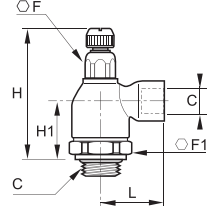

C		F	F1	H _{min}	H _{max}	H1	L	kg
G1/8	7110 10 10	10	19	47	52,5	23	22,5	0,079
G1/4	7110 13 13	14	19	50,5	55,5	25	32	0,108
G3/8	7110 17 17	17	25	56	62	27	34,5	0,212
G1/2	7110 21 21	17	25	55	62	27	37,5	0,192

Reguladores metálicos con tornillo exterior

7111 Regulador compacto alimentación, rosca macho y hembra BSPP



Latón niquelado, NBR

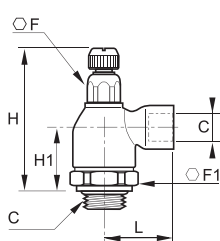

C		F	F1	H _{min}	H _{max}	H1	L	kg
G1/8	7111 10 10	10	19	47	52,5	23	22,5	0,079
G1/4	7111 13 13	14	19	50,5	55,5	25	32	0,107

7190 Regulador miniatura escape, rosca macho y hembra BSPP y métrica



Latón niquelado, NBR

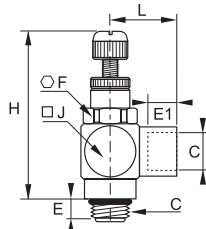

C		E	E1	F	H _{min}	H _{max}	J	L	kg
M5x0,8	7190 19 19	4	4	8	24	29	10	11	0,012
G1/8	7190 10 10	5	8	13	39	44	15	17	0,044

7762 Regulador escape de conexión universal, rosca macho BSPP



Latón, NBR

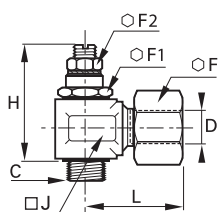

ØD	C		F	F1	F2	H _{min}	H _{max}	J	L	kg
8	G1/8	7762 08 10*	14	14	7	35,5	38,5	17	28,5	0,056
10	G1/4	7762 10 13	19	17	10	44	49	22	36,5	0,129
14	G3/8	7762 14 17	24	22	13	58	65	27	37,5	0,219
18	G1/2	7762 18 21	30	27	19	62,5	68,5	34	44	0,403

*Con rueda moleteada

7170 Regulador en línea de aluminio, rosca hembra métrica y BSPP



Aluminio tratado, NBR

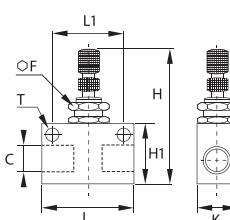

C		F	H _{min}	H _{max}	H1	K	L	L1	ØT	kg
M5x0,8	7170 19 19	12	38	42	15	12	25	18	4,5	0,022
G1/8	7170 10 10	15	49	56	22	18	35	24,7	4,5	0,056
G1/4	7170 13 13	15	57	64	30	20	46	35	6,5	0,086
G3/8	7170 17 17	22	62	73	30	25	50	35	6,5	0,155
G1/2	7170 21 21	22	72	83	40	25	60	44	6,5	0,196

Racores reguladores de caudal de acero inoxidable

Los racores reguladores de caudal de acero inoxidable permiten **regular la velocidad de desplazamiento del vástago de un cilindro neumático** o el caudal de un gas, en entornos sometidos a tensiones mecánicas o químicas importantes.

Ventajas del producto

Solidez	<ul style="list-style-type: none"> Compatibilidad con los entornos agresivos Resistencia a tensiones mecánicas / químicas importantes Estanqueidad perfectamente controlada: salida de tubo e instalación Garantía de la integridad de los fluidos transportados
Diseño optimizado	<ul style="list-style-type: none"> Formas exteriores fáciles de limpiar Perfectamente adecuado para entornos alimentarios Precisión y facilidad de regulación

Aplicaciones

- Sector agroalimentario
- Robótica
- Sector textil
- Semiconductores
- Embalaje
- Aire comprimido
- Proceso automóvil

Características técnicas

Fluidos adecuados	Aire comprimido 7822: todos los fluidos compatibles según el tipo de juntas FKM o PTFE
Presión de trabajo	7810-7812: 1 a 10 bar 7820: 1 a 16 bar 7822: 1 a 40 bar
Temperatura de trabajo	7810 - 7812: 0°C a +70°C 7820 - 7822: -15° a +120°C

Materiales

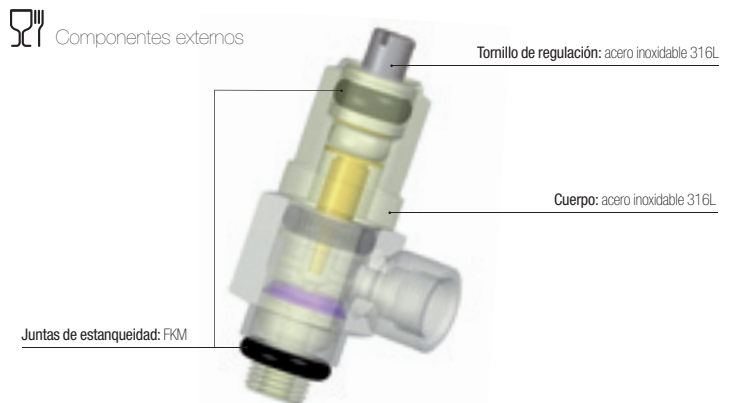

Reglamentaciones

Directiva: 2002/95/CE (RoHS)
 RG: 1907/2006 (REACH)
 Directiva: 97/23/CE (PED)
 RG: componentes externos: 21CFR (FDA)
 RG: componentes externos: 1935/2004/CE

Principio de funcionamiento

Modelo con tornillo exterior en el escape

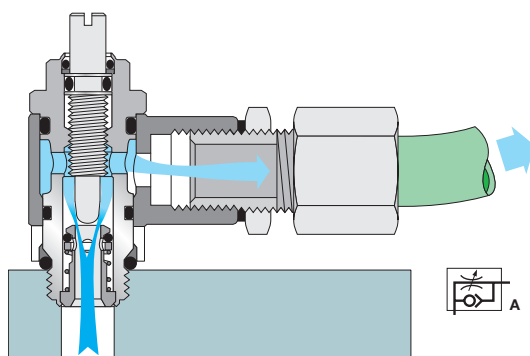

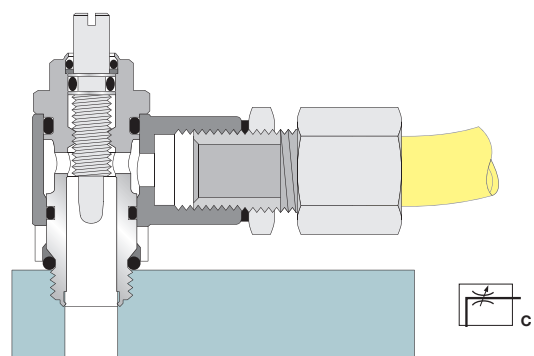

Modelo con tornillo exterior bidireccional



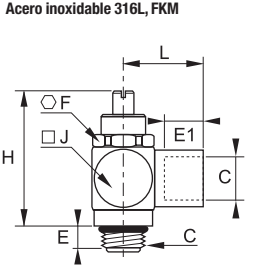

Racores reguladores de caudal de acero inoxidable

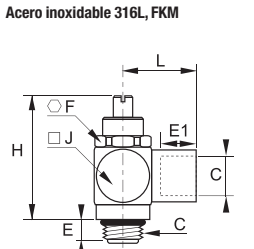

7810 Regulador escape, rosca macho y hembra BSPP y métrica

		Acero inoxidable 316L, FKM		C		E	E1	F	H_{min}	H_{max}	J	L	kg
		M5x0,8	7810 19 19	4	4	8	22	26	9	11	0,011		
		G1/8	7810 10 10	6	8	13	32	38	15	17	0,039		
		G1/4	7810 13 13	9	12	17	35	40	18	24	0,072		
		G3/8	7810 17 17	8	12	20	43	53	22	27	0,125		
		G1/2	7810 21 21	9	15	23	60	71	28	31	0,261		

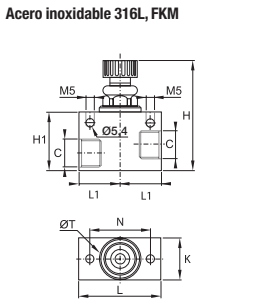

7812 Regulador bi-direccional, rosca macho y hembra BSPP y métrica

		Acero inoxidable 316L, FKM		C		E	E1	F	H_{min}	H_{max}	J	L	kg
		M5x0,8	7812 19 19	4	4	8	22	26	9	11	0,290		
		G1/8	7812 10 10	6	8	13	32	38	15	17	0,040		
		G1/4	7812 13 13	9	12	17	35	40	18	24	0,074		
		G3/8	7812 17 17	8	12	20	43	53	22	24	0,125		
		G1/2	7812 21 21	9	15	23	60	71	28	31	0,261		

7820 Regulador en línea uni-direccional, rosca hembra BSPP

		Acero inoxidable 316L, FKM		C	DN		H_{min}	H_{max}	H1	K	L	L1	N	ØT	kg
		G1/8	7	7820 00 10	47	52,5	30	20	40	20	30	20	0,175		
		G1/4	7	7820 00 13	47	52,5	30	20	40	20	30	20	0,164		
		G3/8	9	7820 00 17	56	65	35	25	50	25	36	25	0,298		
		G1/2	12	7820 00 21	76	87	40	30	60	30	42	30	0,261		

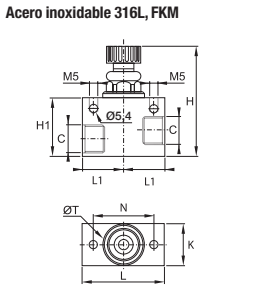
7822 Regulador en línea bi-direccional, rosca hembra BSPP

		Acero inoxidable 316L, FKM		C	DN		H_{min}	H_{max}	H1	K	L	L1	N	ØT	kg
		G1/8	7	7822 00 10	48	52,5	30	20	40	20	30	20	0,176		
		G1/4	7	7822 00 13	48	52,5	30	20	40	20	30	20	0,165		
		G3/8	9	7822 00 17	58	65	35	25	50	25	36	20	0,296		
		G1/2	12	7822 00 21	76	87	40	30	60	30	42	30	0,270		

En este catálogo se incluye también una oferta en acero inoxidable compuesta de racores instantáneos, racores de compresión, accesorios y válvulas.

Características de caudal (a 6 bar)

de los racores reguladores de caudal



7010
7011
7012

7010

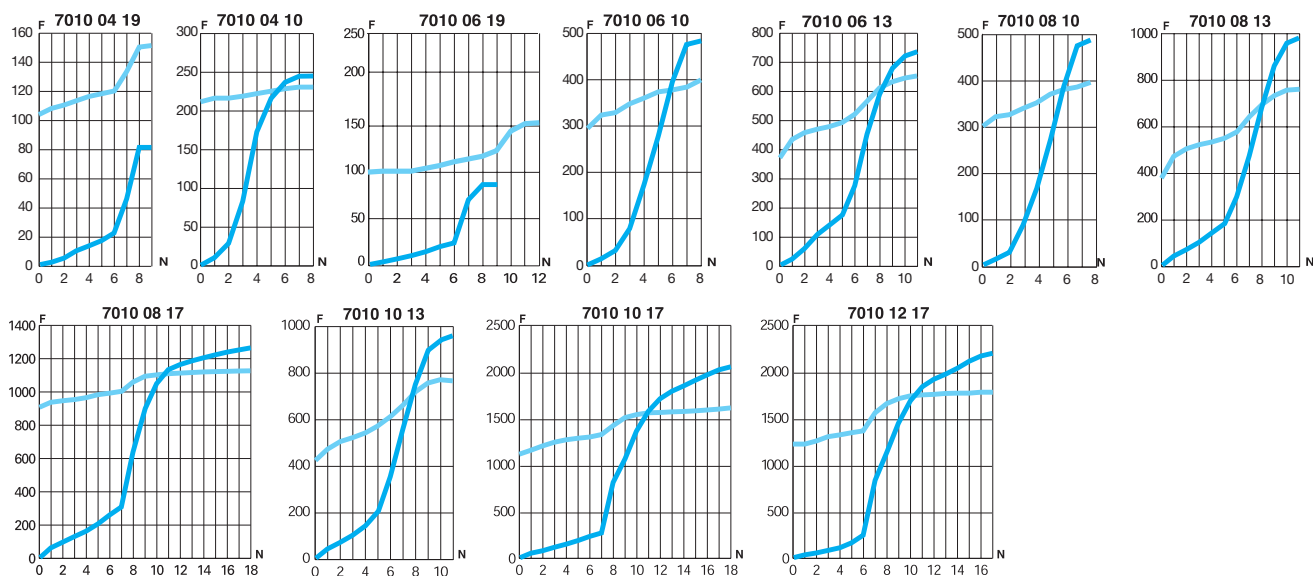

7011

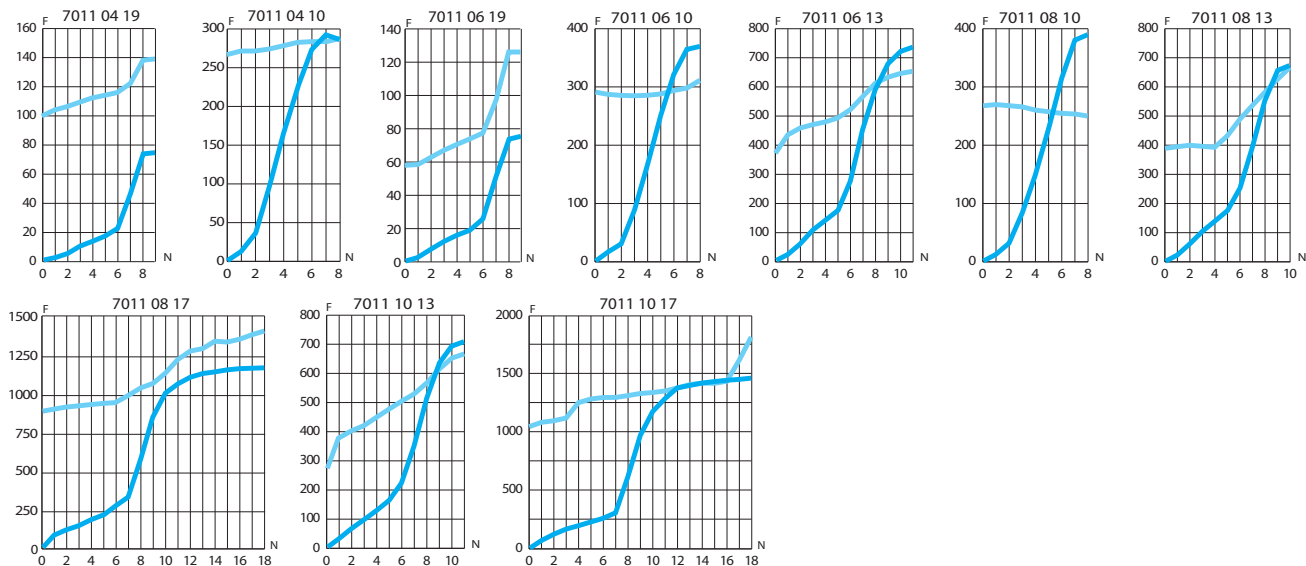

7012

Características de los caudales del modelo 7012:

- en escape (ver modelo 7010, sentido regulación)
- en alimentación (ver modelo 7011, sentido regulación)

6 bar

Sentido regulación

Sentido retorno

F: Caudal en NI/min

N: Número de vueltas de regulación

Características de caudal (a 6 bar)

de los racores reguladores de caudal



7060

7061

7062

7060

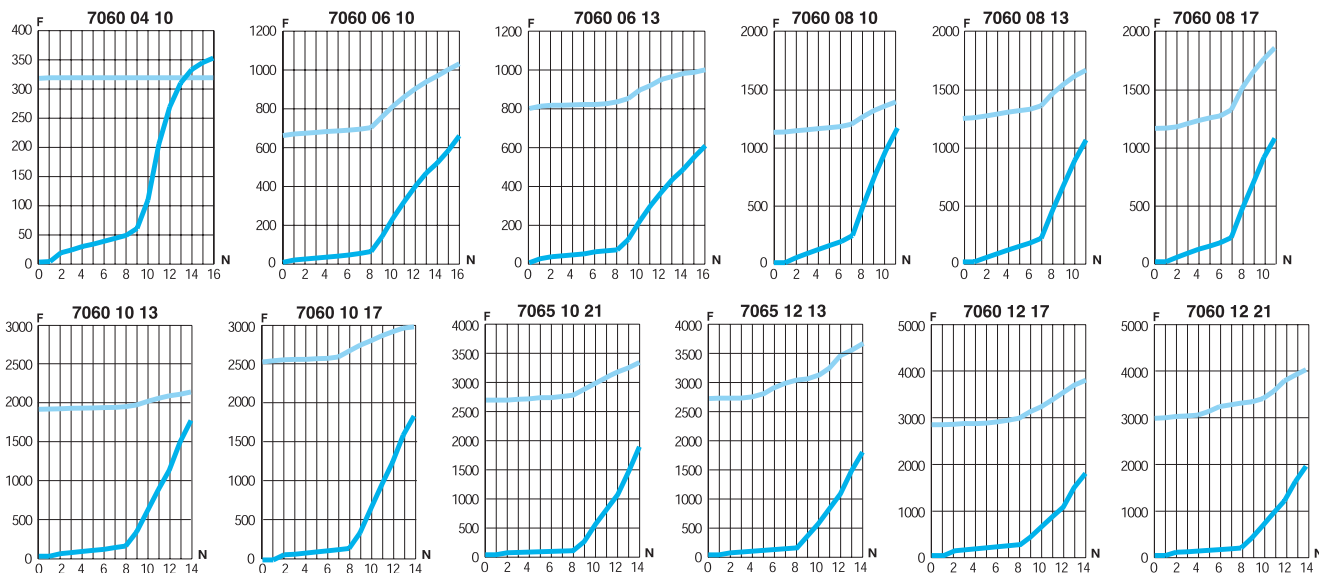

7061

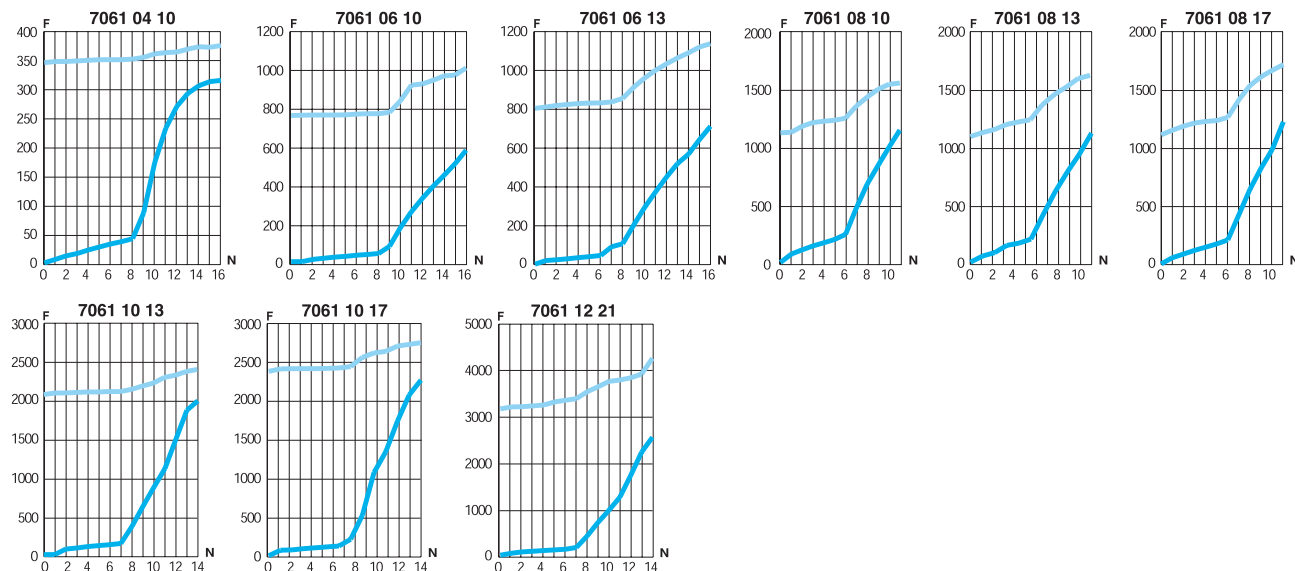

7062

Características de los caudales del modelo 7062:

- en escape (ver modelo 7060, sentido regulación)
- en alimentación (ver modelo 7061, sentido regulación)

Características de caudal (a 6 bar)

de los racores reguladores de caudal



7660
7669
7662

7660

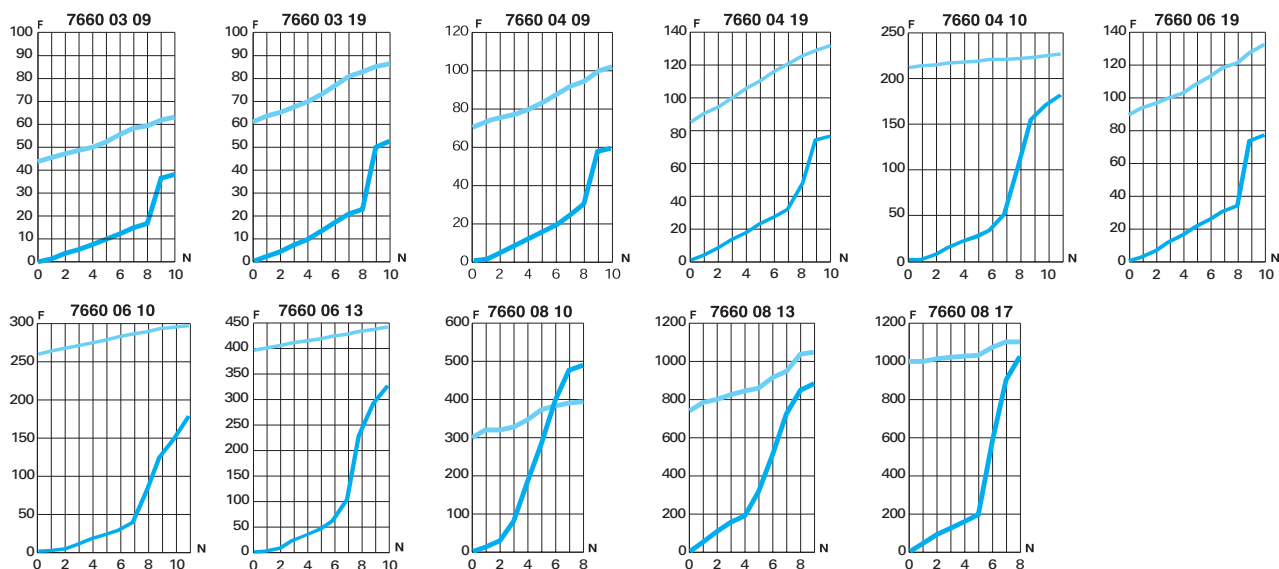

7669

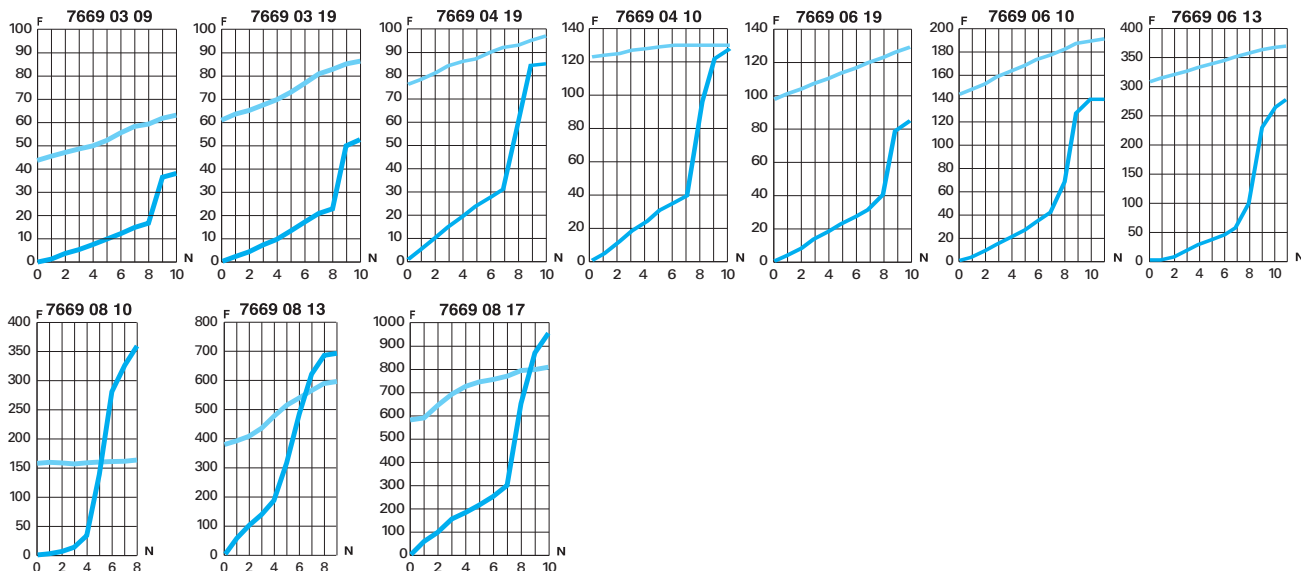

7662

Características de los caudales del modelo 7662:

- en escape: ver modelo 7660, sentido regulación
- en alimentación: ver modelo 7669, sentido regulación

6 bar

Sentido regulación
 Sentido retorno

F: Caudal en l/min
N: Número de vueltas de regulación

Características de caudal (a 6 bar)

de los racores reguladores de caudal



7640
7649

7640

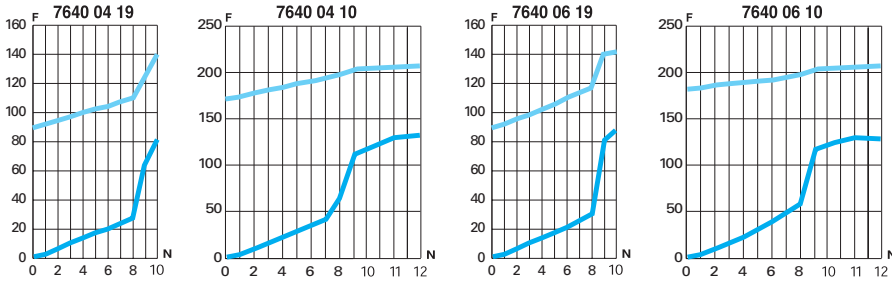

7649

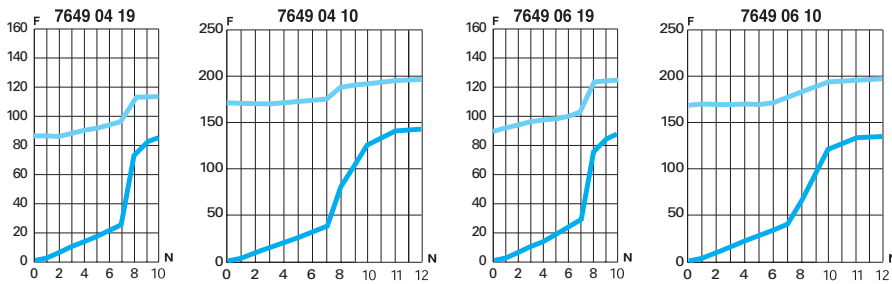

7771

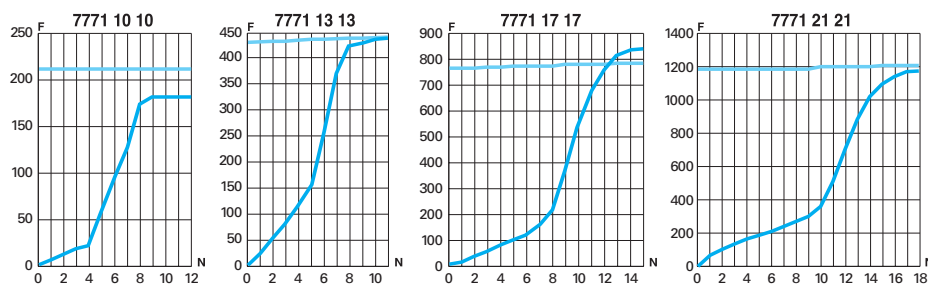

7020

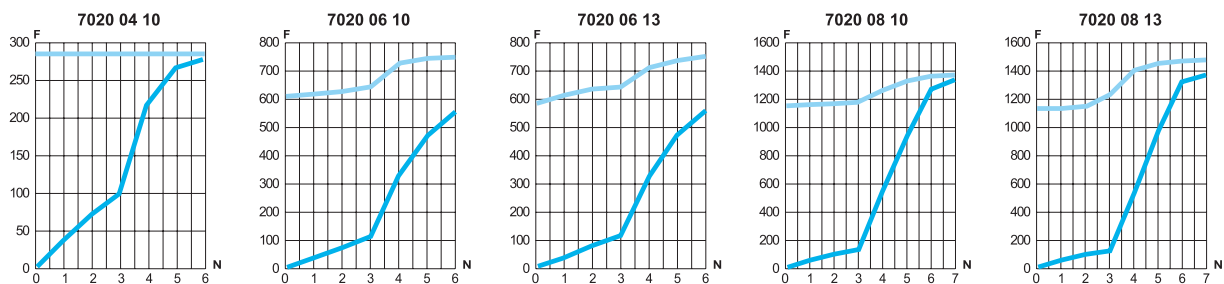

Características de caudal (a 6 bar)

de los racores reguladores de caudal



7770

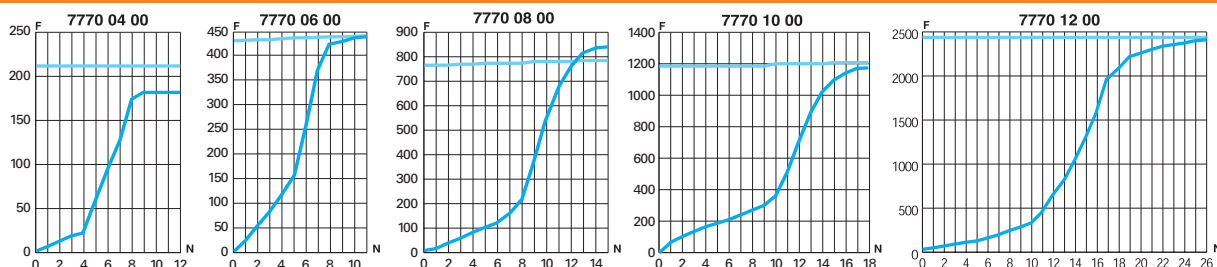

7776

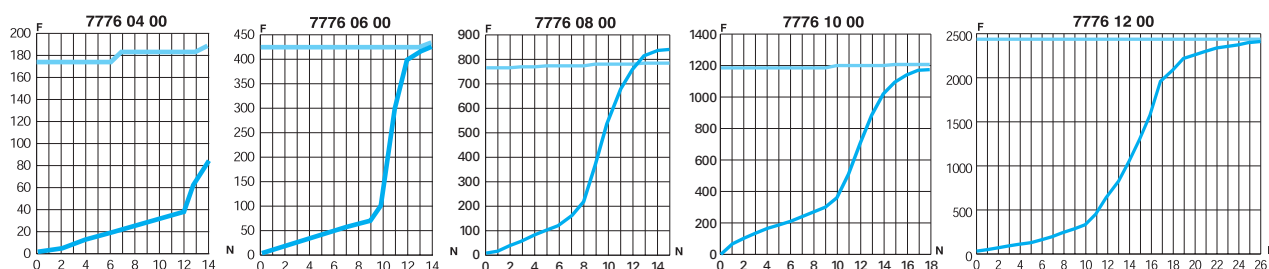

7030
7031

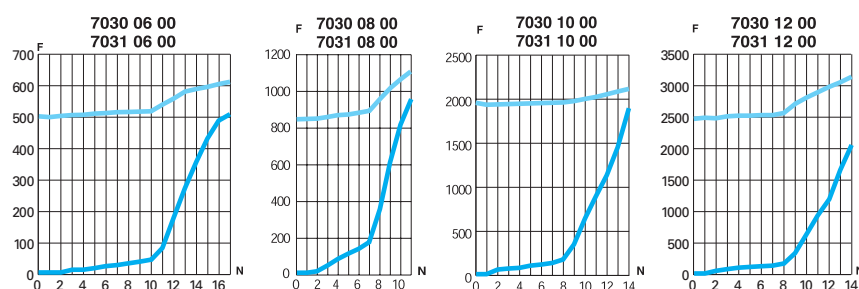

7630
7631

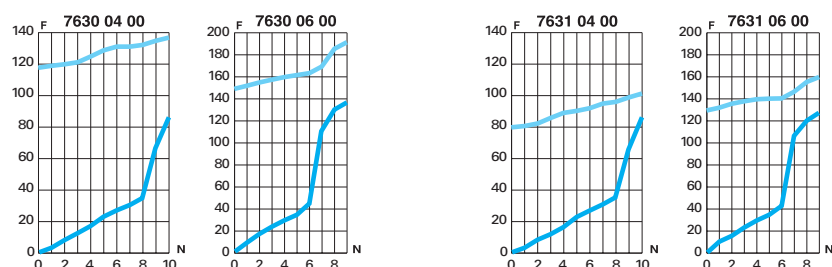

6 bar

Sentido regulación
 Sentido retorno

F: Caudal en l/min

N: Número de vueltas de regulación

Características de caudal (a 6 bar)

de los racores reguladores de caudal



7065
7066
7067

7065

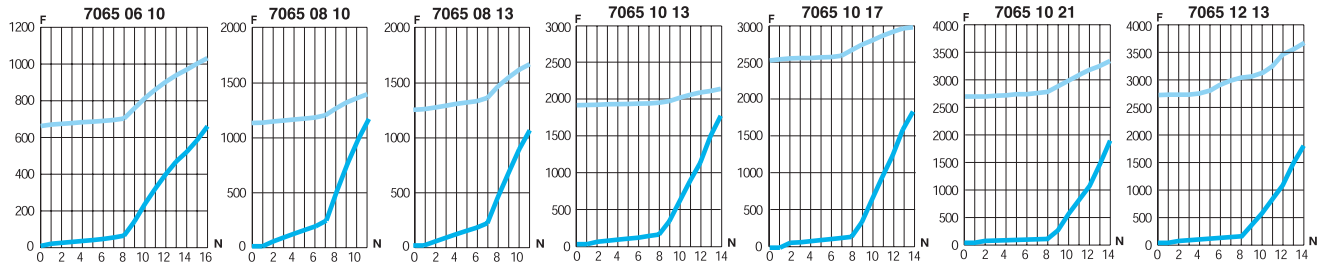

7066

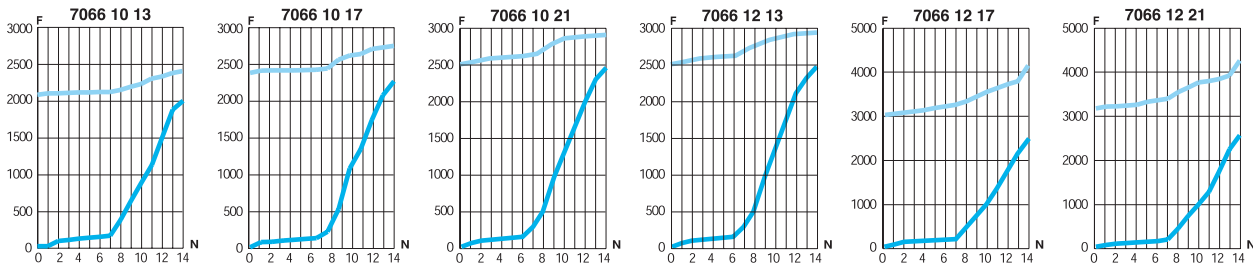

7067

Características de los caudales del modelo 7067:

- en escape: ver modelo 7065, sentido regulación
- en alimentación: ver modelo 7066, sentido regulación



7665
7668

7665

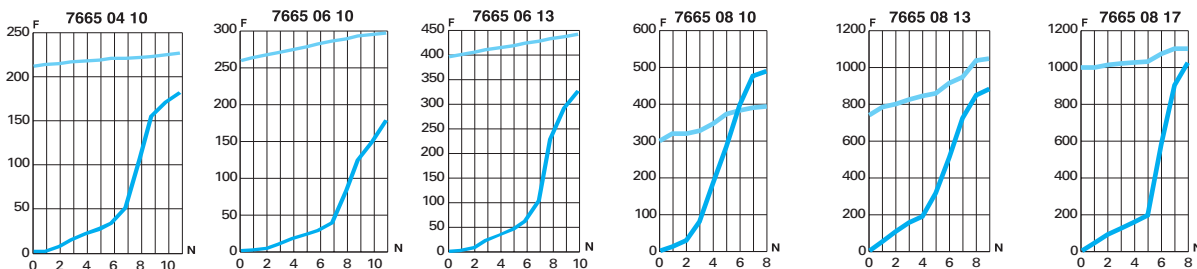

7668

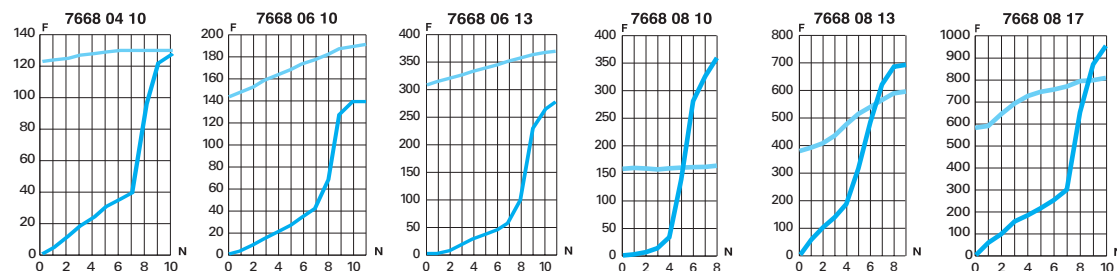

Características de caudal (a 6 bar)

de los racores reguladores de caudal



7045

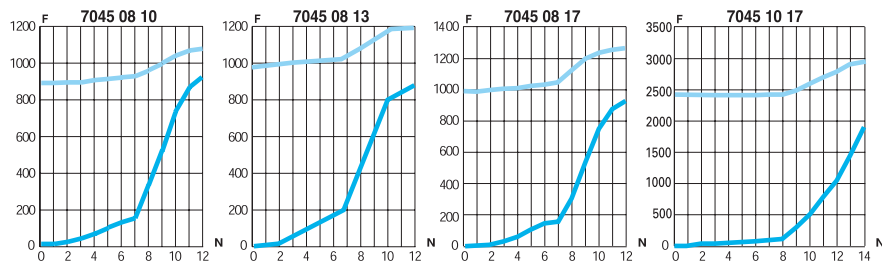

7130

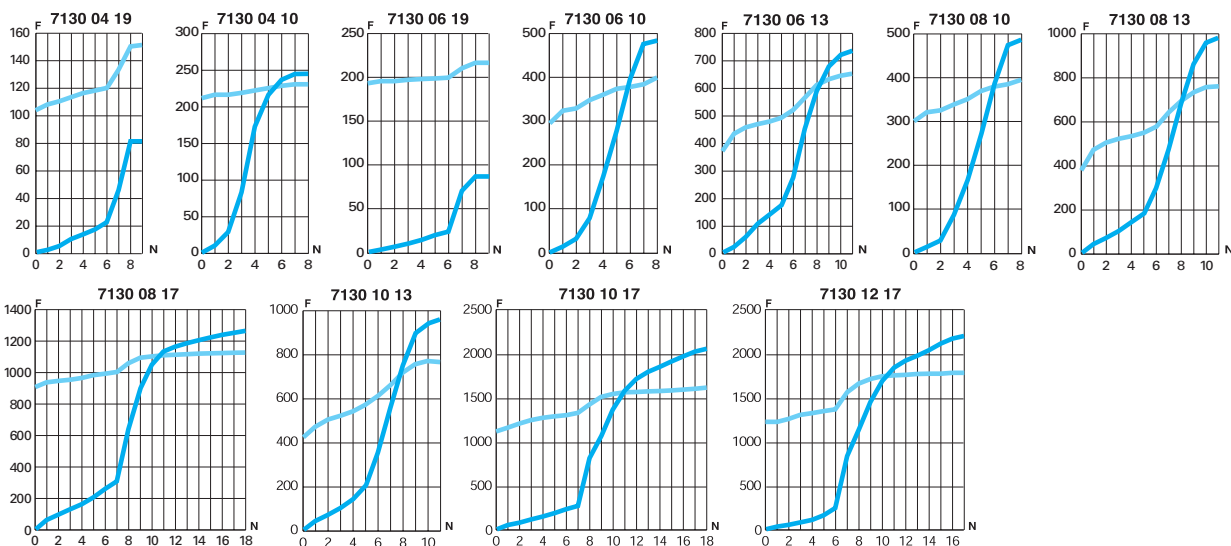

6 bar

Sentido regulación
 Sentido retorno

F: Caudal en Nl/min
N: Número de vueltas de regulación

Características de caudal (a 6 bar)

de los racores reguladores de caudal



7140

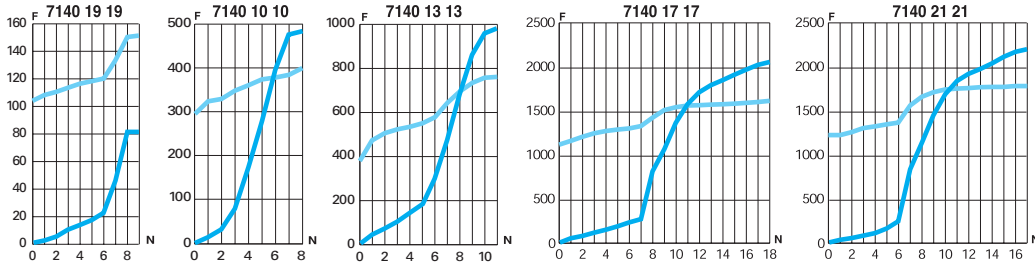

7160

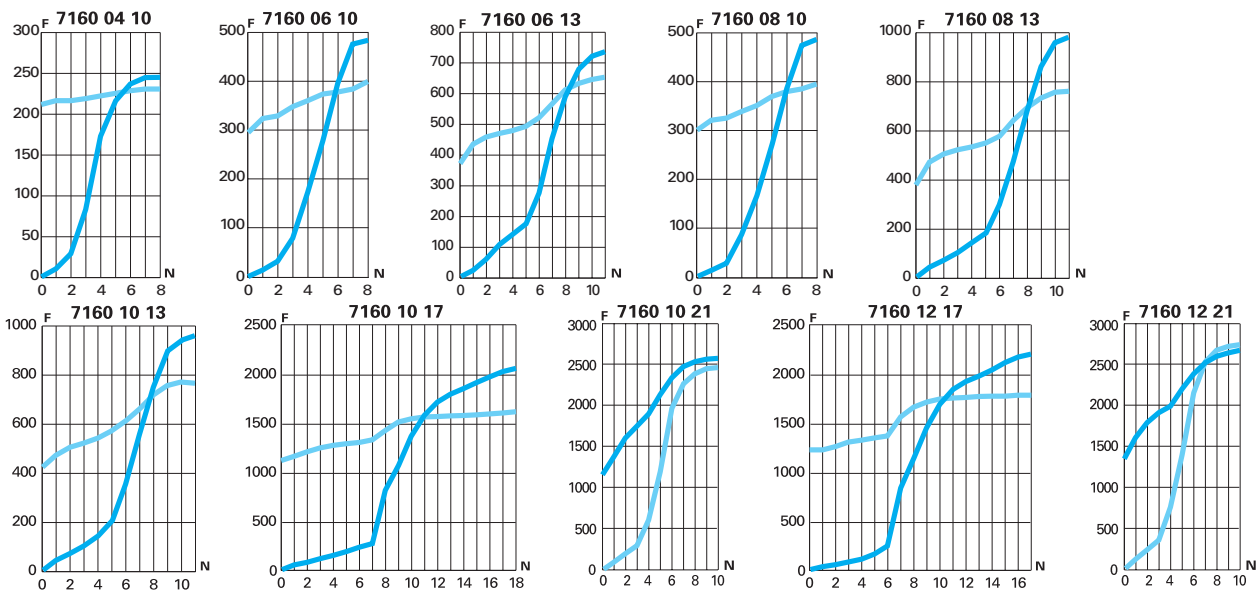

7762

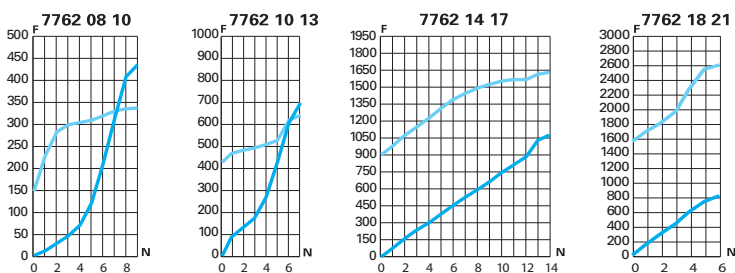

Características de caudal (a 6 bar)

de los racores reguladores de caudal



7100
7101

7100

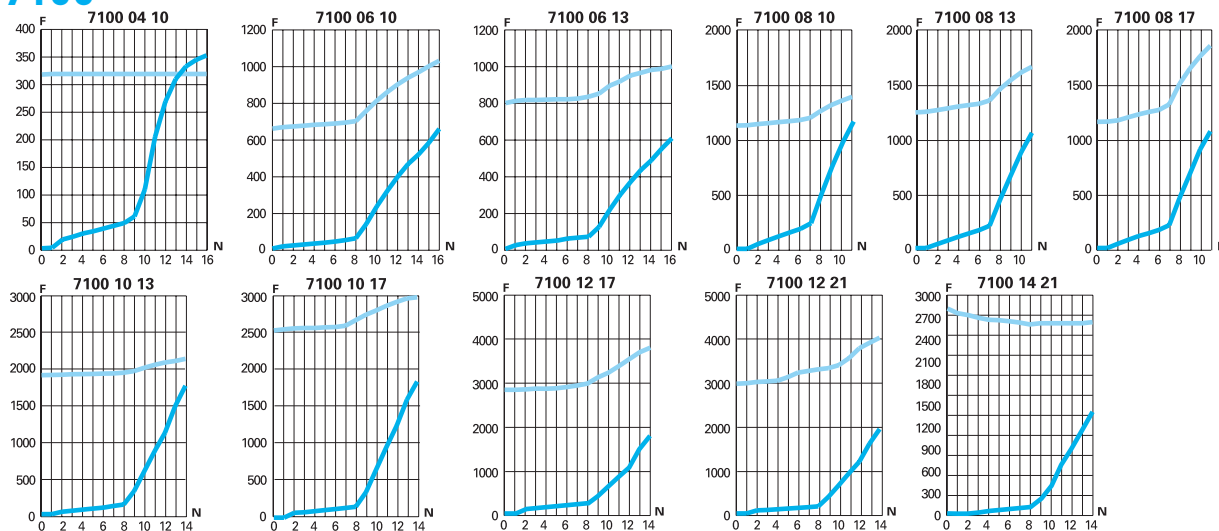

7101

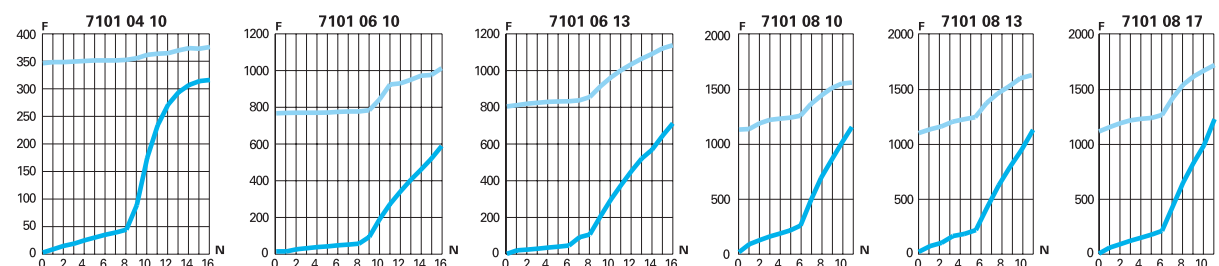

7680

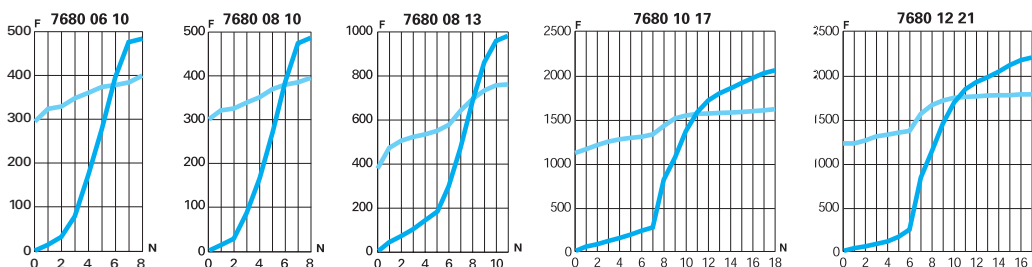

6 bar

Sentido regulación
 Sentido retorno

F: Caudal en Nl/min
N: Número de vueltas de regulación

Características de caudal (a 6 bar)

de los racores reguladores de caudal



7180

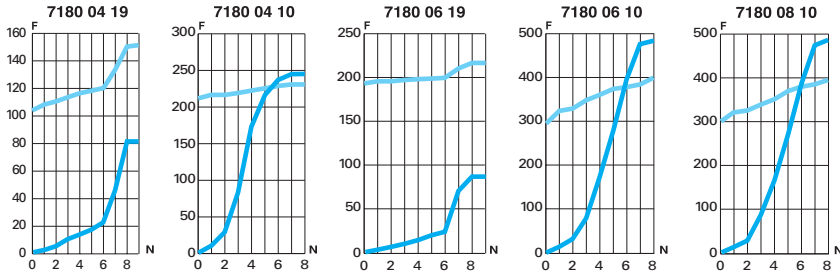

7110
7111

7110

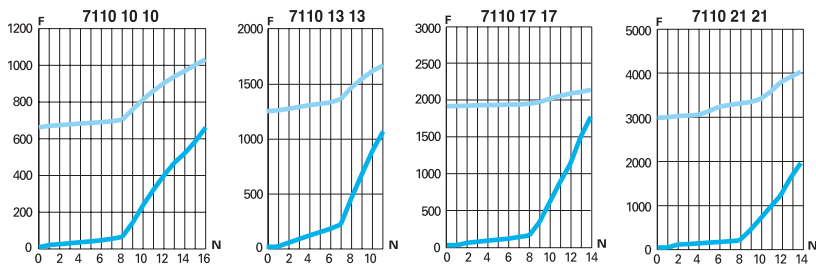

7111

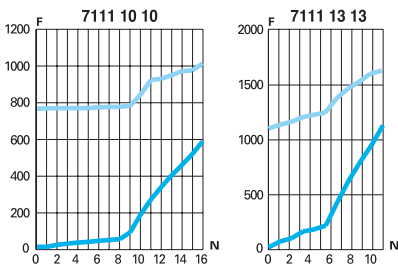

7170

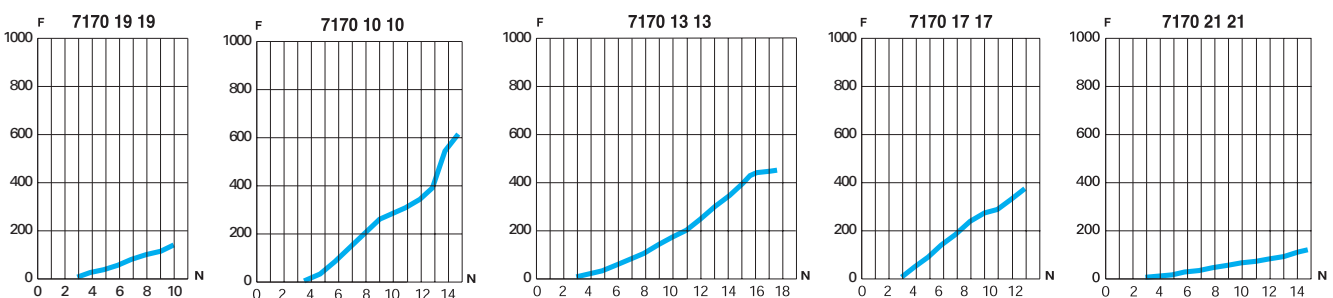

Gama de racores con funciones

Racores de bloqueo

7880 BSPP Página 4-37
7881 BSPP Página 4-37
7885 BSPT Página 4-37
7886 BSPT Página 4-37
7883 BSPP Página 4-37



Válvulas anti-retorno pilotadas

7892 BSPP Página 4-39
7894 BSPP Página 4-39



Válvulas anti-retorno

7996 Página 4-41
7984 BSPP/métrica Página 4-41
7994 BSPP/métrica Página 4-41
7985 BSPT Página 4-41
7995 BSPT Página 4-41



Válvulas anti-retorno regulables

7930 BSPP/métrica Página 4-43
7931 BSPP Página 4-43
7932 BSPP Página 4-43



Válvulas anti-retorno LIQUIfit®

7992 Página 4-45



Válvulas anti-retorno de acero inoxidable

4890 BSPP Página 4-47
4891 BSPP Página 4-47
4892 BSPP Página 4-47
4895 NPT Página 4-47



Racores de arranque progresivo

7860 BSPP Página 4-49
7870 BSPP Página 4-49
7861 BSPP Página 4-49
7871 BSPP Página 4-49



Racores captadores con detección neumática

7818 BSPP/métrica Página 4-51
7828 BSPP/métrica Página 4-51



Racor regulador de presión

7300 BSPP Página 4-53



Racores reductores de presión

7318 BSPP Página 4-55
7471 BSPP Página 4-55
7316 Página 4-55
7416 BSPP Página 4-55
7000 Página 4-55
7000 Página 4-55



Racores de intervención

7926 Página 4-57
7921 BSPP Página 4-57
7960 Página 4-57
7961 BSPP Página 4-57



Válvulas de mando manual

7800 BSPP Página 4-59
7801 BSPP/métrica Página 4-59
7802 BSPP Página 4-59
0669 BSPP/métrica Página 4-59



Gama de racores con funciones

Válvulas de purga rápida metálicas

- 7970**
BSPP/métrica
Página 4-61
- 7971**
BSPP/BSPT
Página 4-61
- 7899**
BSPP
Página 4-61



Silenciadores

- 0674**
BSPP/métrica
Página 4-63
- 0676**
BSPP/métrica
Página 4-63
- 0670**
BSPP
Página 4-63
- 0673**
BSPP/métrica
Página 4-63
- 0675**
BSPP/métrica
Página 4-63
- 0671**
Página 4-64
- 0677**
BSPP
Página 4-64
- 0672**
BSPP
Página 4-64
- 0682**
BSPP
Página 4-64
- 0683**
NPT
Página 4-64



Racores de bloqueo

Los racores de bloqueo permiten cualquier **corte total de circulación de aire comprimido**. Se montan siempre dos por cilindro y garantizan el **bloqueo del vástago del actuador** en cuanto cae la presión de pilotaje.

Ventajas del producto

Prestaciones óptimas

Caudal óptimo: sin incidencia sobre las prestaciones del cilindro
Dimensiones reducidas
Orientabilidad total que facilita el cableado para adaptarse a cualquier configuración
Control de la estanqueidad al 100 %
Fechado unitario para garantizar la calidad y la trazabilidad

Solidez

Adecuado para los entornos más severos
Excelente resistencia a las nieblas salinas y a las chispas (modelos roscados)
Conexión instantánea probada



Robótica
Máquinas herramienta
Sector textil
Embalaje
Aire comprimido
Proceso automovil

Aplicaciones

Características técnicas

Fluidos adecuados	Aire comprimido
Presión de trabajo	1 a 10 bar
Temperatura de trabajo	-20°C a +70°C

Modelo	Caudal de alimentación 6 bar	Umbral de pilotaje y despilotaje según presión de alimentación					
			2 bar	4 bar	6 bar	8 bar	10 bar
ØD 6 y 8 mm, roscas G1/8, G1/4, R1/8, R1/4	650NI/min	Pilotaje	2,40	2,90	3,30	3,60	4,00
	650NI/min	Despilotaje	1,50	1,80	2,15	2,40	2,80
ØD 10 y 12 mm, roscas G3/8, G1/2, R3/8, R1/2	1600NI/min	Pilotaje	2,70	3,20	3,50	3,80	4,10
	1600NI/min	Despilotaje	1,40	1,80	2,10	2,40	2,70

Materiales

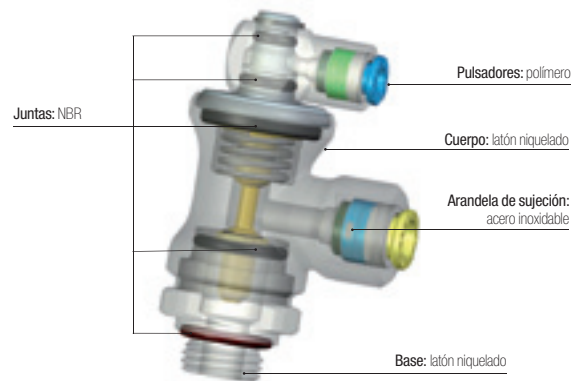

Sin silicona

Reglamentaciones

Directiva: 2002/95/CE (RoHS)
Directiva: 97/23/CE (PED)
RG: 1907/2006 (REACH)

Principio de funcionamiento

Cilindro en movimiento (pilotado)

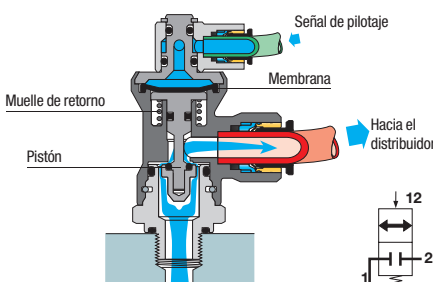

Señal de autorización de movimiento de pilotaje

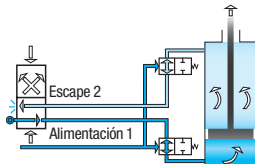

Cilindro bloqueado (despilotado)

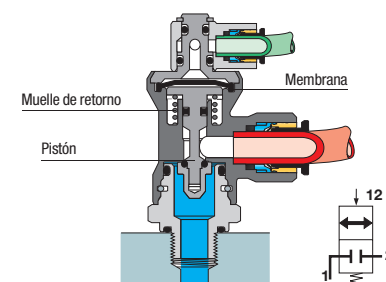

Señal de autorización de movimiento de despilotaje

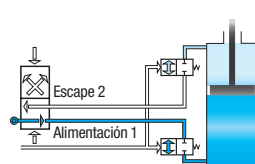

Instalación

Montados por parejas, los racores de bloqueo se instalan directamente sobre el cilindro. Su total orientabilidad confiere una gran flexibilidad para la realización de circuitos neumáticos.

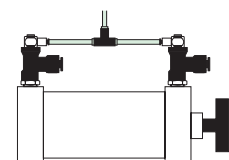
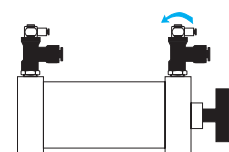

Racores de bloqueo

7880 Racor de bloqueo, rosca macho BSPP



Latón niquelado, NBR

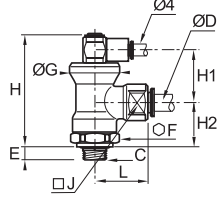

ØD	C		E	F	G	H	H1	H2	J	L	kg
6	G1/8	7880 06 10	5,5	21	24	53	24,5	21	17	28	0,126
	G1/4	7880 06 13	6,5	21	24	53	24,5	21	17	28	0,128
8	G1/4	7880 08 13	6,5	21	24	53	24,5	21	17	28	0,122
	G3/8	7880 08 17	7,5	21	24	53	24,5	21	17	28	0,127
10	G3/8	7880 10 17	7,5	24	28	58	25	25	27	35	0,209
12	G1/2	7880 12 21	9	24	28	58	25	25	27	37,5	0,222

7885 Racor de bloqueo, rosca macho BSPT



Latón niquelado, NBR

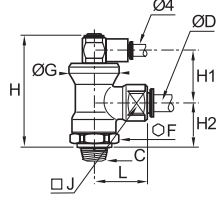

ØD	C		F	G	H	H1	H2	J	L	kg
6	R1/8	7885 06 10	21	24	51,5	25	20	17	28	0,127
	R1/4	7885 06 13	21	24	51,5	25	20	17	28	0,131
8	R1/4	7885 08 13	21	24	51,5	25	20	17	28	0,126
	R3/8	7885 08 17	21	24	51,5	25	20	17	28	0,130
10	R3/8	7885 10 17	24	28	57	25	24	27	35	0,222
	R1/2	7885 12 21	24	28	57	25	24	27	37,5	0,229

7881 Racor de bloqueo, rosca macho/ hembra BSPP



Latón niquelado, NBR

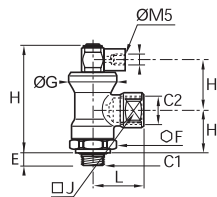

C1	C2		E	F	G	H	H1	H2	J	L	kg
G1/8	G1/4	7881 13 10	5,5	21	24	53	24,5	21	17	25,5	0,118
G1/4	G1/4	7881 13 13	6,5	21	24	53	24,5	21	17	25,5	0,119
G3/8	G3/8	7881 17 17	7,5	24	28	58	25	25	27	34	0,211
G1/2	G1/2	7881 21 21	9	24	28	58	25	25	27	40	0,226

7886 Racor de bloqueo, rosca macho/ hembra BSPT



Latón niquelado, NBR

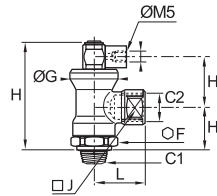

C1	C2		F	G	H	H1	H2	J	L	kg
R1/8	R1/4	7886 13 10	21	24	51,5	25	20	17	26,5	0,121
R1/4	R1/4	7886 13 13	21	24	51,5	25	20	17	26,5	0,126
R3/8	R3/8	7886 17 17	24	28	57	25	24	27	34	0,225
R1/2	R1/2	7886 21 21	24	28	57	25	24	27	40	0,240

7883 Racor de bloqueo-regulador de caudal, rosca macho BSPP



Latón niquelado, polímero técnico, NBR

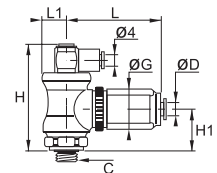

ØD	C		G	H	H1	L	L _{max}	L1	kg
4	G1/8	7883 04 10	21,5	53	21	46,5	52	12	0,166
6	G1/8	7883 06 10	21,5	53	21	46,5	52	12	0,163
	G1/4	7883 06 13	21,5	53	21	46,5	52	12	0,166
8	G1/4	7883 08 13	27	57,5	24,5	54	60	14	0,251
	G3/8	7883 08 17	27	57,5	24,5	54	60	14	0,254

Función combinada racor de bloqueo / regulador de caudal
Temperatura de trabajo: 0 a 70°C

Válvulas anti-retorno pilotadas

Las válvulas anti-retorno pilotadas están destinadas a **proteger las instalaciones**: en caso de corte de la llegada de aire comprimido, bloquean la alimentación del cilindro y lo mantienen así en su posición.

Ventajas del producto

Instalaciones protegidas

Protección de sus instalaciones
Regulación del caudal en entrada y salida: optimización del funcionamiento del cilindro
Ahorro de tiempo al volver a arrancar durante una intervención gracias a la purga (tipos 7894)

3 funciones en 1 producto

Un racor multifunción:

- válvula anti-retorno pilotada
- regulador de caudal
- purga manual

 Producto monobloc: racores integrados para el pilotaje y la entrada de alimentación

Gran flexibilidad de utilización

Orientable y modulable en 3 ejes
Perfectamente adecuado para cualquier configuración de montaje
Conexión instantánea para una instalación más rápida y fiable
Montaje por parejas directamente en el cilindro



Aire comprimido
Montaje
Robótica
Máquinas herramienta
Embalaje
Manipulación
Proceso automovil

Aplicaciones

Características técnicas

Fluidos adecuados	Aire comprimido
Presión de trabajo	1 a 10 bar
Temperatura de trabajo	-5°C a +60°C
Umbral de apertura de la válvula	0,3 bar

Materiales

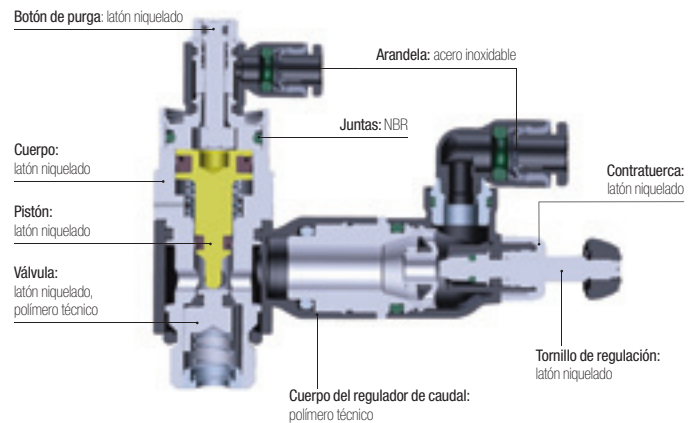

Sin silicona

Reglamentaciones

Directiva: 2002/95/CE (RoHS)
RG: 1907/2006 (REACH)
Directiva: 97/23/CE (PED)

Principio de funcionamiento

Funcionamiento normal

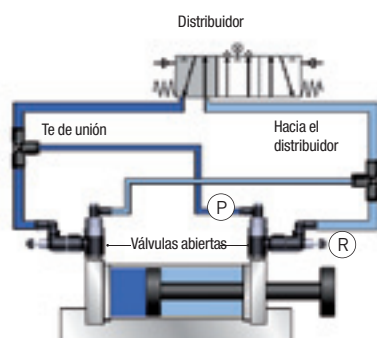

Señal de pilotaje (P)
Regulación de la velocidad del cilindro (R)

Parada de emergencia o caída de presión

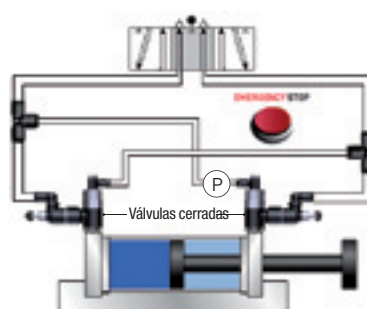

Caída de presión de pilotaje (P) = vástago del cilindro bloqueado

Purgador

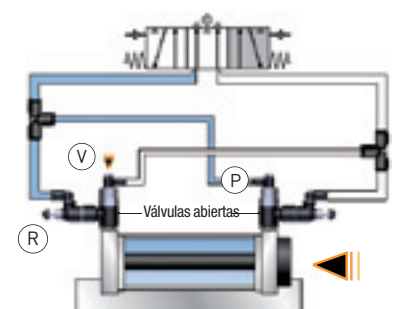

Purgador (V) retorno en posición inicial del cilindro
Vacío de la cámara a presión mediante el regulador (R) y señal de pilotaje (P)

Válvulas anti-retorno pilotadas

7892 Válvula anti-retorno pilotada, rosca macho BSPP



Polímero técnico, latón niquelado, NBR

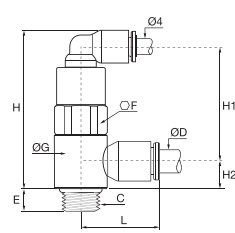

ØD	C		E	F	G	H	H1	H2	L	kg
6	G1/8	7892 06 10	6	13	14	42	30	7	21	0,020
	G1/4	7892 06 13	9	17	18,5	45	32	9	23	0,042
8	G1/8	7892 08 10	6	13	14	42	29	9	25	0,020
	G1/4	7892 08 13	9	17	18,5	45	32	9	27	0,042
10	G3/8	7892 08 17	6	20	22,5	57	41	11	28	0,093
	G1/2	7892 10 21	6	20	22,5	57	41	11	31	0,144
12	G1/2	7892 12 21	10	24	28	63	47	16	36	0,109
12	G1/2	7892 12 21	10	24	28	63	47	16	36	0,150

7894 Válvula anti-retorno pilotada regulador de caudal y purga, rosca macho BSPP



Polímero técnico, latón niquelado, NBR

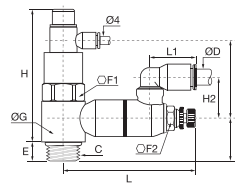

ØD	C		E	F1	F2	G	H	H1	H2	H3	L	L _{max}	L1	kg
6	G1/8	7894 06 10	6	13	8	14	46	7	24	31	48,5	51	16	0,041
	G1/4	7894 06 13	9	17	10	18,5	49	11	18	31	59,5	65	17	0,067
8	G1/8	7894 08 10	6	13	8	14	46	7	27	31	48,5	51	22	0,051
	G1/4	7894 08 13	9	17	10	18,5	49	11	23	31	59,5	65	23	0,068
10	G3/8	7894 08 17	7	20	14	22,5	69	13	21	40	67,5	73	23	0,060
	G1/2	7894 10 21	7	20	14	22,5	69	13	29	40	67,5	73	26	0,061
12	G1/2	7894 10 21	9	24	17	28	76	12,5	26	47	74	81	26	0,234
	G1/2	7894 12 21	9	24	17	28	76	12,5	27	47	74	81	30	0,237

3104 Te igual y desigual



Polímero técnico, NBR

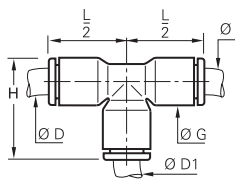

ØD	ØD1		G	H	L/2	kg
6	4	3104 06 04	10,5	22,5	17,5	0,005
8	4	3104 08 04	13,5	29	22,5	0,014
10	4	3104 10 04	16	33	26	0,027
12	4	3104 12 04	19	39	31	0,034

Modelo	Umbral de pilotaje y despilotaje					
		2 bar	4 bar	6 bar	8 bar	10 bar
G1/8	pilotaje	1,2	1,72	2,44	2,96	3,56
	despilotaje	0,56	0,96	1,12	1,76	2,12
G1/4	pilotaje	0,92	1,52	2,12	2,68	3,28
	despilotaje	0,64	1,16	1,68	2,16	2,64
G3/8	pilotaje	1,12	1,84	2,56	3,32	4,08
	despilotaje	0,64	1,04	1,44	1,84	2,36
G1/2	pilotaje	1,04	1,60	2,12	2,76	3,88
	despilotaje	0,76	1,28	1,76	2,20	2,72

Caudal máximo a 6 bar (NI/min)	7894 06 10	7894 06 13	7894 08 10	7894 08 13	7894 08 17	7894 10 17	7894 10 21	7894 12 21
Sentido regulación	250	475	240	585	875	940	1535	1560
Sentido retorno	365	620	355	815	1085	1205	1860	1940

Válvulas anti-retorno

Las válvulas anti-retorno aseguran el paso del aire comprimido en un sentido y lo bloquean en sentido contrario. Montadas antes del circuito que se debe proteger, aseguran una **perfecta protección**.

Ventajas del producto

Diversidad de aplicaciones

Amplia gama
Conexión instantánea: facilidad de uso
Disponibles en racor de entrada o unión de conexión instantánea

Diseño de altas prestaciones

Estanqueidad reforzada por junta de labios
Excelente resistencia a las vibraciones
Dimensiones reducidas
Ligero
Símbolo que indica el sentido de funcionamiento de la válvula
Protección del montaje:

- botón pulsador verde: alimentación
- botón pulsador rojo: escape



Proceso automovil
Robótica
Vacío
Sector textil
Semiconductores
Embalaje
Aire comprimido

Aplicaciones

Características técnicas

Fluidos adecuados	Aire comprimido	
Presión de trabajo	1 a 10 bar	
Temperatura de trabajo	0°C a +70°C	
Umbral de apertura de la válvula	0,3 bar	
Características de caudales (NI/min)	Diámetros	Caudal en aire a 6 bar
	4 mm	350
	6 mm	670
	8 mm	1080
	10 mm	2230
	12 mm	2300

Materiales

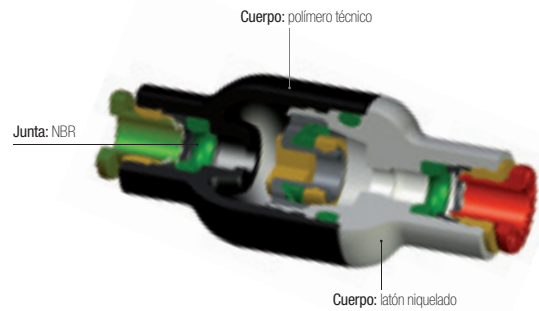

Sin silicona

Reglamentaciones

Directiva: 2002/95/CE (RoHS)
RG: 1907/2006 (REACH)
Directiva: 97/23/CE (PED)

Principio de funcionamiento

Modelo en línea

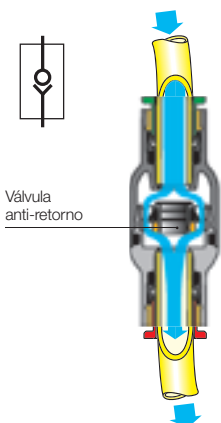

Válvula anti-retorno

Modelo en la alimentación

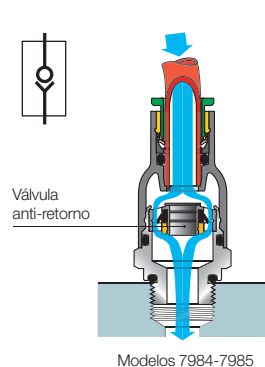

Válvula anti-retorno

Modelos 7984-7985

Modelo en el escape

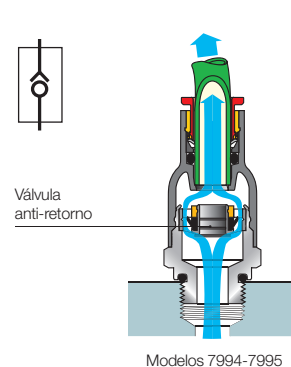

Válvula anti-retorno

Modelos 7994-7995

Esquema de implantación

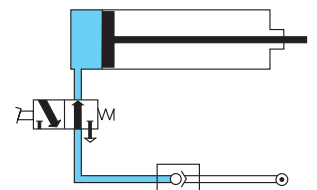

Válvulas anti-retorno

7996 Unión igual anti-retorno



Polímero técnico, latón niquelado, NBR

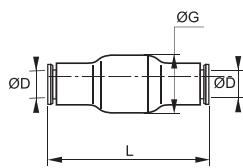

ØD		G	L	kg
4	7996 04 00	16	38,5	0,008
6	7996 06 00	16	41	0,013
8	7996 08 00	19	51,5	0,017
10	7996 10 00	23	63,5	0,070
12	7996 12 00	23	66,5	0,050

7984 Racor recto anti-retorno alimentación, rosca BSPP y métrica



Polímero técnico, latón niquelado, NBR

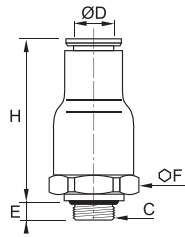

ØD	C		E	F	H	kg
4	M5x0,8	7984 04 19	3	9	32	0,008
	G1/8	7984 04 10	5	16	28,5	0,015
6	G1/8	7984 06 10	5	16	30,5	0,015
	G1/4	7984 06 13	5,5	16	30,5	0,015
8	G1/8	7984 08 10	5	19	36	0,021
	G1/4	7984 08 13	5,5	19	36	0,023
10	G3/8	7984 10 17	5,5	23	42	0,047
	G3/8	7984 12 17	5,5	23	42	0,010
12	G1/2	7984 12 21	7,5	23	44	0,041

7994 Racor recto anti-retorno escape, rosca BSPP y métrica



Polímero técnico, latón niquelado, NBR

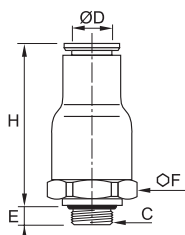

ØD	C		E	F	H	kg
4	M5x0,8	7994 04 19	3	9	32	0,790
	G1/8	7994 04 10	5	16	28,5	0,018
6	G1/8	7994 06 10	5	16	30,5	0,015
	G1/4	7994 06 13	5,5	16	30,5	0,015
8	G1/8	7994 08 10	5	19	36	0,023
	G1/4	7994 08 13	5,5	19	36	0,023
10	G3/8	7994 10 17	5,5	23	42	0,050
	G3/8	7994 12 17	5,5	23	42	0,043
12	G1/2	7994 12 21	7,5	23	44	0,045

7985 Racor recto anti-retorno alimentación, rosca BSPT



Polímero técnico, latón niquelado, NBR

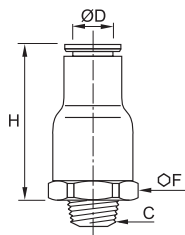

ØD	C		F	H	kg
4	R1/8	7985 04 10	16	28,5	0,016
	R1/8	7985 06 10	16	30,5	0,016
6	R1/4	7985 06 13	16	30,5	0,021
	R1/8	7985 08 10	19	36	0,022
8	R1/4	7985 08 13	19	36	0,020
	R3/8	7985 10 17	23	42	0,049
10	R3/8	7985 12 17	23	42	0,042
	R1/2	7985 12 21	23	44	0,048

Rosca con pre-coating

7995 Racor recto anti-retorno escape, rosca BSPT



Polímero técnico, latón niquelado, NBR

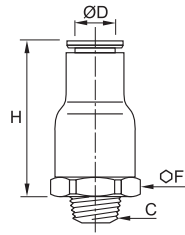

ØD	C		F	H	kg
4	R1/8	7995 04 10	16	28,5	0,015
	R1/8	7995 06 10	16	30,5	0,016
6	R1/4	7995 06 13	16	30,5	0,022
	R1/8	7995 08 10	19	36	0,022
8	R1/4	7995 08 13	19	36	0,026
	R3/8	7995 10 17	23	42	0,048
10	R3/8	7995 12 17	23	42	0,042
	R1/2	7995 12 21	23	44	0,048

Rosca con pre-coating

Válvulas anti-retorno regulables de latón niquelado

Las válvulas anti-retorno regulables de latón niquelado adecuadas para los **entornos severos** aseguran el paso del aire comprimido en un sentido y lo bloquean en sentido contrario. Este producto integra una **regulación muy fina** de la presión de apertura para una mayor flexibilidad.

Ventajas del producto

- Solidez** | Excelente resistencia a la abrasión y a la corrosión
Adecuado para la industria agroalimentaria
- Gestión optimizada** | Una sola válvula para varias regulaciones
Limitación del número de referencias
Facilidad de utilización
- Protección y seguridad** | Mantenimiento de la presión posterior en caso de caída de la presión anterior
Diseño con tuerca de bloqueo que asegura la regulación inicial en caso de:
 - vibraciones
 - usos intensivos
 - manipulaciones involuntarias
 Regulación y bloqueo del umbral de apertura de la válvula mediante dos llaves Allen distintas que impide cualquier desajuste imprevisto
Formas exteriores lisas que facilitan la limpieza in situ
Garantía de caudal máximo sin variación independientemente del umbral de apertura de la válvula



Aplicaciones

Imprenta
Máquinas herramienta
Sector agroalimentario
Petroquímica
Sector textil
Proceso automovilístico
Industria química

Características técnicas

Fluidos adecuados	Aire comprimido					
Presión de trabajo	0 a 12 bar					
Temperatura de trabajo	-20°C a +80°C					
Umbral de apertura de la válvula	Roscas	0 a 4 vueltas (valores indicativos)				
	M5x0,8 - G1/8 - G1/4	1 a 0,10 bar				
	G3/8	1 a 0,15 bar				
	G1/2	1 a 0,20 bar				
Par de apriete máx.	Roscas	M5x0,8	G1/8	G1/4	G3/8	G1/2
	daN.m	0,16	0,8	1,2	3	3,5

Materiales

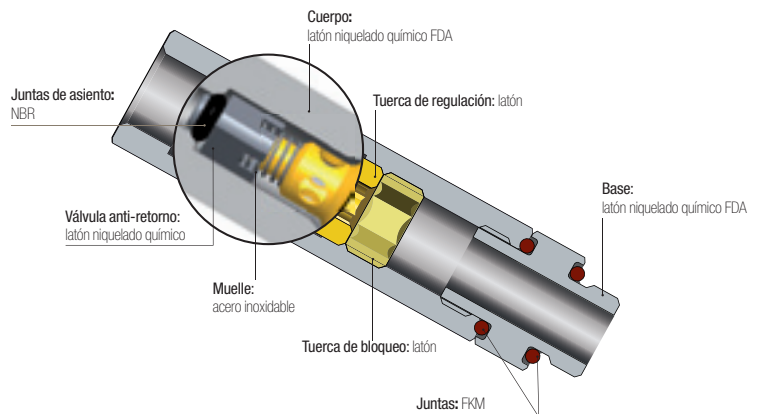

Sin silicona

Reglamentaciones

Directiva: 2002/95/CE (RoHS)
RG: componentes externos: 21CFR (FDA) (junta: § 177.2600, níquel: §184.1537, grasa: NSF H1)
RG: 1935/2004 (flujo superficie externa $\geq 0,02$ litro por hora)
Directiva: 2006/42/CE (superficie externa $Ra < 0,8 \mu m$)
RG: 1907/2006 (REACH)

Principio de funcionamiento

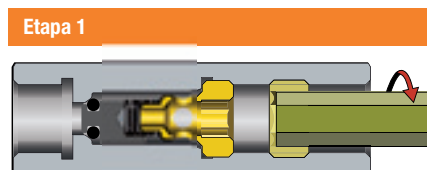

Desenroscar la tuerca de apriete con una llave Allen.

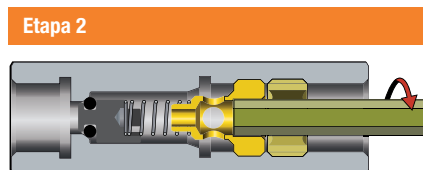

Desenroscar la tuerca de regulación con una llave Allen más pequeña para regular la presión de apertura de la válvula. El número de vueltas permite regular la presión de apertura de 1 bar a 0,10 bar.

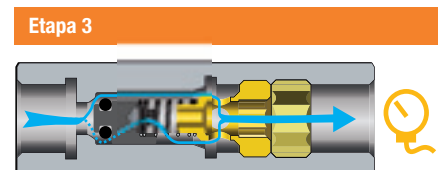

Volver a enroscar la tuerca de apriete con la llave Allen para bloquear la tuerca de regulación. Comprobar a continuación la presión con un manómetro.

Válvulas anti-retorno regulables de latón niquelado

7930 Válvula anti-retorno ajustable doble hembra, rosca BSPP y métrica



Latón niquelado químico FDA, FKM

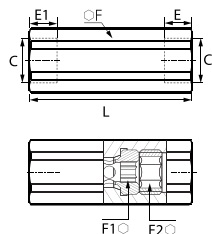

C		E	E1	F	F1	F2	L	kg
M5x0,8	7930 19 19	8	4	13	4	6	49	0,055
G1/8	7930 10 10	8	6	13	4	6	45	0,033
G1/4	7930 13 13	10	7,5	16	6	8	54	0,073
G3/8	7930 17 17	11	8,5	20	8	10	61,5	0,163
G1/2	7930 21 21	13	10	24	10	12	73	0,171

7931 Válvula anti-retorno ajustable alimentación, rosca macho/ hembra BSPP



Latón niquelado químico FDA, FKM

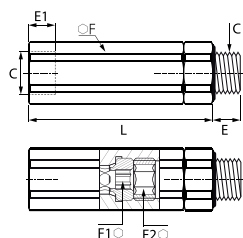

C		E	E1	F	F1	F2	L	kg
G1/8	7931 10 10	5,5	6	13	4	6	51,5	0,043
G1/4	7931 13 13	6,5	7,5	16	6	8	61,5	0,208
G3/8	7931 17 17	7,5	8,5	20	8	10	70	0,125
G1/2	7931 21 21	9	10	24	10	12	82,5	0,212

7932 Válvula anti-retorno ajustable escape, rosca macho/ hembra BSPP



Latón niquelado químico FDA, FKM

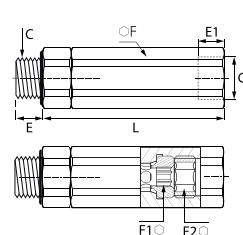

C		E	E1	F	F1	F2	L	kg
G1/8	7932 10 10	5,5	8	13	4	6	51,5	0,009
G1/4	7932 13 13	6,5	10	16	6	8	61,5	0,058
G3/8	7932 17 17	7,5	11	20	8	10	70	0,123
G1/2	7932 21 21	9	13	24	10	12	82,5	0,212

Válvula anti-retorno LIQUIfit®

La válvula anti-retorno LIQUIfit® responde perfectamente a las exigencias de paso de los **líquidos alimentarios** y evita cualquier retorno de flujo. Instalada en el circuito, permite una **protección total** del mismo.

Ventajas del producto

Prestaciones adecuadas para fluidos alimentarios

Perfectamente adecuada para usos con agua, bebidas y fluidos alimentarios (líquidos y gases)
Umbral de activación muy bajo
Excelente compatibilidad química
Resiste a los productos de limpieza
Diseño higiénico gracias a sus superficies muy lisas
Indicación del sentido de paso del fluido
Tecnología de estanqueidad mediante junta EPDM



Descalcificadores de agua
Tratamiento del agua
Purificación de agua
Distribución de bebidas
Distribuidores de agua caliente y refrigerada

Aplicaciones

Características técnicas

Fluidos adecuados	Agua, bebidas, líquidos alimentarios
Presión de trabajo	1 a 10 bar
Temperatura de trabajo	0°C a +65°C
Umbral de apertura de la válvula	< 0,05 bar

Materiales

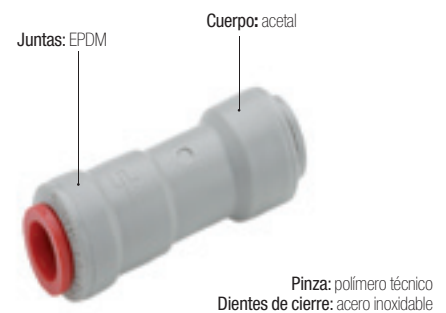

Sin silicona

Reglamentaciones

Directivas: 2002/95/CE (RoHS), 2011/65/CE
FDA: 21 CFR 177.1550
NSF 51 (material referenciado)
NSF 61
RG: 1907/2006 (REACH)

Válvula anti-retorno LIQUIfit®

7992

Válvula anti-retorno

Pulgadas



Acetal, EPDM

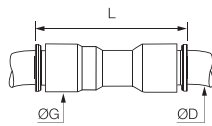

ØD



G L kg

1/4	7992 56 00WP2	17	51	0,008
3/8	7992 60 00WP2	20	55	0,011

Productos asociados

En este catálogo se incluye la gama completa de productos LIQUIfit®:

- Racores instantáneos para tubo métrico y tubo en pulgadas (capítulo 1)
- Válvulas (capítulo 6)

Como complemento de la gama LIQUIfit®, la gama de tubo PE Advanced (capítulo 3) es adecuada para los entornos más exigentes, aprobada para el contacto permanente con las bebidas y los productos alimentarios y en el tratamiento del agua.

Válvulas anti-retorno de acero inoxidable

Las válvulas anti-retorno de acero inoxidable responden de manera óptima a los **entornos severos** y al transporte de **numerosos fluidos industriales**. Aseguran el paso de los fluidos en un sentido y lo bloquean en sentido contrario.

Ventajas del producto

- Aplicaciones exigentes**
- Extremadamente robusto mecánicamente
 - Adecuado para entornos sometidos a tensiones químicas importantes
 - Integración perfecta en los circuitos con todos los fluidos
- Compacto y polivalente**
- Garantía de unas dimensiones reducidas
 - Contribución a la higiene de los equipos gracias a su superficie exterior lisa
 - Seguridad gracias al símbolo que indica el sentido del fluido
 - Cuerpo con 6 caras integradas para facilitar el montaje



- Aplicaciones**
- Aire comprimido
 - Máquinas herramienta
 - Sector agroalimentario
 - Imprenta
 - Industria química
 - Sector textil
 - Proceso automovil

Características técnicas

Fluidos adecuados	Numerosos fluidos
Presión de trabajo	0,5 a 40 bar
Temperatura de trabajo	-20°C a +180°C

Características de caudales en agua	Roscas	NI/min	Kv
	G1/8	18,88	1,60
G1/4	19,91	1,69	
G3/8	35,54	3,01	
G1/2	36,50	3,10	
G3/4	65,86	5,59	
G1	92,60	7,86	

Umbral de apertura de la válvula	0,25 bar
---	----------

Materiales

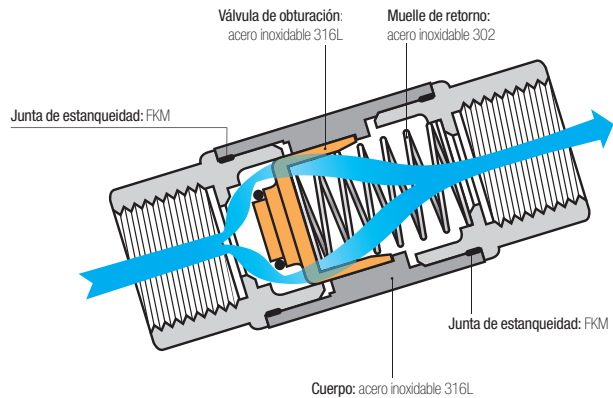



Sin silicona

Reglamentaciones

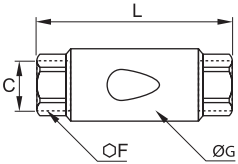

- Directiva: 2002/95/CE (RoHS)
- RG: 1907/2006 (REACH)
- Directiva: 97/23/CE (PED)

Válvulas anti-retorno de acero inoxidable

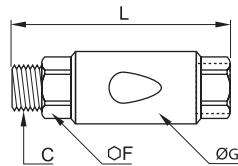

4890 Válvula anti-retorno, rosca hembra BSPP

	Acero inoxidable 316L, FKM		C			DN				F	G	L	kg
			10	15	20	25	10	15					
			G1/8	10	4890 10 10	17	22	50		0,083			
			G1/4	10	4890 13 13	17	22	50		0,074			
			G3/8	15	4890 17 17	22	30	67		0,183			
			G1/2	15	4890 21 21	24	30	71		0,209			
			G3/4	20	4890 27 27	32	42	84		0,289			
			G1	25	4890 34 34	38	42	90		0,519			

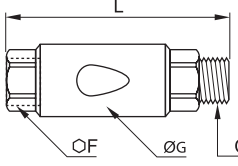

4891 Válvula anti-retorno alimentación, rosca macho BSPP / escape hembra BSPP

	Acero inoxidable 316L, FKM		C			DN				F	G	L	kg
			10	15	20	25	10	15					
			G1/8	10	4891 10 10	17	22	56		0,100			
			G1/4	10	4891 13 13	17	22	58		0,082			
			G3/8	15	4891 17 17	22	30	75		0,189			
			G1/2	15	4891 21 21	24	30	79		0,209			
			G3/4	20	4891 27 27	32	42	84		0,300			
			G1	25	4891 34 34	38	42	102		0,519			

4892 Válvula anti-retorno alimentación, rosca hembra BSPP / escape macho BSPP

	Acero inoxidable 316L, FKM		C			DN				F	G	L	kg
			10	15	20	25	10	15					
			G1/8	10	4892 10 10	17	22	56		0,100			
			G1/4	10	4892 13 13	17	22	58		0,082			
			G3/8	15	4892 17 17	22	30	75		0,191			
			G1/2	15	4892 21 21	24	30	79		0,209			
			G3/4	20	4892 27 27	32	42	84		0,300			
			G1	25	4892 34 34	38	42	102		0,519			

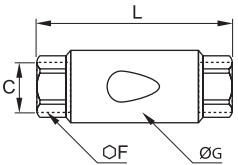
4895 Válvula anti-retorno, rosca hembra NPT

	Acero inoxidable 316L, FKM		C			DN				F	G	L	kg
			10	15	20	25	10	15					
			NPT1/8	10	4895 11 11	17	22	50		0,083			
			NPT1/4	10	4895 14 14	17	22	54		0,079			
			NPT3/8	15	4895 18 18	22	30	67		0,197			
			NPT1/2	15	4895 22 22	24	30	77		0,194			

Racores de arranque progresivo

Estos racores previenen cualquier movimiento brusco y protegen así sus instalaciones contra los choques destructivos, gracias al **aumento progresivo en presión** del circuito posterior. Participan de este modo en la **prevención de riesgos** de accidentes industriales.

Ventajas del producto

Protección de personas y equipos

Prevención de riesgos de accidente después de cualquier parada de una instalación en la que se haya realizado una purga
Retorno a la posición memorizada de su distribuidor con total seguridad
Regulación del tiempo de puesta a presión
Seguridad de las regulaciones mediante un tornillo oculto

Montados en seccionador

Modelos 7860 y 7861: arandela de identificación amarilla
Protección de toda la instalación
Velocidad de llenado simultánea de toda la instalación posterior

Montados en distribuidor

Modelos 7870 y 7871: arandela de identificación negra
Selección de los circuitos que se deben proteger
Optimización de la velocidad de llenado del cilindro montado en el circuito del distribuidor



Aplicaciones
Sistemas neumáticos
Robótica
Sector textil
Semiconductores
Embalaje
Aire comprimido

Características técnicas

Fluidos adecuados	Aire comprimido	
Presión de trabajo	3 a 10 bar	
Temperatura de trabajo	-15°C a +60°C	

Par de apriete máx.	Roscas	daN.m	
	G1/4	1,3	
	G3/8	1,5	
	G1/2	1,8	
Características de caudal	Modelo	Caudal a 6 bar	Kv
	7860 08 13	1500 NI/min	0,80
	7860 10 13	2100 NI/min	1,20
	7860 10 17	2200 NI/min	1,30
	7860 12 17	3100 NI/min	1,00
	7860 12 21	3100 NI/min	1,00
	7861 13 13	2100 NI/min	1,20
	7861 17 17	3100 NI/min	1,00
	7861 21 21	3100 NI/min	1,00
	7870 08 13	1500 NI/min	0,80
	7870 10 13	2000 NI/min	1,15
7870 10 17	2000 NI/min	1,15	
7871 13 13	2000 NI/min	1,15	
7871 17 17	2000 NI/min	1,15	

Materiales

Junta interior: NBR

Arandela: polímero técnico

Tornillo: latón niquelado

Cuerpo: polímero técnico o latón niquelado



Sin silicona

Reglamentaciones

Directiva: 2002/95/CE (RoHS)
RG: 1907/2006 (REACH)
Directiva: 97/23/CE (PED)

Principio de funcionamiento

Modelo para seccionador

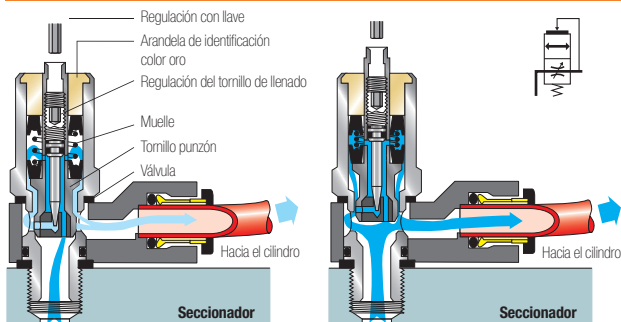

Modelo para distribuidor

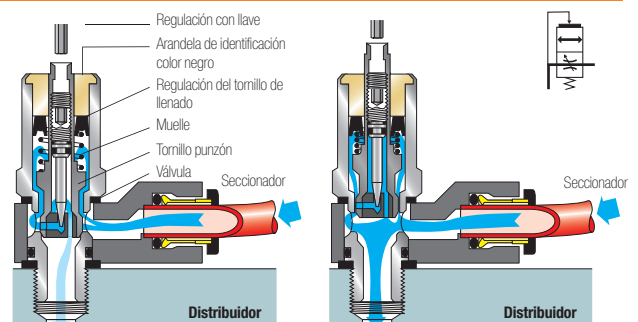

Racores de arranque progresivo

7860

Racor de arranque progresivo para seccionador, rosca macho BSPP

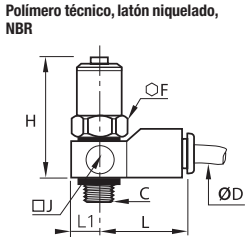
		Polímero técnico, latón niquelado, NBR	ØD	C		F	H _{min}	H _{max}	J	L	L1	kg
			8	G1/4	7860 08 13	17	54	61	20	35	10	0,064
			10	G1/4	7860 10 13	22	55	62	25	41	12,5	0,112
				G3/8	7860 10 17	22	55	62	25	41	12,5	0,115
			12	G3/8	7860 12 17	22	55	62	25	45	12,5	0,125
G1/2	7860 12 21	22		63,5	70,5	25	45	12,5	0,152			

7861

Racor de arranque progresivo para seccionador, rosca macho y hembra BSPP

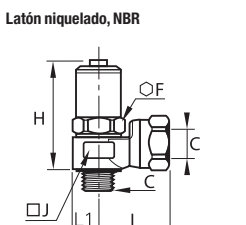
		Latón niquelado, NBR	C		F	H _{min}	H _{max}	J	L	L1	kg
			G1/4	7861 13 13	22	54	62	24	31	12	0,147
			G3/8	7861 17 17	22	55	62	24	31	12	0,139

7870

Racor de arranque progresivo para distribuidor, rosca macho BSPP

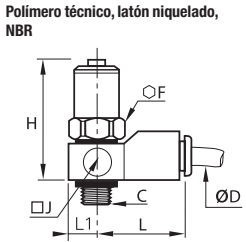
		Polímero técnico, latón niquelado, NBR	ØD	C		F	H _{min}	H _{max}	J	L	L1	kg
			8	G1/4	7870 08 13	17	54	61	20	35	10	0,066
			10	G1/4	7870 10 13	22	55	62	25	41	12,5	0,114
				G3/8	7870 10 17	22	55	62	25	41	12,5	0,117

7871

Racor de arranque progresivo para distribuidor, rosca macho y hembra BSPP

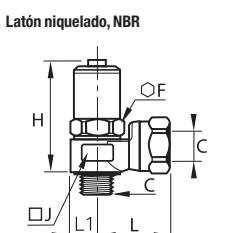
		Latón niquelado, NBR	C		F	H _{min}	H _{max}	J	L	L1	kg
			G1/4	7871 13 13	22	55	62	24	31	12	0,148
			G3/8	7871 17 17	22	55	62	24	31	12	0,141

Regulación del tornillo de llenado

Actuando sobre el tornillo-punzón se regula la velocidad de paso de aire, lo cual permite optimizar la duración de llenado en función del volumen y de las características específicas de la instalación.

Para proceder con la regulación:

- inmovilizar el pistón mediante una llave
- regular el tornillo punzón con una llave Allen
 - llave de 1,5 para Ø 8 mm
 - llave de 2,5 para Ø 10 y 12 mm

Par apriete máx.: 0,1 daN.m

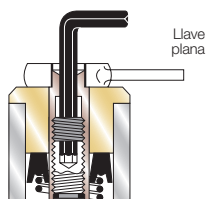

Ciclo de presión del cilindro

Cuando la presión de salida llega a los 2/3 de la presión de alimentación, el paso total se establece automáticamente.

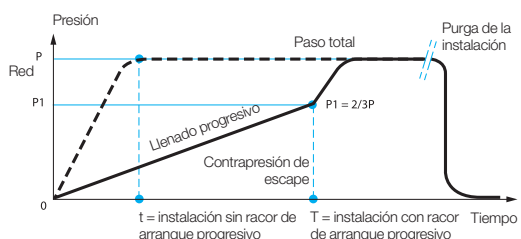

Racores captadores con detección neumática

Los captadores señalan cualquier caída de presión y detectan el final de carrera de un cilindro. Emiten una **señal de salida neumática o eléctrica** cuando el nivel de presión en la cámara de escape del cilindro desciende por debajo de su umbral de despirotaje.

Ventajas del producto

- Facilidad de uso** | Adecuado para cambios de serie: no es necesaria ninguna regulación de los detectores de posición
- Con salida neumática** | Montaje exclusivamente neumático
2 montajes posibles:
 - Alimentado en presión permanente (P1): garantiza una señal neumática cuando se alcanza la presión de despirotaje
 - Alimentado en la canalización distribuidor-cilindro del lado opuesto: no puede aparecer ninguna señal neumática (S) imprevista en la presurización gracias a la presión motriz que alimenta el racor captador (P1)
- Con salida eléctrica** | Montaje combinando eléctrica y neumática
Montaje único mediante alimentación eléctrica permanente (BU)
Garantiza una señal eléctrica cuando se alcanza la presión de despirotaje



Aplicaciones

Robótica
Sector textil
Semiconductores
Embalaje
Aire comprimido

Características técnicas

Fluidos adecuados	Aire comprimido
Presión de trabajo	3 a 8 bar
Temperatura de trabajo	-15°C a +60°C
Presión de despirotaje	0,85 à 1 bar
Tiempo de conmutación	Modelo 7818: 3 ms
Contacto abierto / cerrado	Modelo 7828: 2A / 0-48 V 2A / 250 V 50 Hz

Materiales

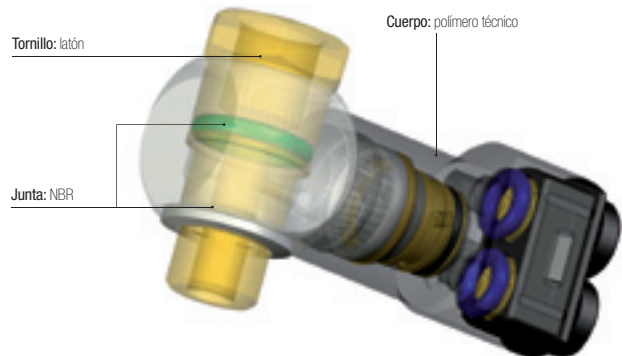

Sin silicona

Reglamentaciones

Directiva: 2002/95/CE (RoHS)
RG: 1907/2006 (REACH)
Directiva: 97/23/CE (PED)

Principio de funcionamiento

Esquema montaje neumático



P': Contrapresión de escape
P: Presión motriz
P1: Presión de alimentación del captador
S: Señal de salida

Esquema montaje eléctrico

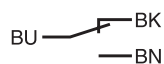

La conexión se realiza mediante 3 cables de 0,5 mm² y de una longitud de 2 m.
Contactor: 5A / 250 V ~ o 5W / 48V ==

Cilindro en movimiento

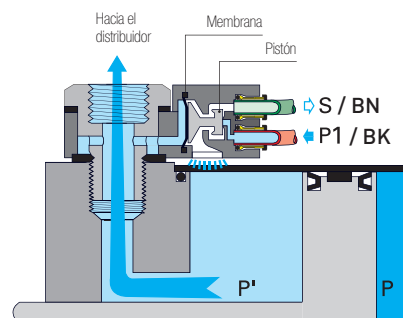

Cilindro en posición final

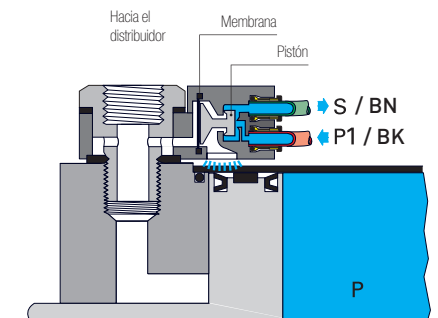

Racores captadores con detección neumática

7818 Captador neumático, rosca macho BSPP y métrica



Polímero técnico, zamak, latón, NBR

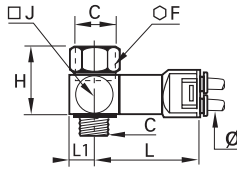

ØD	C		F	H	J	L	L1	kg
M5x0,8	7818 04 19*		8	16	11	43,5	5,5	0,025
G1/8	7818 04 10		14	23	16	44,5	8	0,043
G1/4	7818 04 13		17	28	19,5	46,5	10	0,061
G3/8	7818 04 17		22	29	23,5	49	12	0,083
G1/2	7818 04 21		27	30	31,5	52,5	16	0,125

*Tornillo de acero cincado y bicromatado

7818 Captador neumático, rosca macho/ hembra BSPP



Polímero técnico, zamak, latón, NBR

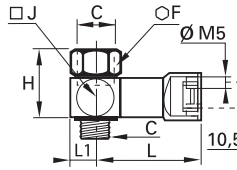

C		F	H	J	L	L1	kg
G1/8	7818 19 10	14	23	16	40,5	8	0,047
G1/4	7818 19 13	17	28	19,5	42,5	10	0,065

7828 Captador eléctrico/ neumático, rosca macho/ hembra BSPP y métrica



Polímero técnico, latón, NBR

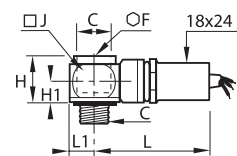

C		F	H	H1	J	L	L1	kg
M5x0,8	7828 00 19	8	20	10	11	49	5,5	0,120
G1/8	7828 00 10	6	20	10	16	52	8	0,131
G1/4	7828 00 13	8	20	10	21	54	10,5	0,145
G3/8	7828 00 17	10	22	12	28	57	14	0,182
G1/2	7828 00 21	12	26	14	33	58	16,5	0,206

Ciclo de presión del cilindro

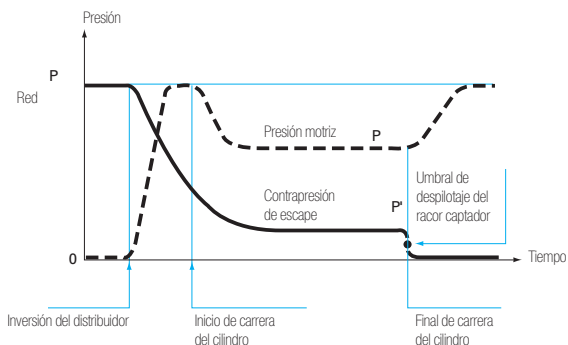

Esquema de implantación

Según el modelo, S1, S2 y P1 pueden ser neumáticas o eléctricas. Ver los esquemas de montaje al lado.

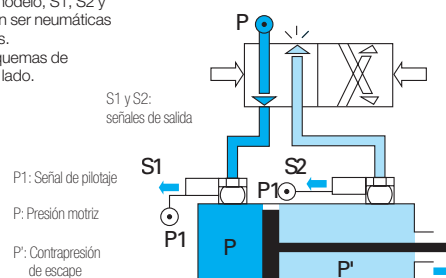

Racores reguladores de presión

Los reguladores de presión Parker Legris **estabilizan a un valor máximo determinado** la presión suministrada al equipo neumático, independientemente de las variaciones en el tramo anterior.

Ventajas del producto

Ergonomía

Regulación sencilla de la presión de salida gracias al tornillo moleteado
 Bloqueo de la regulación
 Señales con cifras en el tornillo que permiten la selección de la presión requerida

Ahorros de energía

Ajuste de la presión al valor suficiente para asegurar el buen funcionamiento del equipo
 Montaje en batería en una regleta de distribución permite a partir de una presión de alimentación única, distribuir a cada equipo la presión suficiente
 Adecuado para aplicaciones que requieren controlar el esfuerzo del cilindro: cilindros de marcado, de unión, de engaste



Robótica
 Sector textil
 Semiconductores
 Embalaje
 Aire comprimido

Aplicaciones

Características técnicas

Fluidos adecuados	Aire comprimido
Presión de trabajo	Presión de entrada: 1 a 16 bar Presión de salida: 1 a 8 bar
Temperatura de trabajo	-10°C a +70°C

Par de apriete máx.	Roscas	G1/8	G1/4	G3/8
	daN.m	0,4	0,5	0,6

Materiales

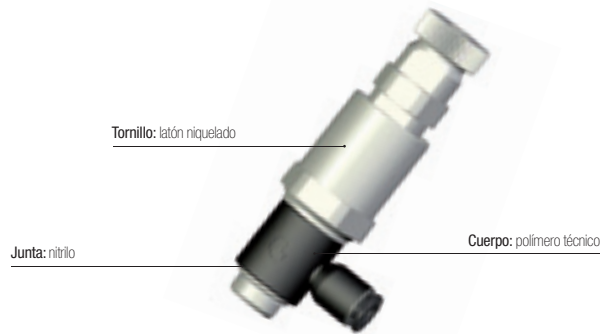

Sin silicona

Reglamentaciones

Directiva: 2002/95/CE (RoHS)
 RG: 1907/2006 (REACH)
 Directiva: 97/23/CE (PED)

Principio de funcionamiento

Implantación en tramo anterior al distribuidor

Regulación de la presión de alimentación en las dos cámaras del cilindro

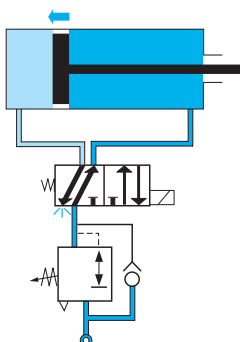

Implantación en tramo posterior al distribuidor

Fase 1: regulación de la presión de alimentación en la alimentación

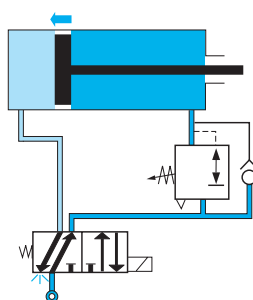

Fase 2: no altera el escape clásico por el distribuidor

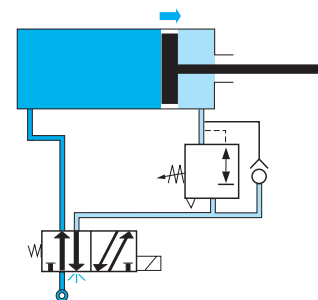

Racores reguladores de presión

7300

Regulador de presión, macho BSPP



Polímero técnico, latón niquelado,
NBR

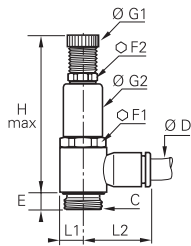

ØD	C		E	F1	F2	G1	G2	H _{max}	L1	L2	kg
4	G1/8	7300 04 10	4,5	17	13	14	17	65	7	18,5	0,047
	G1/8	7300 06 10	4,5	17	13	14	17	65	7	20	0,047
6	G1/4	7300 06 13	7,5	17	13	14	17	74,5	9,5	22	0,065
	G1/8	7300 08 10	4,5	17	13	14	17	65	7	25	0,048
8	G1/4	7300 08 13	7,5	17	13	14	17	74,5	9,5	27	0,066
	G3/8	7300 08 17	8,5	22	17	18,5	22	84	11,5	28,5	0,121
10	G1/4	7300 10 13	7,5	17	13	14	17	74,5	9,5	29	0,067
	G3/8	7300 10 17	8,5	22	17	18,5	22	84	11,5	30,5	0,122

Características de caudal a 7 bar (NI/min)

modelos G1/8

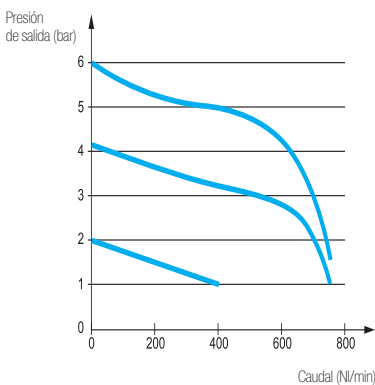

modelos G1/4

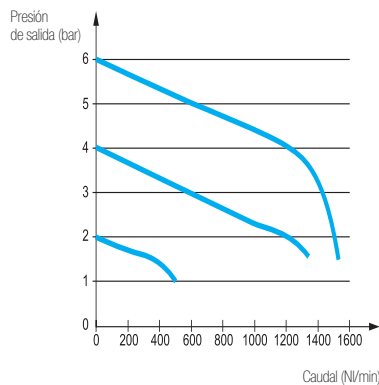

modelos G3/8

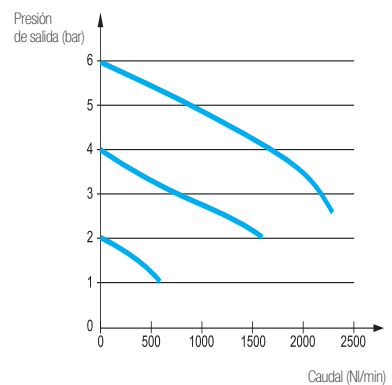

Racores reductores de presión

Los reductores de presión Parker Legris están diseñados para **ajustar la presión** de un circuito de aire comprimido a un valor determinado. Permiten por tanto dosificar el esfuerzo necesario ejercido por el cilindro, lo que conlleva un **ahorro de aire comprimido**.

Ventajas del producto

Diseño y prestaciones

Optimización de las presiones a los valores mínimos suficientes para asegurar el esfuerzo y la velocidad: ahorro de energía
Regulación manual protegida por un tapón
Indicación visual del diferencial de presión por código de color

Dos gamas disponibles

Forma banjo: montaje directo en distribuidor o en base de borne
Forma en línea: montaje en la tubería, entre distribuidor y cilindro o en consolas



Robótica
Sector textil
Semiconductores
Embalaje
Aire comprimido

Aplicaciones

Características técnicas

Fluidos adecuados	Aire comprimido				
Presión de trabajo	1 a 8 bar				
Temperatura de trabajo	-15°C a +60°C				
Par de apriete máximos de los modelos 7318 y 7471	Roscas	G1/8	G1/4	G3/8	G1/2
	daN.m	0,8	1,2	3	3,5

Materiales

Juntas interiores: NBR

Arandela de junta: polímero técnico



Tornillo: latón niquelado

Cuerpo:
Modelos 7318-7471 (zamak)
Modelos 7316-7416 (latón granallado niquelado)

Sin silicona

Reglamentaciones

Directiva: 2002/95/CE (RoHS)
RG: 1907/2006 (REACH)
Directiva: 97/23/CE (PED)

Principio de funcionamiento

Esquema de implantación

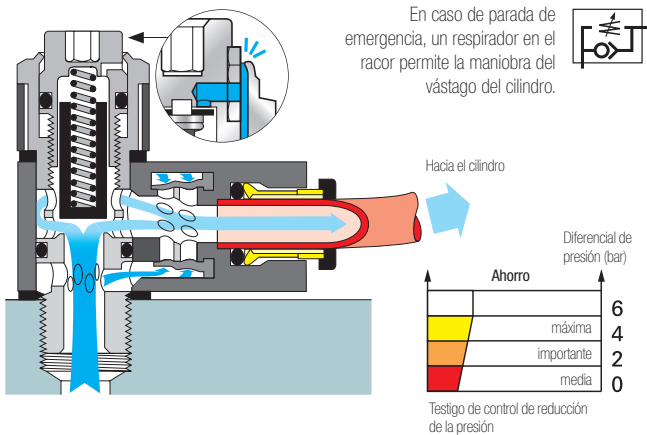

Ciclo de presión del cilindro

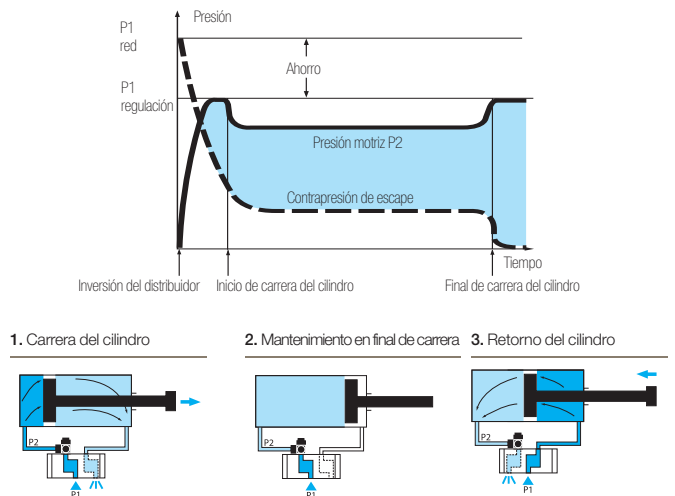

Regulación manual

Para facilitar un acceso rápido a la regulación, Parker Legris ha diseñado un mando manual enclavable.

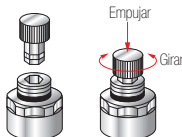

Para impedir cualquier acceso a la regulación, es posible utilizar un tapón de precinto.

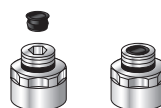



Desprecinto eventual:

1. Realizar un orificio en el centro con una punta
2. Extraer el tapón



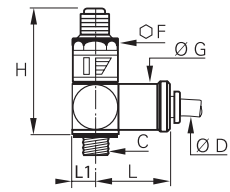

Racores reductores de presión

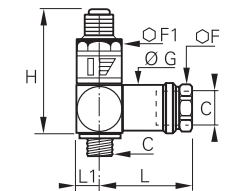

7318 Reductor de presión banjo, rosca macho BSPP

	Zamak, latón niquelado, NBR 	$\varnothing D$	C		F	G	H_{min}	H_{max}	L	L1	kg
		6	G1/8	7318 06 10	19	20	49	57	43	10,5	0,137
			G1/4	7318 06 13	19	20	49	57	43	10,5	0,137
		8	G1/4	7318 08 13	19	20	49	57	40	10,5	0,134
		10	G1/4	7318 10 13	27	20	55	64	50	14	0,251
	G3/8	7318 10 17	27	26	55	94	50	14	0,253		

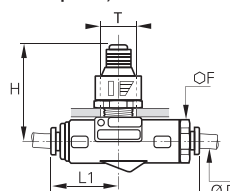

7471 Reductor de presión banjo, rosca hembra y macho BSPP

	Zamak, latón niquelado, NBR 	C		F	F1	G	H_{min}	H_{max}	L	L1	kg
		G1/8	7471 10 10	19	19	20	49	57	45	10,5	0,158
		G1/4	7471 13 13	19	19	20	49	57	45	10,5	0,149
		G3/8	7471 17 17	24	27	26	55	64	56	14	0,290
		G1/2	7471 21 21	30	30	31	75	86	63	16,5	0,502

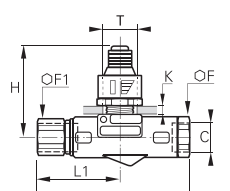

7316 Reductor de presión recto, tubo/ tubo

	Latón niquelado, NBR 	$\varnothing D$		F	H_{min}	H_{max}	L	L1	$\varnothing T$	kg
		6	7316 06 00	22	49	57	74	32	18,5	0,212
		8	7316 08 00	22	49	57	71	32	18,5	0,200
		10	7316 10 00	27	61	70	89	41	22,5	0,412



7416 Reductor de presión recto, rosca hembra BSPP

	Latón niquelado, NBR 	C		F	F1	H_{min}	H_{max}	K	L	L1	$\varnothing T$	kg
		G1/8	7416 10 10	17	19	49	57	4	74	35	18,5	0,212
		G1/4	7416 13 13	17	19	49	57	4	83	44	18,5	0,214
		G3/8	7416 17 17	22	27	61	70	5	90	44	22,5	0,401
		G1/2	7416 21 21	27	30	75	86	7	119	61	22,5	0,651

7000 Tapón precinto para reductor de presión

	Polímero técnico 		G	kg
		7000 00 01	8	0,001

7000 Mando manual engrazable para reductor de presión

	Latón niquelado, NBR 		F	G	H	kg
		7000 00 00	6	22	15	0,040

Racores de intervención

Los racores de intervención permiten **aislar un circuito** sin purgar el conjunto de la instalación. Están diseñados para facilitar las conexiones y desconexiones repetidas, con total seguridad.

Ventajas del producto

Prestaciones y seguridad

- Purga parcial de la instalación durante las intervenciones
- Ahorro de energía y de tiempo para el mantenimiento
- Protección de las personas mediante el mantenimiento de la presión si es necesario
- Clic audible que indica la conexión correcta
- Identificación de los circuitos mediante anillo de colores (bajo demanda)



- Aplicaciones**
- Paneles neumáticos
 - Robótica
 - Sector textil
 - Semiconductores
 - Embalaje
 - Aire comprimido
 - Proceso automovil

Características técnicas

Fluidos adecuados	Aire comprimido
Presión de trabajo	0 a 10 bar
Temperatura de trabajo	-20°C a +80°C
Características de caudal en aire a 6 bar	DN 5 mm: 1000 NI/min DN 7 mm: 1900 NI/min

Materiales

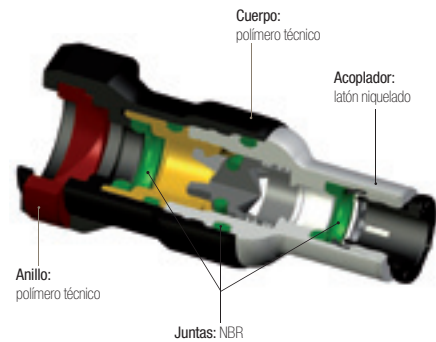

Sin silicona

Reglamentaciones

- Directiva: 2002/95/CE (RoHS)
- RG: 1907/2006 (REACH)
- Directiva: 97/23/CE (PED)

Principio de funcionamiento

Circuito cerrado

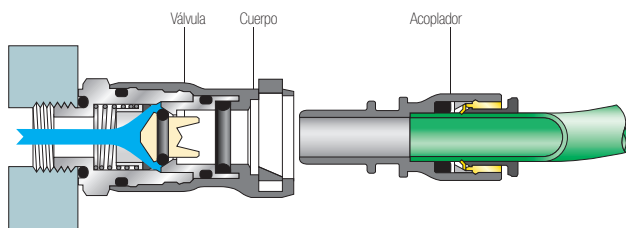

Circuito abierto

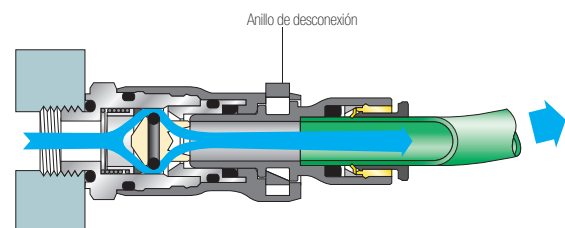

Características de caudal - Pérdidas de carga

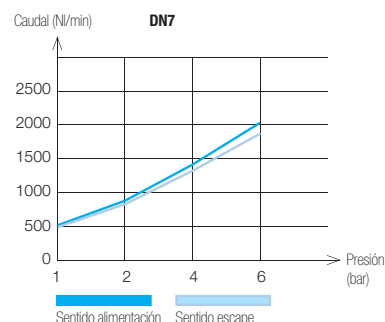
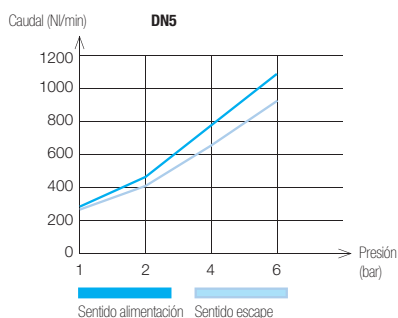

Racores de intervención

7926 Cuerpo con salida de conexión instantánea



Polímero técnico, latón niquelado, NBR

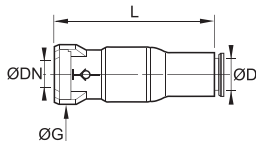

ØD	DN		G	L	kg
6	5	7926 05 06	18,5	44	0,020
8	5	7926 05 08	18,5	49	0,024
10	7,3	7926 07 10	22	58,5	0,044

7921 Cuerpo con rosca macho BSPP



Polímero técnico, latón niquelado, NBR

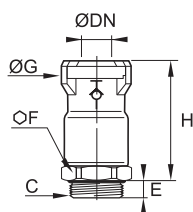

C	DN		E	F	G	H	kg
G1/8	5	7921 05 10	5,5	16	18,5	31,5	0,022
G1/4	5	7921 05 13	5,5	16	18,5	31,5	0,023
	7,3	7921 07 13	5,5	20	22	37,5	0,039
G3/8	7,3	7921 07 17	5,5	20	22	37,5	0,041

7960 Acoplador recto



Polímero técnico, NBR

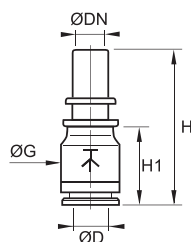

ØD	DN		G	H	H1	kg
6	5	7960 05 06	13,5	36,5	17,5	0,007
8	5	7960 05 08	13,5	37	18	0,003
10	7,3	7960 07 10	16	41	20,5	0,004

7961 Acoplador recto, rosca macho BSPP



Polímero técnico, latón niquelado, NBR

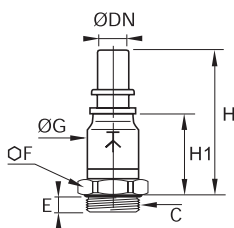

C	DN		E	F	G	H	H1	kg
G1/8	5	7961 05 10	5,5	13	13,5	46	27	0,017
G1/4	5	7961 05 13	5,5	16	13,5	46	27	0,019
	7,3	7961 07 13	5,5	16	16	51,5	31	0,025
G3/8	7,3	7961 07 17	5,5	20	16	51,5	31	0,034

Racores de mando manual

Los racores de mando manual ofrecen un sistema **fiable** y **duradero** de apertura y de cierre del circuito cuando el sistema se debe **cambiar frecuentemente**. Permiten reducir significativamente el tiempo de intervención en los circuitos neumáticos.

Ventajas del producto

Racores de palanca basculante

Alimentación del conducto posterior asegurada mediante un simple giro de la palanca
 2 modelos disponibles para adaptarse mejor a la instalación:

- 3/2: apertura, cierre, purga
- 2/2: apertura, cierre

Tamaño compacto y ergonomía (orientable a 360°)
 Conexión instantánea en la alimentación o la salida

Racores de corredera

Utilización unidireccional que garantiza la purga del circuito posterior
 Manipulación en el sentido del tubo
 Ligereza gracias al material de aluminio
 Ideal para instalaciones complejas en un espacio reducido
 Identificación inmediata del sistema de purga por el color (rojo)



Aplicaciones

- Robótica
- Transportadores
- Sector textil
- Industria del plástico
- Imprenta
- Aire comprimido
- Embalaje

Características técnicas

Fluidos adecuados	Aire comprimido
Presión de trabajo	0 a 10 bar Modelo 0669: 0 a 16 bar
Temperatura de trabajo	-10°C a +80°C Modelo 0669: -5°C a +70°C

Materiales

Juntas: NBR

Tornillo:

Válvula de palanca basculante: latón niquelado con junta de estanqueidad

Válvula de corredera: latón niquelado

Cuerpo:

Válvula de palanca basculante: polímero técnico

Válvula de corredera: latón niquelado

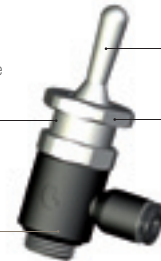

Palanca basculante:
latón niquelado

Tuerca de fijación:
latón niquelado

Sin silicona

Reglamentaciones

Directiva: 2002/95/CE (RoHS)

RG: 1907/2006 (REACH)

Directiva: 97/23/CE (PED)

Principio de funcionamiento

Racores de palanca basculante



Abierto

Cerrado

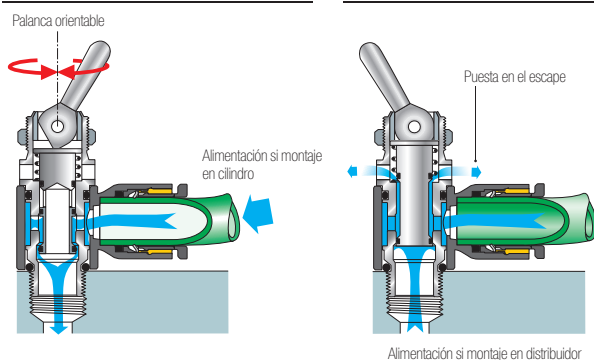

Válvulas de corredera

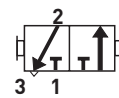

Abierto: alimentación del conducto posterior

Cerrado: puesta en el escape del conducto posterior

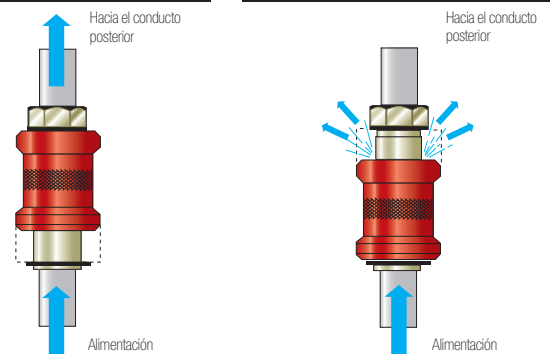

Racores de mando manual

7800

Válvula 3/2 de palanca basculante alimentación, rosca macho BSPP y métrica



Polímero técnico, latón niquelado, NBR

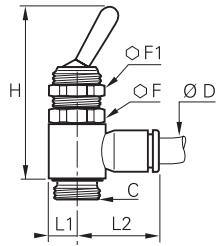

ØD	C		F	F1	H	L1	L2	kg
4	M5x0,8	7800 04 19	14	14	42	7	18,5	0,008
	G1/8	7800 04 10	14	14	43	7	18,5	0,022
6	M5x0,8	7800 06 19	14	14	42	7	18,5	0,009
	G1/8	7800 06 10	14	14	43	7	20	0,023
8	G1/4	7800 06 13	17	14	50,5	9	22	0,048
	G1/8	7800 08 10	14	14	43	7	25	0,023
10	G1/4	7800 08 13	17	14	50,5	9	27	0,048
	G1/4	7800 10 13	17	14	50,5	9	29	0,048

Para las referencias 7800 04 19 y 7800 06 19, el sellado sub-base se realiza con una junta PTFE y el par de apriete del montaje es de 0,16daN.m máximo.

7801

Válvula 3/2 de palanca basculante escape, rosca macho BSPP



Polímero técnico, latón niquelado, NBR

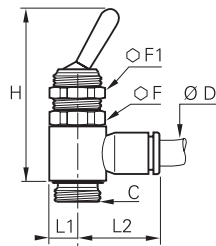

ØD	C		F	F1	H	L1	L2	kg
4	G1/8	7801 04 10	14	14	43	7	18,5	0,023
	G1/8	7801 06 10	14	14	43	7	20	0,023
6	G1/4	7801 06 13	17	14	50,5	9	22	0,048
	G1/8	7801 08 10	14	14	43	7	25	0,026
8	G1/4	7801 08 13	17	14	50,5	9	27	0,049
	G1/4	7801 10 13	17	14	50,5	9	29	0,051

7802

Válvula 2/2 con palanca basculante, rosca macho BSPP



Polímero técnico, latón niquelado, NBR

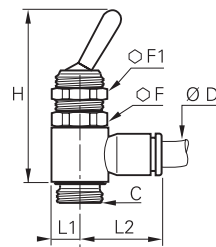

ØD	C		F	F1	H	L1	L2	kg
4	G1/8	7802 04 10	14	14	43	7	18,5	0,023
	G1/8	7802 06 10	14	14	43	7	20	0,024
6	G1/4	7802 06 13	17	14	50,5	9	22	0,050
	G1/8	7802 08 10	14	14	43	7	25	0,024
8	G1/4	7802 08 13	17	14	50,5	9	27	0,052
	G1/4	7802 10 13	17	14	50,5	9	29	0,052

0669

Válvula 3/2 de corredera, rosca hembra BSPP y métrica



Latón niquelado, aluminio, NBR

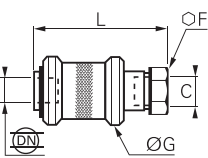

C	DN		F	G	L	kg
M5x0,8	2,5	0669 02 19	10	14	30,5	0,012
G1/8	4	0669 04 10	14	25	48	0,050
G1/4	7	0669 07 13	19	30	58	0,096
G3/8	10	0669 10 17	22	35	68	0,154
G1/2	14	0669 14 21	27	40	75	0,210
G3/4	19	0669 19 27	32	50	83	0,324

Válvulas de purga rápida metálicas

La gama completa de válvulas de purga rápida metálicas se ofrece en latón niquelado, aluminio y acero inoxidable. Estas válvulas, adecuadas para **todos sus entornos**, aumentan la **velocidad de retorno** del cilindro haciendo pasar el escape directamente a la atmósfera.

Ventajas del producto

Ahorro de tiempo y compactibilidad

Reducción de los tiempos de ciclo: velocidad de retorno elevada
Dimensiones optimizadas para lograr un espacio ocupado mínimo
Silenciador de escape integrado en algunos modelos
Excelente capacidad de escape
Solidez

Latón niquelado o acero inoxidable

Ideal para las aplicaciones en entornos exigentes
Orientación personalizada
Modularidad de la implantación y de la elección del silenciador
Diseñado sin zonas de retención para optimizar los lavados frecuentes (acero inoxidable)

Aluminio

Protección de las personas gracias al reducido nivel sonoro
Solidez y ligereza
Integración del silenciador para reducir las dimensiones



Aplicaciones
Robótica
Transportadores
Sector textil
Industria del plástico
Imprenta
Aire comprimido
Embalaje

Características técnicas

Fluidos adecuados	Aire comprimido
Presión de trabajo	7970: 0,7 a 10 bar 7971 y 7899: 2 a 10 bar
Temperatura de trabajo	7970: -20°C a +70°C 7971: -10°C a +70°C 7899: Roscas G1/8 y G1/4: -10°C a +120°C Roscas G3/8 a G1: -20°C a +180°C

Materiales

Juntas de labio:
7970-7971: elastómero poliuretano
7899: G1/8 y G1/4, FKM
G3/8 a G1, poliuretano

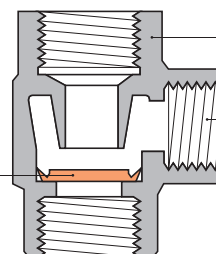

Cuerpo:
Modelo 7970: latón niquelado
Modelo 7971: aluminio anodizado
Modelo 7899: acero inoxidable

Silenciador integrado:
acero inoxidable (modelo 7971)

Sin silicona

Reglamentaciones

Directiva: 2002/95/CE (RoHS)
RG: 1907/2006 (REACH)
Directiva: 97/23/CE (PED)

Principio de funcionamiento

Montaje sobre cilindro

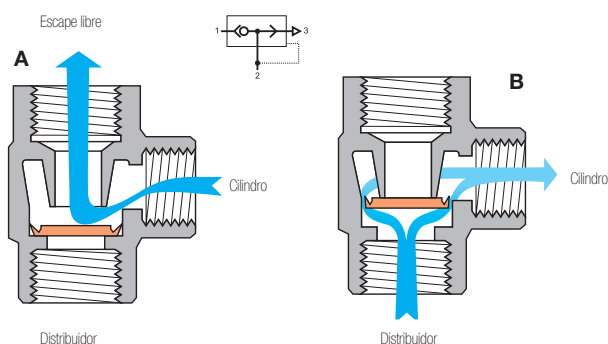

Esquema de montaje

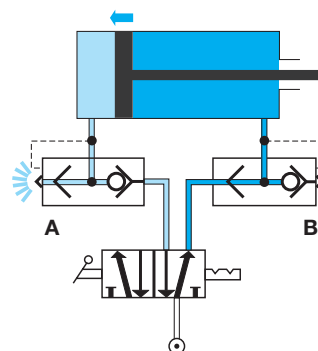

Válvulas de purga rápida metálicas

7970

Racor de purga rápida en codo, rosca hembra BSPP y métrica



Latón niquelado

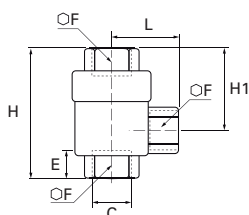

C		E	F	H	H1	L	kg
M5x0,8	7970 19 19	5	10	24,8	15,6	4	0,028
G1/8	7970 10 10	7,5	14	42	28	8	0,084
G1/4	7970 13 13	11	19	53	34,5	11	0,146
G3/8	7970 17 17	12	21	58	36	12	0,149
G1/2	7970 21 21	14	26	71	44	14	0,314
G3/4	7970 27 27	16	32	86	52	18	0,449
G1	7970 34 34	19	38	94	56	19	0,530

Nivel sonoro :
 7971 10 10 : 70 dBa
 7971 13 13 : 70 dBa
 7971 17 17 : 72 dBa
 7971 21 21 : 88 dBa

7971

Racor purga rápida en línea, rosca macho BSPT / hembra BSPP



Aluminio tratado

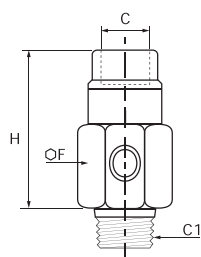

C	C1		F	H	kg
G1/8	R1/8	7971 10 10	18	51	0,013
G1/4	R1/4	7971 13 13	18	49	0,018
G3/8	R3/8	7971 17 17	27	56	0,048
G1/2	R1/2	7971 21 21	34	70	0,086

7899

Válvula de purga, rosca hembra BSPP



Acero inoxidable 316L

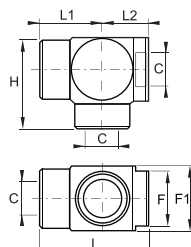

C	DN		F	F1	H	L	L1	L2	kg
G1/8	7	7899 00 10	17	22	31,5	37,5	21	16,5	0,097
G1/4	7	7899 00 13	17	22	31,5	37,5	21	16,5	0,083
G3/8	9	7899 00 17	22	26	37	44,5	25,5	19	0,139
G1/2	12	7899 00 21	27	32	45	54	31	23	0,240
G3/4	18	7899 00 27	38	46	65	79	44	35	0,795
G1	18	7899 00 34	38	46	65	79	44	35	0,674

Como complemento de las válvulas de purga 7970 y 7899, se incluye una gama completa de silenciadores en las páginas siguientes.

Silenciadores

Los silenciadores, diseñados para instalarse en los circuitos en el escape, permiten **reducir el nivel sonoro** de los equipos en funcionamiento, mejorando así el confort de los usuarios.



Ventajas del producto

Diversidad de aplicaciones

Reguladores de caudal integrados en 2 versiones
 Tamaño muy compacto en algunos modelos
 Polietileno: excelente compromiso entre caudal de escape y atenuación del ruido
 Bronce sinterizado: robusto y económico
 Acero inoxidable 316L: resistencia química y mecánica aumentada

Robótica
 Sector textil
 Semiconductores
 Embalaje
 Aire comprimido

Aplicaciones

Características técnicas

Fluidos adecuados	Aire comprimido
Presión de trabajo	Polietileno: 0 a 10 bar Bronce sinterizado: 0 a 12 bar Acero inoxidable 316L: 0 a 12 bar
Temperatura de trabajo	Polietileno: -10°C a +80°C Bronce sinterizado: -20°C a +150°C Acero inoxidable 316L: -20°C a +180°C

Materiales

Silenciadores:
 latón (0670-0673-0675-0671-0677-0672)
 polímero (0674-0676)
 acero inoxidable (0682-0683)

bronze sinterizado (0670-0673-0675-0671-0677-0672)
 polímero (0674-0676)
 acero inoxidable 316L (0682-0683)

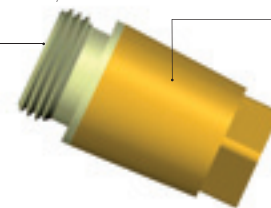

Sin silicona

Reglamentaciones

Directiva: 2002/95/CE (RoHS)
RG: 1907/2006 (REACH)
Directiva: 97/23/CE (PED)
Directiva: 2003/10/CE (Directiva ruido)
 Necesidad de utilizar protectores auditivos si la exposición es > 8 horas (85 dBA)
RG: 1910.95(b) (OSHA)
 Necesidad de utilizar protectores auditivos si la exposición es > 8 horas (90 dBA)



Caudales y niveles sonoros de los silenciadores 0672 y 0676

0672	Número de vueltas						Nivel sonoro en dBA a 6 bar a 350NI/min
	0	1	2	3	4	5	
0672 00 10	0	200	600	740	-	-	81
0672 00 13	0	300	650	1280	-	-	82
0672 00 17	0	450	950	1300	1500	-	83
0672 00 21	0	830	1430	1800	2100	2220	83

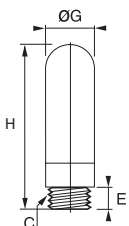

0676	Número de vueltas										Nivel sonoro en dBA a 6 bar a 350NI/min
	0	1	2	3	4	5	6	7	8	9	
0676 00 10	0	30	90	210	335	370	390	390	395	395	82
0676 00 13	0	22	25	50	340	750	940	980	1000	1025	84
0676 00 19	0	22	69	97	125	143	-	-	-	-	81
0676 00 17	0	518	1147	1716	2153	2571	2823	2930	-	-	85
0676 00 21		814	1849	2880	4087	5044	5236	-	-	-	86

Silenciadores

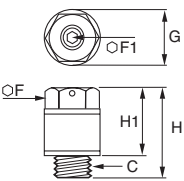

0674 Silenciador polímero, rosca macho BSPP y métrica

	<p>Polímero técnico</p> 	C		E	G	H	kg
		M5x0,8	0674 00 19	4	6,5	23	0,003
		G1/8	0674 00 10	6	12,5	34	0,002
		G1/4	0674 00 13	7	15,5	42,5	0,003
		G3/8	0674 00 17	11,5	18,5	67,5	0,007
		G1/2	0674 00 21	11	23,5	78	0,010
		G3/4	0674 00 27	15,5	38,5	131	0,035
		G1	0674 00 34	19,5	49	160	0,056

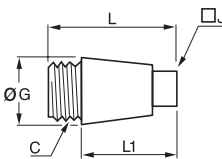

0676 Silenciador polímero regulador, rosca macho BSPP y métrica

	<p>Polímero técnico</p> 	C		F	F1	G	H	H1	kg
		M5x0,8	0676 00 19	8	1,5	9,2	16	11	0,008
		G1/8	0676 00 10	13	2,5	15	20,5	14,5	0,003
		G1/4	0676 00 13	15	4	18	29	22	0,007
		G3/8	0676 00 17	20	6	24	38	30	0,018
		G1/2	0676 00 21	25	8	30	50	40	0,045

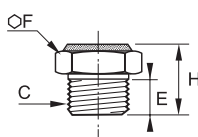

0670 Silenciador, rosca macho BSPP

	<p>Bronce sinterizado, latón</p> 	C		G	J	L	L1	kg
		G1/8	0670 00 10	12	7	22	17	0,007
		G1/4	0670 00 13	15	9	27	21	0,015
		G3/8	0670 00 17	19	11	35	28	0,028
		G1/2	0670 00 21	23	13	43	34	0,049
		G3/4	0670 00 27	30	17	55	45	0,091
		G1	0670 00 34	37	21	65	53	0,152

0673 Silenciador compacto, rosca macho BSPP y métrica

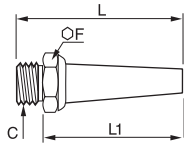

	<p>Bronce sinterizado, latón</p> 	C		E	F	H	kg
		M5x0,8	0673 00 19	4	7	8	0,001
		G1/8	0673 00 10	8	14	14	0,008
		G1/4	0673 00 13	8	17	14	0,012
		G3/8	0673 00 17	10	22	18	0,020
		G1/2	0673 00 21	12	27	21	0,042

0675 Silenciador con base, rosca macho BSPP y métrica

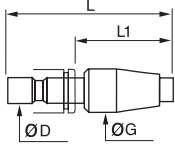

	<p>Bronce sinterizado, latón</p> 	C		F	L	L1	kg
		M5x0,8	0675 00 19	7	16	12	0,002
		M7x1	0675 00 55	11	25	19	0,005
		G1/8	0675 00 10	14	42	34	0,014
		G1/4	0675 00 13	17	52	44	0,022
		G3/8	0675 00 17	22	54	44	0,037
		G1/2	0675 00 21	27	65	53	0,072

Silenciadores

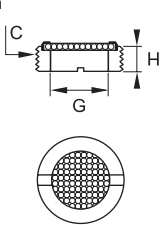

0671 Silenciador enclavable

	Bronce sinterizado, latón níquelado 	ØD		G	L	L1	kg
		4	0671 04 00	13	41,5	24,5	0,015
		6	0671 06 00	15	48	29	0,024
		8	0671 08 00	15	49,5	29,5	0,025
		10	0671 10 00	19,5	68	43,5	0,052
		12	0671 12 00	20	68,5	43	0,052

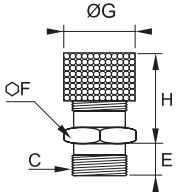

0677 Silenciador miniaturas, rosca macho BSPP

	Latón 	C		G	H	kg
		G1/8	0677 00 10	6	6	0,002
		G1/4	0677 00 13	8	6	0,003
		G3/8	0677 00 17	11	7	0,006
		G1/2	0677 00 21	14	8	0,010
		G3/4	0677 00 27	19	11	0,019
		G1	0677 00 34	25	10	0,025

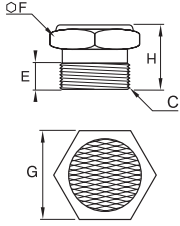

0672 Silenciador regulable, rosca macho BSPP

	Bronce sinterizado, latón níquelado 	C		E	F	G	H min	H max	kg
		G1/8	0672 00 10	8	14	14	17	21	0,017
		G1/4	0672 00 13	8	17	17	20	24	0,029
		G3/8	0672 00 17	10	22	22	20	28	0,058
		G1/2	0672 00 21	12	27	27	28	37	0,094

0682 Silenciador compacto, rosca macho BSPP

	Acero inoxidable 316L 	C		E	F	G	H	kg
		G1/8	0682 00 10	8	7	14	15	0,007
		G1/4	0682 00 13	8	7	17	15	0,011
		G3/8	0682 00 17	10	8	22	18	0,019
		G1/2	0682 00 21	12	10	27	22	0,038
		G3/4	0682 00 27	15	12	32	27	0,063
		G1	0682 00 34	18	14	38	32	0,117

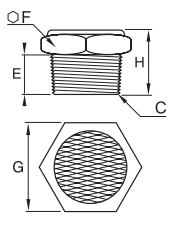
0683 Silenciador compacto, rosca macho NPT

	Acero inoxidable 316L 	C		E	F	G	H	kg
		NPT1/8	0683 00 11	7	7	14	14	0,007
		NPT1/4	0683 00 14	11	7	17	18	0,014
		NPT3/8	0683 00 18	11	8	22	19	0,021
		NPT1/2	0683 00 22	15	10	27	25	0,043

Racores de compresión

Racores de latón de anillo

Racores de acero inoxidable de anillo

Racores de cánula PL de latón niquelado



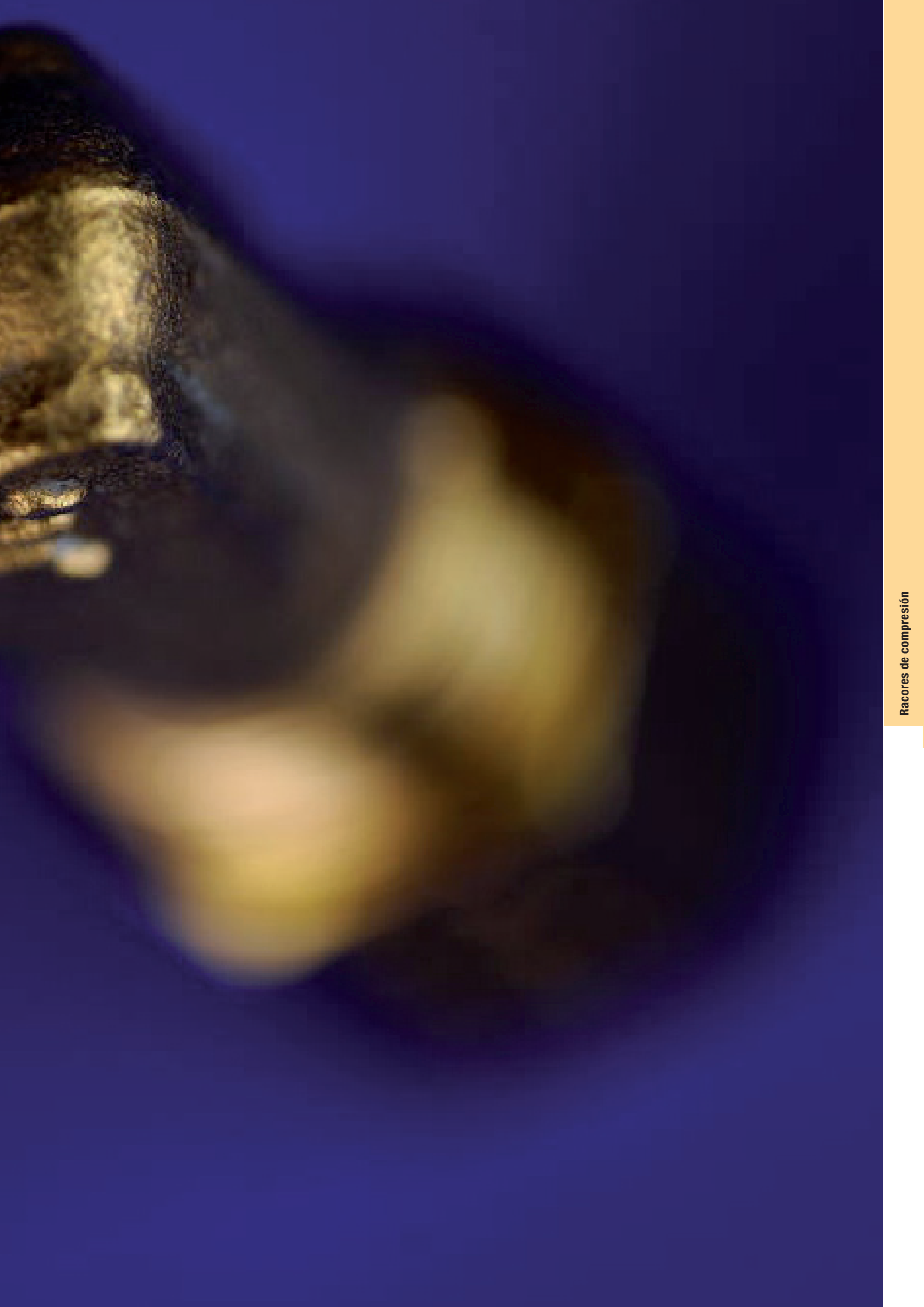

Racores de compresión

Racores de latón de anillo

(P. 5-5)



Fluidos: aire comprimido, fluidos industriales no corrosivos

Materiales: latón matrizado o latón mecanizado

Presión: 550 bar

Temperatura: -40°C a +250°C

Ø métrico: 4 mm a 28 mm

Racores de acero inoxidable de anillo

(P. 5-31)



Fluidos: aire comprimido, líquidos de refrigeración, fluidos industriales y corrosivos

Materiales: acero inoxidable 316L

Presión: 400 bar

Temperatura: -40°C a +250°C

Ø métrico: 6 mm a 16 mm

Racores de cánula PL de latón niquelado

(P. 5-41)



Fluidos: aire comprimido, fluidos industriales poco corrosivos

Materiales: latón matrizado o latón mecanizado niquelado

Presión: 40 bar

Temperatura: -40°C a +100°C

Ø métrico: 4 mm a 14 mm

Codificación estándar de los racores de compresión

	0105	14	27	99	
Tipo de artículo					Sufijo
01XX: latón 18XX : acero inoxidable					39: junta bimaterial 40: acero tratado 60: tuerca alargada 70: material polímero 99: níquel químico
	Ø			Rosca	
	04 = 4 mm 06 = 6 mm ... 20 = 20 mm 28 = 28 mm			10 = 1/8 13 = 1/4 ... 21 = 1/2 27 = 3/4	

Codificación estándar de los racores PL

	F3BPL	8/10	-1/4
Tipo de artículo			
FBPL F3BPL HBPL WBPL ...			
	Ø		
	2,7/4 4/6 6/8 7,5/10 8/10 10/12 11/14		
		Rosca	
		BSPT y NPT : 1/8 1/4 3/8 ... Métrica: M10 M12	

Gama de racores de compresión de latón

Racores de anillo

Racores de implantación



Racores de unión



Complementos de racores



Espigas acanaladas para tubo auto-retráctil



Accesorios



0127
Página 5-30



Racores de compresión de latón de anillo

Estos racores se denominan "**universales**" porque ofrecen a los usuarios un **gran número** de posibilidades de **conexión** con una gran variedad de tubos, sin soldadura ni preparación. Esta gama es la **garantía** de una excelente estanqueidad a lo largo del tiempo con prestaciones máximas.

Ventajas del producto

Facilidad de uso y de instalación

Adecuado para una amplia gama de aplicaciones neumáticas y hidráulica (media presión)
Compatible con numerosos fluidos industriales
Amplia selección de implantaciones: 22 configuraciones
Excelente estanqueidad gracias al engaste del racor en el tubo
Ausencia de junta para garantizar una vida útil máxima
Latón de alta resistencia para una fiabilidad mecánica elevada

Numerosas configuraciones de tubos posibles

Conexión de distintos tipos de tubos: metálicos, polímero, acero, caucho...
Conexión de varios diámetros de tubos gracias al sistema de reducción de montaje Parker Legris
No se requiere refuerzo para los tubos de poliamida rígida y semi-rígida, de diámetro inferior a 14 mm



Aire comprimido
Refrigeración
Proceso automovil
Lubricación
Transporte de fluidos
Embalaje
Máquinas industriales

Aplicaciones

Características técnicas

Fluidos adecuados	Agua, aceite de mecanizado, combustible, aceite hidráulico, aire comprimido, fluidos químicos, desinfectantes
Presión de trabajo	De vacío hasta 550 bar
Temperatura de trabajo	-40°C a +250°C
Par de apriete	Ver página al lado "Características técnicas"

Las prestaciones dependen de los fluidos, del material y del tubo utilizados.
El uso está garantizado para un vacío de 755 mm Hg (99% de vacío).

Materiales

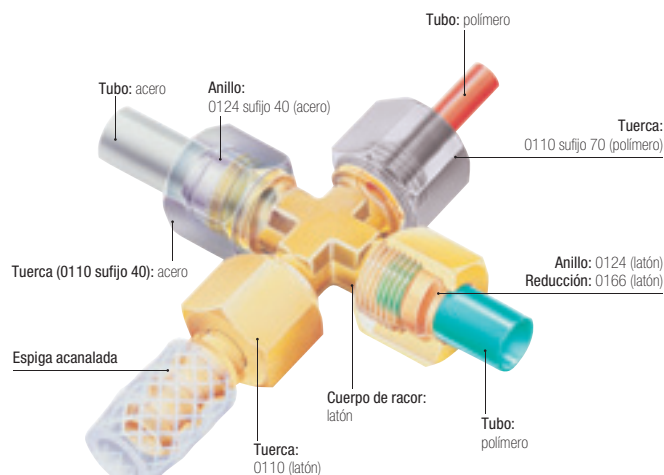

Sin silicona

Combinaciones: Ø tubos / paso del fluido

La tabla siguiente indica los diámetros de paso máximos en función de las roscas de implantación en algunos ejemplos de diámetros de tubos.

Ø ext. del tubo	Rosca BSPP	Paso máx.
4-5-6	G1/8	4
6-8-10	G1/4	7
10-12-14	G3/8	11
14-15-16-18	G1/2	14
18-20-22	G3/4	18
22-25-28	G1	24

Longitudes de tubos para montaje

Longitud de tubo (L) mínimo a dejar entre 2 racores.



ØD	L (mm)	ØD	L (mm)	ØD	L (mm)
4	26,5	12	39	20	51
5	26	14	41	22	54
6	26	15	41	25	62
8	32	16	46,5	28	62
10	39	18	49,5		

Reglamentaciones

CNOMO: E07.21.115N
(para los equipos robóticos en el sector del automóvil)

DI: 97/23/CE (PED)

RG: 1907/2006 (REACH)

DI: 2002/95/CE (RoHS)

DI: 94/9/CE (ATEX)

Características técnicas

Instalación de los racores de compresión

Corte del tubo



Cortar el tubo de polímero o de metal en forma de codo con una herramienta adecuada.

Preparación de la conexión



Desbarbar sus bordes interiores y exteriores (tubo de metal); cuando resulte necesario el curvado del tubo, realizarlo antes de la conexión.

Conexión del tubo



Poner el tubo haciendo tope contra el reborde del cuerpo del racor y pre-enroscar a mano.

Montaje final



Enroscar la tuerca con la llave, para obtener el engaste del anillo en el tubo; la conexión está realizada cuando se alcanza el par de apriete aconsejado (ver tablas siguientes).



Deslizar la tuerca por el tubo; lubricar la rosca del cuerpo, el anillo y la rosca interior de la tuerca para facilitar el apriete (ídem para la versión de acero inoxidable); montar el anillo en el extremo del tubo.



En caso de arrastre del tubo (diámetro > 14 mm), se recomienda utilizar un refuerzo.

Especificaciones técnicas del par de apriete de las tuercas

Par de apriete en daN.m =
par de apriete máximo de una tuerca 0110 y de un anillo 0124, sobre tubo de cobre o latón y sobre tubo de acero

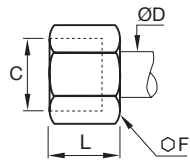

Tuerca 0110 y 0110...40

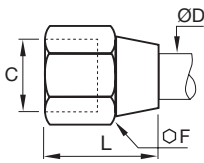

Tuerca 0110...60

Ø D (mm)	Ø F 0110	Ø F 0110..60	daN.m máx. cobre o latón	Ø F 0110..40	daN.m máx. acero
4	10	11	0,7	10	1,5
5	12	13	0,7	12	1,5
6	13	13	1,5	13	2,5
8	14	16	1,5	14	2,5
10	19	20	1,8	19	3
12	22	22	3	22	4,5
14	24	24	3,5	24	5,5
15	24	24	4	24	6
16	27	27	5	27	7
18	30	30	6	30	9
20	32	32	6	32	10
22	36	36	7	36	12
25	41	41	8	41	13
28	42		9		

Racores especiales

Gracias a su saber hacer y a su experiencia, Parker Legris puede estudiar en estrecha colaboración con sus clientes y a partir de un pliego de condiciones, racores de compresión especiales que respondan a necesidades específicas.

La gama de racores de compresión está disponible también, por encargo, con un tratamiento de superficie níquel químico, para mejorar la resistencia a la corrosión y la compatibilidad química de los racores (a la referencia del racor se le asignará entonces un sufijo 99).

Las indicaciones anteriores resultan de nuestra amplia experiencia. Al ser cada uso un caso particular, no pueden comprometer nuestra responsabilidad y recomendamos a nuestra clientela realizar pruebas en las condiciones reales de uso.



Características técnicas

El uso de los racores de compresión Parker Legris está condicionado por los materiales de los tubos instalados. Se incluyen a continuación las tablas recapitulativas de las presiones de trabajo en función de los materiales de los tubos.

Tipo de tubo recomendado

Tubo de cobre: cobre estirado en frío y en barras rectas.

Tubo de latón: en barras rectas templadas en frío (presión de trabajo idéntico al tubo de cobre)

Tubo de "cobre recocido en rollo": reducir la presión de trabajo en un 35 % y evitar totalmente en caso de vibraciones.

Tubo de acero de circuito: tubo "fino" estirado en frío, sin soldadura, recocido blanco y en barras rectas. Uso exclusivo en tubos de acero de Ø 6 a 16 mm exterior: espesor máx. 1 mm

En diámetros superiores a 16 mm en el exterior, el espesor máximo debe ser de 1,5 mm.

Tubo de poliamida: semi-rígido

En calidad de poliamida rígida, multiplicar todas las cifras de esta tabla por 1,8.

Tipo de configuraciones recomendadas para el montaje tubo-racores

Montaje realizado con anillo Parker Legris de latón y tuerca de latón.

Montaje realizado con anillo Parker Legris de acero tratado y tuerca de acero tratado (serie con sufijo 40).

Montaje realizado con anillo y tuerca Parker Legris de latón.

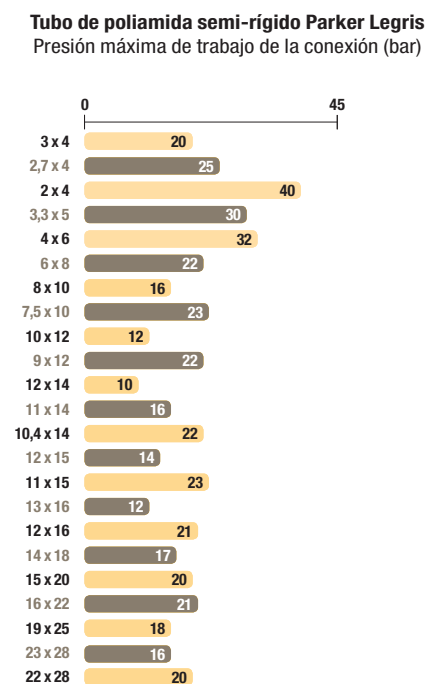
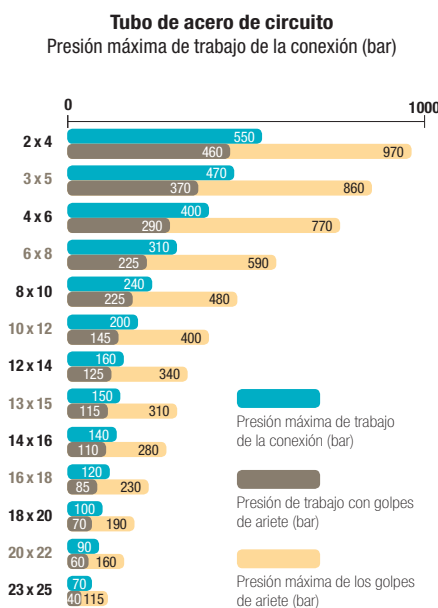
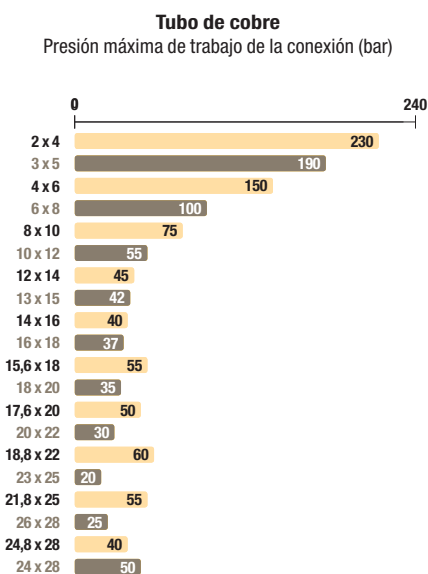

Para un montaje con una tuerca O110 sufijo 70, la presión máxima es de 10 bar, para todos los diámetros.

Coefficientes reductores de la presión de trabajo según la temperatura para tubos semi-rígidos

Temperaturas °C	-40°C / -15°C	-15°C / +30°C	+30°C / +50°C	+50°C / +70°C	+70°C / +100°C
Coefficientes	1,8	1	0,68	0,55	0,31

Los racores de compresión de latón Parker Legris no son compatibles con el amoníaco y sus derivados.

Las indicaciones anteriores resultan de nuestra amplia experiencia; al ser cada uso un caso particular, no pueden comprometer nuestra responsabilidad y recomendamos a nuestros clientes realizar pruebas en las condiciones reales de uso.

Racores de compresión de latón

0105

Racor de entrada recto, rosca macho BSPT



Latón

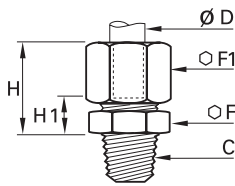

ØD	C		F	F1	H _{max}	H1	kg
4	R1/8	0105 04 10	10	10	17	7	0,012
	R1/8	0105 05 10	11	12	17,5	7,5	0,016
5	R1/4	0105 05 13	14	12	17,5	7,5	0,022
	R1/8	0105 06 10	11	13	18	7,5	0,017
6	R1/4	0105 06 13	14	13	18	7,5	0,024
	R3/8	0105 06 17	17	13	18	8,5	0,031
8	R1/8	0105 08 10	13	14	19,5	7	0,020
	R1/4	0105 08 13	14	14	19,5	7	0,025
10	R3/8	0105 08 17	17	14	20,5	8	0,032
	R1/8	0105 10 10	17	19	24	9	0,043
12	R1/4	0105 10 13	17	19	24	9	0,047
	R3/8	0105 10 17	17	19	24	9	0,048
14	R1/2	0105 10 21	22	19	25	10	0,067
	R1/4	0105 12 13	19	22	24	9	0,059
16	R3/8	0105 12 17	19	22	24	9	0,060
	R1/2	0105 12 21	22	22	25	10	0,076
18	R1/4	0105 14 13	22	24	25	8	0,068
	R3/8	0105 14 17	22	24	25	8	0,068
20	R1/2	0105 14 21	22	24	26	9	0,080
	R3/4	0105 14 27	27	24	27	10	0,107
22	R1/2	0105 15 17	22	24	25	8	0,065
	R1/4	0105 15 21	22	24	26	9	0,076
24	R1/4	0105 16 13	24	27	27	9,5	0,092
	R3/8	0105 16 17	24	27	27	9,5	0,092
26	R1/2	0105 16 21	24	27	27	9,5	0,099
	R3/4	0105 16 27	27	27	28	10,5	0,123
28	R1/2	0105 18 21	27	30	30	10,5	0,127
	R3/4	0105 18 27	27	30	30	10,5	0,138
30	R1/2	0105 20 21	30	32	32	11	0,148
	R3/4	0105 20 27	30	32	32	11	0,157
32	R1/2	0105 22 21	32	36	33	11	0,187
	R3/4	0105 22 27	32	36	33	11	0,196
34	R1	0105 22 34	36	36	33	11	0,227
	R3/4	0105 25 27	36	41	36	11	0,261
36	R1	0105 25 34	36	41	36	11	0,278
	R3/4	0105 28 27	41	42	36	11	0,274
38	R1	0105 28 34	41	42	36	11	0,283

Bajo demanda, se pueden fabricar con roscas métricas cónicas o roscas Briggs NPT, como pedido especial, cuando las cantidades lo justifiquen.

0105

Racor de entrada recto, rosca macho NPT



Latón

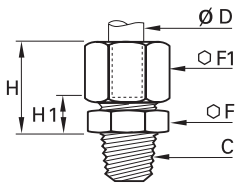

ØD	C		F	F1	H _{max}	H1	kg
6	NPT1/8	0105 06 11	11	13	18	7,5	0,018
	NPT1/4	0105 06 14	14	13	18	7,5	0,027
8	NPT1/8	0105 08 11	13	14	21	7	0,021
	NPT1/4	0105 08 14	14	14	18,5	7	0,026
10	NPT1/4	0105 10 14	17	19	24	9	0,048
	NPT3/8	0105 10 18	17	19	24	9	0,048
12	NPT1/2	0105 10 22	22	19	25	10	0,066

Racores de latón de anillo

Racores de compresión

Racores de compresión de latón

0101

Racor de entrada recto con junta imperdible, rosca macho BSPP y métrica



Latón, polímero técnico

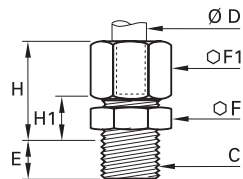

ØD	C		E	F	F1	H _{max}	H1	kg
4	M5x0,8	0101 04 19	5	10	10	16,5	8	0,011
	G1/8	0101 04 10	6,5	13	10	16,5	8	0,016
5	G1/8	0101 05 10	6,5	13	12	17,5	8,5	0,018
	G1/8	0101 06 10	6,5	13	13	18	8,5	0,020
6	G1/4	0101 06 13	8	17	13	18	9,5	0,030
	G1/8	0101 08 10	6,5	13	14	19	8,5	0,021
8	G1/4	0101 08 13	8	17	14	19,5	9	0,032
	G3/8	0101 08 17	11	22	14	20	10,5	0,044
10	G1/4	0101 10 13	8	17	19	24	11	0,049
	G3/8	0101 10 17	11	22	19	24	11,5	0,061
12	G1/4	0101 12 13	8	19	22	24	11	0,062
	G3/8	0101 12 17	11	22	22	24	11,5	0,069
14	G1/2	0101 12 21	12	27	22	24	12	0,089
	G3/8	0101 14 17	11	22	24	25	10,5	0,074
15	G1/2	0101 14 21	12	27	24	25	11	0,094
	G3/8	0101 15 17	11	22	24	25	10,5	0,071
16	G1/2	0101 15 21	12	27	24	25	11	0,093
	G3/8	0101 16 17	11	22	27	27	12	0,092
18	G1/2	0101 16 21	12	27	27	27	12,5	0,109
	G3/4	0101 18 27	13	32	30	29,5	13	0,152
20	G3/4	0101 20 27	13	32	32	31	13	0,164
	G3/4	0101 22 27	13	32	36	32	13	0,195
22	G1	0101 22 34	15	41	36	31	13,5	0,259
	G3/4	0101 25 27	13	36	41	35,5	13	0,261
25	G1	0101 25 34	15	41	41	35,5	13	0,169
	G1	0101 28 34	15	41	42	35,5	13,5	0,300

Con junta imperdible

Las juntas imperdibles referencia 0602 se encuentran en el capítulo 9.

0101..39

Racor de entrada recto con junta bi-materia, rosca macho BSPP



Latón, acero galvanizado con junta NBR

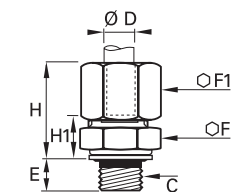

ØD	C		E	F	F1	H _{max}	H1	kg
4	G1/8	0101 04 10 39	5,5	13	10	17,5	9	0,016
5	G1/8	0101 05 10 39	5,5	13	12	18,5	9,5	0,019
6	G1/8	0101 06 10 39	5,5	13	13	19	9,5	0,020
	G1/4	0101 06 13 39	7	17	13	19	10,5	0,030
8	G1/8	0101 08 10 39	5,5	13	14	20	9,5	0,022
	G1/4	0101 08 13 39	7	17	14	20,5	10	0,032
10	G3/8	0101 08 17 39	9,5	22	14	21,5	12	0,045
	G1/4	0101 10 13 39	7	17	19	25	12	0,048
12	G3/8	0101 10 17 39	9,5	22	19	25,5	13	0,062
	G1/4	0101 12 13 39	7	19	22	25	12	0,063
14	G3/8	0101 12 17 39	9,5	22	22	25	13	0,071
	G1/2	0101 12 21 39	10,5	27	22	25	13,5	0,091
15	G3/8	0101 14 17 39	9,5	22	24	26,5	12	0,075
	G1/2	0101 14 21 39	10,5	27	24	26,5	12,5	0,095
16	G3/8	0101 15 17 39	9,5	22	24	26,5	12	0,073
	G1/2	0101 15 21 39	10,5	27	24	26,5	12,5	0,095
18	G3/8	0101 16 17 39	9,5	22	27	28,5	13,5	0,092
	G1/2	0101 16 21 39	10,5	27	27	28,5	14	0,111
20	G1/2	0101 18 21 39	10,5	27	30	31	14	0,129
	G3/4	0101 18 27 39	11,5	32	30	31	14,5	0,155
22	G3/4	0101 20 27 39	11,5	32	32	32,5	14,5	0,164
	G3/4	0101 22 27 39	11,5	32	36	32,5	14,5	0,197
25	G1	0101 22 34 39	13	41	36	33	15,5	0,259
	G1	0101 25 34 39	13	41	41	37,5	15,5	0,309
28	G1	0101 28 34 39	13	41	42	37,5	15,5	0,301

Con junta bi-materia

Las juntas bi-materia referencia 0139 se encuentran en el capítulo 9.

Racores de compresión de latón

0101

Racor de entrada recto, rosca macho métrica



Latón

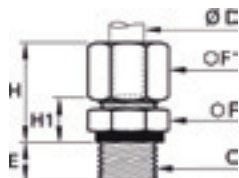

ØD	C		E	F	F1	H _{max}	H1	kg
4	M7x1	0101 04 55	6,5	10	10	16,5	7,5	0,012
	M8x1	0101 04 56	6,5	11	10	16,5	7,5	0,013
5	M8x1	0101 05 56	6,5	11	12	17,5	8	0,016
	M10x1	0101 05 60	6,5	14	12	17,5	8,5	0,020
6	M10x1	0101 06 60	6,5	14	13	18	8,5	0,021
	M10x1,5	0101 06 62	6,5	14	13	18	8,5	0,021
8	M12x1	0101 08 65	8	17	14	19,5	9	0,029
	M12x1,25	0101 08 66	8	17	14	19,5	9	0,029
	M13x1,25	0101 08 68	8	17	14	19,5	9	0,030
	M14x1,25	0101 10 70	8	17	19	24	11	0,047
10	M14x1,5	0101 10 71	8	17	19	24	11	0,047
	M16x1,25	0101 10 74	9	19	19	24	11	0,051
	M16x1,5	0101 10 75	9	19	19	24	11	0,051
	M18x1,5	0101 10 78	9	22	19	24	11,5	0,060
12	M16x1,25	0101 12 74	9	19	22	24	11	0,061
	M16x1,5	0101 12 75	9	19	22	24	11	0,061
	M18x1,5	0101 12 78	9	22	22	24	11,5	0,070
	M18x1,5	0101 14 78	9	22	24	25	10,5	0,077
14	M20x1,5	0101 14 80	10	24	24	25	11	0,084
	M18x1,5	0101 15 78	9	22	24	25	10,5	0,071
16	M20x1,5	0101 16 80	10	24	27	27	12,5	0,102
	M22x1,5	0101 16 82	10	27	27	27	12,5	0,111
18	M22x1,5	0101 18 82	10	27	30	29,5	12,5	0,129
	M24x1,5	0101 18 83	11	30	30	29,5	13	0,142

0114

Racor de entrada recto, rosca hembra BSPP



Latón

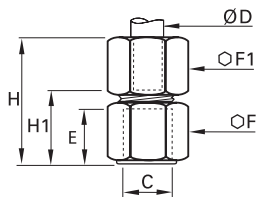

ØD	C		E	F	F1	H _{max}	H1	kg
4	G1/8	0114 04 10	9,5	14	10	26	16,5	0,020
	G1/4	0114 04 13	13,5	17	10	30	20,5	0,030
5	G1/8	0114 05 10	9,5	14	12	28	17	0,023
	G1/4	0114 05 13	13,5	17	12	31	21	0,033
6	G1/8	0114 06 10	9,5	14	13	28	17	0,025
	G1/4	0114 06 13	13,5	17	13	32	21	0,034
8	G3/8	0114 06 17	14	22	13	32	21,5	0,051
	G1/8	0114 08 10	9,5	14	14	29	16,5	0,026
	G1/4	0114 08 13	13,5	17	14	33	20,5	0,036
	G3/8	0114 08 17	14	22	14	34	21	0,052
10	G1/4	0114 10 13	13,5	17	19	37	21,5	0,052
	G3/8	0114 10 17	14	22	19	37	22	0,068
	G1/2	0114 10 21	18,5	27	19	42	26,5	0,099
	G1/4	0114 12 13	13,5	19	22	36	20,5	0,069
12	G3/8	0114 12 17	14	22	22	37	22	0,078
	G1/2	0114 12 21	18,5	27	22	42	26,5	0,109
14	G1/4	0114 14 13	13,5	22	24	36	18,5	0,085
	G3/8	0114 14 17	14	22	24	38	21	0,048
15	G1/2	0114 14 21	18,5	27	24	43	25,5	0,113
	G3/8	0114 15 17	14	22	24	38	21	0,078
16	G1/2	0114 15 21	18,5	27	24	43	25,5	0,109
	G1/4	0114 16 13	13,5	24	27	36	18	0,107
	G3/8	0114 16 17	14	24	27	38	20,5	0,106
18	G1/2	0114 16 21	18,5	27	27	44	26	0,127
	G3/8	0114 18 17	14	27	30	39	19,5	0,140
	G1/2	0114 18 21	18,5	27	30	45	26	0,144
	G3/4	0114 18 27	19,5	32	30	46	27	0,165
20	G3/8	0114 20 17	14	30	32	38	18	0,161
	G1/2	0114 20 21	18,5	30	32	44,5	24	0,173
	G3/4	0114 20 27	19,5	32	32	47	26,5	0,170
22	G3/4	0114 22 27	19,5	32	36	48	26,5	0,204
25	G3/4	0114 25 27	19,5	36	41	50,5	26	0,297

Racores de latón de anillo

Racores de compresión

Racores de compresión de latón

0109 Codo, rosca macho BSPT

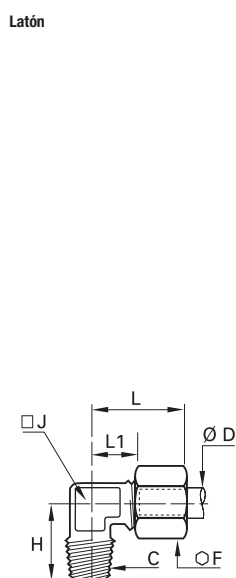

ØD	C		F	H	J	L _{max}	L1	kg
4	R1/8	0109 04 10	10	17	8	19	9,5	0,016
	R1/4	0109 04 13	10	20	10	19	11	0,026
5	R1/8	0109 05 10	12	17,5	8	21	11	0,019
	R1/4	0109 05 13	12	21,5	10	22	12	0,028
6	R1/8	0109 06 10	13	18	8	22	11	0,021
	R1/4	0109 06 13	13	21,5	10	22	12	0,031
8	R1/8	0109 08 10	14	18,5	10	28	15	0,028
	R1/4	0109 08 13	14	22	10	28	15	0,033
	R3/8	0109 08 17	14	24	12	28	15	0,044
10	R1/4	0109 10 13	19	25	12	30	14,5	0,052
	R3/8	0109 10 17	19	25,5	12	30	14,5	0,060
	R1/2	0109 10 21	19	32	19	36	21	0,109
12	R1/4	0109 12 13	22	26	15	30	15	0,074
	R3/8	0109 12 17	22	27	15	30	15	0,077
	R1/2	0109 12 21	22	32	19	36	21	0,116
14	R3/8	0109 14 17	24	30	19	35	18	0,105
	R1/2	0109 14 21	24	32	19	35	18	0,112
15	R3/8	0109 15 17	24	30	19	35	18	0,099
	R1/2	0109 15 21	24	32	19	35	18	0,106
	R3/8	0109 16 17	27	30	19	39	21	0,120
16	R1/2	0109 16 21	27	33,5	19	39	21	0,130
	R3/4	0109 16 27	27	36,5	23	41	23	0,189
18	R1/2	0109 18 21	30	35,5	23	41	21,5	0,182
	R3/4	0109 18 27	30	36,5	23	41	21,5	0,199
20	R1/2	0109 20 21	32	36,5	23	42	21,5	0,181
	R3/4	0109 20 27	32	38	23	42	21,5	0,200
22	R3/4	0109 22 27	36	40	27	50	30	0,288
	R1	0109 22 34	36	44	27	50	30	0,342
25	R3/4	0109 25 27	41	43	27	54	30	0,325
	R1	0109 25 34	41	44	27	54	30	0,367
28	R3/4	0109 28 27	42	46	32	54	30	0,402
	R1	0109 28 34	42	48	32	54	30	0,384

Bajo demanda, se pueden fabricar con roscas métricas cónicas o roscas Briggs NPT, como pedido especial, cuando las cantidades lo justifiquen.

0109 Codo, rosca macho NPT

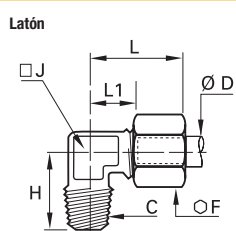

ØD	C		F	H	J	L _{max}	L1	kg
6	NPT1/8	0109 06 11	13	18	8	22	11	0,021
	NPT1/4	0109 06 14	13	21,5	10	22	12	0,030
8	NPT1/8	0109 08 11	14	18,5	10	28	15	0,028
	NPT1/4	0109 08 14	14	22	10	28	15	0,033
10	NPT1/4	0109 10 14	19	25	12	30	14,5	0,053

0199 Codo orientable, rosca macho BSPP

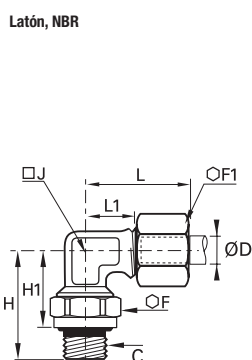

ØD	C		F	F1	H	H1	H1 _{max}	J	L _{max}	L1	kg
4	G1/8	0199 04 10	14	10	23	16	17	8	19	9,5	0,023
	G1/4	0199 04 13	19	10	30,5	22	23,5	10	19	11	0,043
6	G1/8	0199 06 10	14	13	23	16	17	8	22	11	0,027
	G1/4	0199 06 13	19	13	30,5	22	23,5	10	22	12	0,047
8	G1/8	0199 08 10	14	14	24	17	18	10	28	15	0,033
	G1/4	0199 08 13	19	14	30,5	22	23,5	10	28	15	0,051
	G3/8	0199 08 17	22	14	33,5	24	25,5	12	28	15	0,065
10	G1/4	0199 10 13	19	19	31	22,5	24	12	30	14,5	0,068
	G3/8	0199 10 17	22	19	33,5	24	25,5	12	30	14,5	0,079
	G1/2	0199 10 21	27	19	40	29,5	31	19	37	22	0,138
14	G3/8	0199 14 17	22	24	35,5	26	27,5	19	35	18	0,119
	G1/2	0199 14 21	27	24	40	29,5	31	19	35	18	0,141
18	G1/2	0199 18 21	27	30	40	29	30,5	23	41	21,5	0,187
	G3/4	0199 18 27	32	30	43,5	32	33,5	23	41	21,5	0,222
22	G3/4	0199 22 27	32	36	45,5	34	36	32	51	31	0,382
	G1	0199 22 34	41	36	54	40,5	43	32	51	31	0,408
28	G1	0199 28 34	41	42	54	40,5	43	32	54	30	0,420

Racor orientable

Racores de compresión de latón

0108

Te, rosca macho central BSPT



Latón

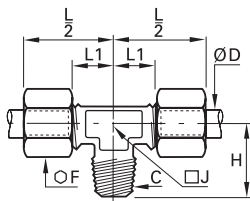

ØD	C		F	H	J	L1	L/2	kg
4	R1/8	0108 04 10	10	17	8	9,5	19	0,025
5	R1/8	0108 05 10	12	17,5	8	11	21	0,017
6	R1/8	0108 06 10	13	18	8	11	22	0,032
	R1/4	0108 06 13	13	21,5	10	16	27	0,047
8	R1/8	0108 08 10	14	18,5	10	15	28	0,045
	R1/4	0108 08 13	14	22	10	15	28	0,050
10	R3/8	0108 08 17	14	24	12	15	28	0,061
	R1/4	0108 10 13	19	25	12	14,5	30	0,084
12	R3/8	0108 10 17	19	25,5	12	14,5	30	0,090
	R1/4	0108 12 13	22	26	15	15	30	0,116
14	R3/8	0108 12 17	22	27	15	15	30	0,117
	R1/2	0108 14 17	24	30	19	18	35	0,153
15	R1/2	0108 14 21	24	32	19	18	35	0,168
	R3/8	0108 15 17	24	30	19	18	35	0,145
16	R1/2	0108 15 21	24	32	19	18	35	0,155
	R3/8	0108 16 17	27	30	19	21	39	0,190
18	R1/2	0108 16 21	27	33,5	19	21	39	0,203
	R3/4	0108 18 21	30	35,5	23	21,5	41	0,265
20	R3/4	0108 18 27	30	36,5	23	21,5	41	0,292
	R1	0108 20 27	32	38	23	21,5	42	0,298
22	R3/4	0108 22 27	36	40	27	29	50	0,435
	R1	0108 22 34	36	44	27	29	50	0,466

Bajo demanda, se pueden fabricar con roscas métricas cónicas o roscas Briggs NPT, con pedido especial, cuando las cantidades lo justifiquen.

0103

Te, rosca macho lateral BSPT



Latón

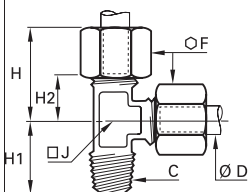

ØD	C		F	H max	H1	H2	J	kg
4	R1/8	0103 04 10	10	19	17	9,5	8	0,025
5	R1/8	0103 05 10	12	21	17,5	11	8	0,030
6	R1/8	0103 06 10	13	22	18	11	8	0,033
	R1/4	0103 06 13	13	27	21,5	16	10	0,048
8	R1/8	0103 08 10	14	28	18,5	15	10	0,045
	R1/4	0103 08 13	14	28	22	15	10	0,050
10	R3/8	0103 08 17	14	28	24	15	12	0,061
	R1/4	0103 10 13	19	30	25	14,5	12	0,084
12	R3/8	0103 10 17	19	30	25,5	14,5	12	0,092
	R1/4	0103 12 13	22	30	26	15	15	0,114
14	R3/8	0103 12 17	22	30	27	15	15	0,120
	R1/2	0103 14 17	24	35	30	18	19	0,161
15	R1/2	0103 14 21	24	35	32	18	19	0,169
	R3/8	0103 15 17	24	35	30	18	19	0,148
16	R1/2	0103 15 21	24	35	32	18	19	0,158
	R3/8	0103 16 17	27	39	30	21	19	0,192
18	R1/2	0103 16 21	27	39	33,5	21	19	0,199
	R3/4	0103 18 21	30	41	35,5	21,5	23	0,269
20	R3/4	0103 18 27	30	41	36,5	21,5	23	0,282
	R1	0103 20 27	32	42	38	21,5	23	0,298
22	R3/4	0103 22 27	36	50	40	29	27	0,435

Bajo demanda, se pueden fabricar con roscas métricas cónicas o roscas Briggs NPT, con pedido especial, cuando las cantidades lo justifiquen.

Racores de latón de anillo

Racores de compresión

Racores de compresión de latón

0118

Banjo simple , codo orientable con tornillo, rosca macho BSPP



Latón, polímero técnico

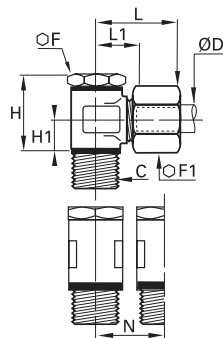

ØD	C		F	F1	H	H1	L _{max}	L1	N	kg
4	G1/8	0118 04 10	14	10	24	9,5	24	14,5	17,5	0,038
	G1/8	0118 05 10	14	12	24	9,5	25	14,5	17,5	0,041
5	G1/4	0118 05 13	17	12	25	10	26	16	21	0,058
	G1/8	0118 06 10	14	13	24	9,5	25	14,5	17,5	0,041
6	G1/4	0118 06 13	17	13	25	10	26	16	21	0,056
	G1/8	0118 08 10	14	14	24	9,5	28	15,5	17,5	0,054
8	G1/4	0118 08 13	17	14	25	10	28	15,5	21	0,057
	G3/8	0118 08 17	22	14	32	13	30	18	26,5	0,111
10	G1/4	0118 10 13	17	19	31	13	34	19	23	0,120
	G3/8	0118 10 17	22	19	32	13	34	19	26,5	0,129
12	G1/4	0118 12 13	17	22	34	14,5	34	19	23	0,126
	G3/8	0118 12 17	22	22	35	14,5	34	19	26,5	0,133
14	G1/4	0118 14 13	17	24	37	16	37	20,5	28	0,154
	G3/8	0118 14 17	22	24	38	16	37	20,5	28	0,195
15	G1/2	0118 14 21	27	24	40	16	38	20,5	32,5	0,208
	G3/8	0118 15 17	22	24	38	16	37	20,5	28	0,190
16	G1/2	0118 15 21	27	24	40	16	38	20,5	32,5	0,198
	G1/2	0118 16 21	27	27	42	16	38	21	32,5	0,221
18	G1/2	0118 18 21	27	30	46	19,5	43	24,5	36	0,366
20	G3/4	0118 20 27	32	32	49	20	44	24,5	39	0,403
22	G3/4	0118 22 27	32	36	53	22	45	24,5	39	0,459

Con junta imperdible

Las juntas imperdibles referencia 0602 se encuentran en el capítulo 9.

0118..39

Banjo simple, codo orientable con tornillo, rosca macho BSPP



Latón, acero galvanizado con junta NBR

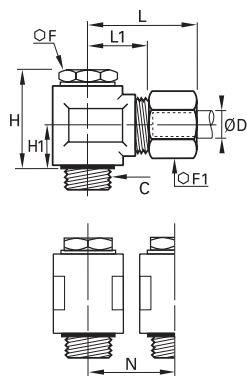

ØD	C		F	F1	H	H1	L _{max}	L1	N	kg
4	G1/8	0118 04 10 39	14	10	23	9,5	24	14,5	17,5	0,038
	G1/8	0118 05 10 39	14	12	23	9,5	25	14,5	17,5	0,041
5	G1/4	0118 05 13 39	17	12	24	10	26	16	21	0,064
	G1/8	0118 06 10 39	14	13	23	9,5	25	14,5	17,5	0,042
6	G1/4	0118 06 13 39	17	13	24	10	26	16	21	0,057
	G1/8	0118 08 10 39	14	14	23	9,5	28	15,5	17,5	0,055
8	G1/4	0118 08 13 39	17	14	24	10	28	15,5	21	0,058
	G3/8	0118 08 17 39	22	14	31,5	13,5	30	18	26,5	0,113
10	G1/4	0118 10 13 39	17	19	30	13	34	19	23	0,118
	G3/8	0118 10 17 39	22	19	31,5	13,5	34	19	26,5	0,128
12	G1/4	0118 12 13 39	17	22	33	14,5	34	19	23	0,128
	G3/8	0118 12 17 39	22	22	34,5	15	34	19	26,5	0,140
14	G1/4	0118 14 13 39	17	24	36	16	37	20,5	28	0,189
	G3/8	0118 14 17 39	22	24	37,5	16,5	37	20,5	28	0,198
15	G1/2	0118 14 21 39	27	24	39	16,5	38	20,5	32,5	0,205
	G3/8	0118 15 17 39	22	24	37,5	16,5	37	20,5	28	0,389
16	G1/2	0118 15 21 39	27	24	40	16,5	38	20,5	32,5	0,202
	G1/2	0118 16 21 39	27	27	40	16,5	38	21	32,5	0,225
18	G1/2	0118 18 21 39	27	30	47	20	43	24,5	36	0,369
20	G3/4	0118 20 27 39	32	32	50	20,5	44	24,5	39	0,394
22	G3/4	0118 22 27 39	32	36	54	22,5	45	24,5	39	0,462

Con junta bi-materia

Las juntas bi-materia referencia 0139 se encuentran en el capítulo 9.

Racores de compresión de latón

0119 Banjo doble, te orientable, tornillo rosca macho BSPP

ØD	C	[Icono]	Latón, polímero técnico								kg
			F	F1	H	H1	L1	L/2	N		
4	G1/8	0119 04 10	14	10	24	9,5	14,5	24	17,5	0,049	
6	G1/8	0119 06 10	14	13	24	9,5	14,5	25	17,5	0,056	
	G1/4	0119 06 13	17	13	25	10	16	26,5	21	0,038	
8	G1/8	0119 08 10	14	14	24	9,5	15,5	28	17,5	0,069	
	G1/4	0119 08 13	17	14	25	10	15,5	28	21	0,074	
10	G3/8	0119 08 17	22	14	32	13	18	30,5	26,5	0,140	
	G1/4	0119 10 13	17	19	31	13	19	34	23	0,156	
12	G3/8	0119 10 17	22	19	32	13	19	34	26,5	0,165	
	G1/4	0119 12 13	17	22	34	14,5	19	34	23	0,180	
14	G3/8	0119 12 17	22	22	35	14,5	19	34	26,5	0,182	
	G1/4	0119 14 13	17	24	37	16	20,5	37,5	28	0,246	
14	G3/8	0119 14 17	22	24	38	16	20,5	37,5	28	0,247	
	G1/2	0119 14 21	27	24	40	16	20,5	38	32,5	0,219	

Con junta imperdible
Las juntas imperdibles referencia 0602 se encuentran en el capítulo 9.

0119..39 Banjo doble, te orientable, tornillo, rosca macho BSPP

ØD	C	[Icono]	Latón, acero galvanizado con junta NBR								kg
			F	F1	H	H1	L1	L/2	N		
4	G1/8	0119 04 10 39	14	10	23	9,5	14,5	24	17,5	0,050	
5	G1/8	0119 05 10 39	14	12	23	9,5	14,5	25	17,5	0,049	
	G1/4	0119 05 13 39	17	12	24	10	16	26	21	0,072	
6	G1/8	0119 06 10 39	14	13	23	9,5	14,5	25	17,5	0,056	
	G1/4	0119 06 13 39	17	13	24	10	16	26	21	0,071	
8	G1/8	0119 08 10 39	14	14	23	9,5	15,5	28	17,5	0,072	
	G1/4	0119 08 13 39	17	14	24	10	15,5	28	21	0,080	
10	G3/8	0119 08 17 39	22	14	31,5	13,5	18	30	26,5	0,118	
	G1/4	0119 10 13 39	17	19	30	13	19	34	23	0,156	
12	G3/8	0119 10 17 39	22	19	31,5	13,5	19	34	26,5	0,167	
	G1/4	0119 12 13 39	17	22	33	14,5	19	34	23	0,180	
14	G3/8	0119 12 17 39	22	22	34,5	15	19	34	26,5	0,183	
	G1/4	0119 14 13 39	17	24	36	16	20,5	37	28	0,248	
14	G3/8	0119 14 17 39	22	24	37,5	16,5	20,5	37	28	0,247	
	G1/2	0119 14 21 39	27	24	39	16,5	20,5	38	32,5	0,262	
15	G3/8	0119 15 17 39	22	24	37,5	16,5	20,5	37	28	0,246	
	G1/2	0119 15 21 39	27	24	40	16,5	20,5	38	32,5	0,251	
18	G1/2	0119 18 21 39	27	30	47	20	24,5	43	36	0,469	
20	G3/4	0119 20 27 39	32	32	50	20,5	24,5	44	39	0,638	
22	G3/4	0119 22 27 39	32	36	54	22,5	24,5	45	39	0,610	

Con junta bi-materia
Las juntas bi-materia referencia 0139 se encuentran en el capítulo 9.

0106 Unión igual

ØD	[Icono]	Latón				kg
		F	F1	L _{max}	L1	
4	0106 04 00	10	10	28	10	0,016
5	0106 05 00	11	12	31	11	0,023
6	0106 06 00	11	13	32	11	0,026
8	0106 08 00	13	14	36	10	0,031
10	0106 10 00	17	19	42	13	0,070
12	0106 12 00	19	22	42	13	0,092
14	0106 14 00	22	24	45	11	0,104
15	0106 15 00	22	24	45	11	0,097
16	0106 16 00	24	27	48	13	0,141
18	0106 18 00	27	30	53	14	0,186
20	0106 20 00	30	32	56	14	0,211
22	0106 22 00	32	36	60	14	0,283
25	0106 25 00	36	41	64	14	0,396
28	0106 28 00	41	42	64	14	0,399

Racores de compresión de latón

0113 Unión igual con fijación

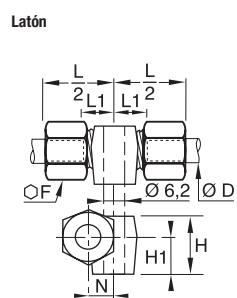

ØD		F	H	H1	L1	L/2	N	kg
4	0113 04 00	10	10,5	7	9,5	19	6	0,022
6	0113 06 00	13	13	9	10	20,5	7	0,033
8	0113 08 00	14	14,5	9,5	11	23,5	8	0,041
10	0113 10 00	19	19,5	12,5	11	26	9	0,082
12	0113 12 00	22	22	14	12	26,5	11	0,107
14	0113 14 00	24	25	16	11	28	12	0,122

0116 Unión igual pasatabiques

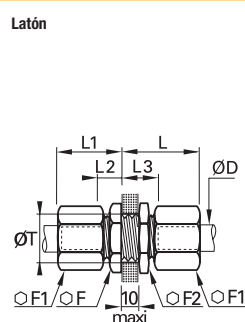

ØD		F	F1	F2	L _{max}	L1 _{max}	L2	L3	ØT _{min}	kg
4	0116 04 00	10	10	13	27	17	7	17	8,3	0,024
5	0116 05 00	13	12	14	28	18	7,5	17,5	10,3	0,035
6	0116 06 00	13	13	14	28	19	7,5	17,5	10,3	0,037
8	0116 08 00	14	14	17	29	20	7	17	12,3	0,045
10	0116 10 00	19	19	22	33	25	9	19	16,5	0,101
12	0116 12 00	22	22	22	33	25	9	19	18,5	0,121
14	0116 14 00	24	24	24	35	25	8	18	20,5	0,145
15	0116 15 00	24	24	24	35	25	8	18	20,5	0,134
16	0116 16 00	27	27	27	36	28	9,5	19,5	22,5	0,189
18	0116 18 00	27	30	30	40	30	10,5	20,5	24,5	0,237
20	0116 20 00	32	30	32	41	31	11	21	27,5	0,274
22	0116 22 00	36	36	36	42	32	11	21	30,5	0,372
25	0116 25 00	36	41	38	46	36	11	21	33,5	0,469

0102 Codo igual

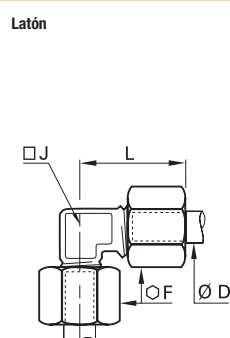

ØD		F	J	L _{max}	kg
4	0102 04 00	10	5	19	0,016
5	0102 05 00	12	8	21	0,024
6	0102 06 00	13	8	22	0,027
8	0102 08 00	14	10	28	0,038
10	0102 10 00	19	12	30	0,073
12	0102 12 00	22	15	30	0,098
14	0102 14 00	24	19	35	0,133
15	0102 15 00	24	19	35	0,122
16	0102 16 00	27	19	39	0,164
18	0102 18 00	30	23	41	0,231
20	0102 20 00	32	23	42	0,233
22	0102 22 00	36	27	50	0,371
25	0102 25 00	41	27	54	0,446
28	0102 28 00	42	32	54,5	0,478

Racores de compresión de latón

0104 Te igual

ØD						kg
		F	H	J	L/2	
4	0104 04 00	10	9,5	8	19	0,028
5	0104 05 00	12	11	8	21	0,036
6	0104 06 00	13	11	8	22	0,040
8	0104 08 00	14	15	10	28	0,055
10	0104 10 00	19	14,5	12	30	0,105
12	0104 12 00	22	15	15	30	0,142
14	0104 14 00	24	18	19	35	0,190
15	0104 15 00	24	18	19	35	0,175
16	0104 16 00	27	21	19	39	0,239
18	0104 18 00	30	21,5	23	41	0,330
20	0104 20 00	32	21,5	23	42	0,330
22	0104 22 00	36	29	27	50	0,518
25	0104 25 00	41	29	27	54	0,630
28	0104 28 00	42	30	32	55	0,660

0142 Y igual

ØD								Kg
		F	H _{max}	H ₁	L _{max}	L ₁	ØT	
4	0142 04 00	10	16,5	7	26,5	17	4,2	0,032
6	0142 06 00	13	19,5	8,5	28	17	4,2	0,049
8	0142 08 00	14	21	8	30	17	6,2	0,061
10	0142 10 00	19	24,5	9	37,5	22	6,2	0,128
12	0142 12 00	22	26	11	38	23	6,2	0,110
14	0142 14 00	24	28	11	41,5	24,5	6,2	0,201
15	0142 15 00	24	28	11	41,5	24,5	6,2	0,204
16	0142 16 00	27	30	12	43	25	6,2	0,252
18	0142 18 00	30	31,5	12	50,5	31	10,2	0,220
25	0142 25 00	41	39	14	59	34	10,2	0,728

0107 Cruz igual

ØD						Kg
		F	H	J	L/2	
4	0107 04 00	10	9,5	8	19	0,035
5	0107 05 00	12	11	8	21	0,047
6	0107 06 00	13	11	8	22	0,052
8	0107 08 00	14	15	11	28	0,073
10	0107 10 00	19	14,5	14	30	0,142
12	0107 12 00	22	15	15	35	0,096
14	0107 14 00	24	18	20	35	0,246
15	0107 15 00	24	18	20	35	0,227
16	0107 16 00	27	21	20	39	0,312
18	0107 18 00	30	21,5	25	41	0,426
20	0107 20 00	32	21,5	25	42	0,429
22	0107 22 00	36	29	27	50	0,676
25	0107 25 00	41	29	27	50	0,819

Complementos de los racores de latón

Reducciones, anillos y tuercas

Este sistema original de reducción asociado a una gama completa de anillos y de tuercas permite montar **en un mismo racor de compresión** Parker Legris tubos de acero, cobre, latón o polímero de **diámetros distintos**.

Ventajas del producto

Solución eficaz	<p>Reducción de las dimensiones de los montajes</p> <p>Montaje rápido y fácil, independientemente de los diámetros y los materiales de los tubos</p> <p>Gestión de stocks facilitada</p> <p>Sin silicona</p>
Numerosas combinaciones	<p>Un solo racor que combina hasta 4 materiales y diámetros de tubos diferentes.</p> <p>Ejemplo:</p> <ul style="list-style-type: none"> • un tubo de plástico de 4 mm de diámetro, • un tubo de cobre de 8 mm de diámetro, • un tubo de latón de 12 mm de diámetro, • un tubo de PVC trenzado de 12 mm de diámetro <p>Una gama completa de anillos y de tuercas para optimizar todos los montajes</p>



Aplicaciones

Aire comprimido
Refrigeración
Proceso automovil
Lubricación
Transporte de fluidos
Embalaje
Máquinas industriales

Reglamentaciones

DI: 97/23/CE (PED)
RG: 1907/2006 (REACH)
DI: 2002/95/EC (RoHS)
DI: 94/9/CE (ATEX)

Instalación y descripción del montaje

Descripción	Cronología del montaje	Producto montado
<p>1</p> <p>Colocación de la reducción</p> <p>Se coloca dentro de la entrada del cuerpo del racor.</p>	<p>1</p>	
<p>2</p> <p>Colocación del anillo</p> <p>Se coloca en el extremo del tubo y se interpone entre la reducción y la tuerca.</p>	<p>2</p>	
<p>3</p> <p>Colocación de la tuerca</p> <p>La tuerca dedicada a la reducción se enrosca directamente en el cuerpo del racor (pares de apriete: ver página al lado)</p>	<p>3</p>	

Complementos de los racores de latón

Configuraciones de montaje

La tabla y la información que aparecen a continuación ilustran la gran variedad de posibilidades que ofrecen a los usuarios los racores de compresión Parker Legris. Se añaden las ventajas propias de la reducción original Parker Legris, ilustrada en la página anterior.



0110 Latón			0110..60 Latón		0110..40 Acero	0110..70* Polímero
	0124 Latón	0111 Latón BNA**	0124 Latón	0111 Latón BNA**	0124...40 Acero	
No se requiere anillo para montar el tapón						No se requiere anillo para montar el tubo
Tapón de latón: 0126	Tubo de cobre, latón estirado en frío, polímero y espigas acanaladas 0122 y 0165	Tubo de cobre recocido en rollos	Tubo de cobre templado en frío si hay vibraciones, esfuerzos laterales, etc.	Tubo de cobre recocido en rollos, si hay vibraciones, esfuerzos laterales, etc.	Tubo de acero o cobre: baja / media presión hidráulica, lubricación antes del montaje	Tubo de polímero

* Especificaciones de montaje para el tapón de polímero 0110 ...70

Esta pieza hace simultáneamente la función de anillo y de tuerca para los montajes de tubos de polímero flexibles:

1. Enroscar manualmente varias roscas de la tuerca-anillo de plástico en el cuerpo del racor; la parte moleteada facilita la operación
2. Introducir después el tubo de polímero y apretarlo a fondo hasta hacer tope con el cuerpo del racor
3. Seguir enroscando manualmente la tuerca-anillo de polímero
4. Terminar la fijación con una llave plana hasta que la llave gire escapándose en el hexágono, que sirve de limitador de par.

Nota: no montar el tubo en la tuerca-anillo de polímero antes de enroscarla en el cuerpo del racor, ya que se podría deteriorar su rosca interior.

** : Oficina de Normalización del Automóvil

Especificaciones técnicas del par de apriete de las tuercas

Par de apriete en daN.m =

par de apriete máximo de una tuerca **0110** y de un anillo **0124** sobre tubo de cobre o latón y sobre tubo de acero

Tuerca **0110** y **0110..40**

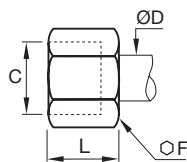

Tuerca **0110..60**

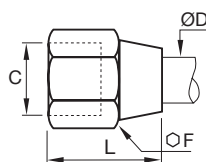

Ø D (mm)	ØF 0110	ØF 0110..60	daN.m máx. cobre o latón	ØF 0110..40	daN.m máx. acero
4	10	11	0,7	10	1,5
5	12	13	0,7	12	1,5
6	13	13	1,5	13	2,5
8	14	16	1,5	14	2,5
10	19	20	1,8	19	3
12	22	22	3	22	4,5
14	24	24	3,5	24	5,5
15	24	24	4	24	6
16	27	27	5	27	7
18	30	30	6	30	9
20	32	32	6	32	10
22	36	36	7	36	12
25	41	41	8	41	13
28	42		9		

Complementos de los racores de compresión de latón

0166

Reducción tres piezas



Latón

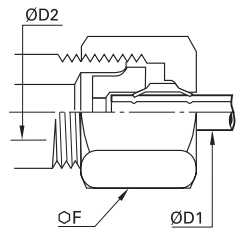



	ØD1	ØD2		F	kg
4	5	0166 04 05		13	0,011
	6	0166 04 06		13	0,011
	8	0166 04 08		14	0,012
	10	0166 04 10		19	0,031
	12	0166 04 12		22	0,044
	14	0166 04 14		24	0,054
5	15	0166 04 15		24	0,056
	6	0166 05 06		13	0,010
	8	0166 05 08		14	0,012
	10	0166 05 10		19	0,030
	12	0166 05 12		22	0,044
	14	0166 05 14		24	0,053
6	16	0166 05 16		27	0,078
	8	0166 06 08		14	0,012
	10	0166 06 10		19	0,030
	12	0166 06 12		22	0,043
	14	0166 06 14		24	0,052
	15	0166 06 15		24	0,054
8	16	0166 06 16		27	0,077
	10	0166 08 10		19	0,027
	12	0166 08 12		22	0,040
	14	0166 08 14		24	0,051
	15	0166 08 15		24	0,053
	16	0166 08 16		27	0,076
10	18	0166 08 18		30	0,100
	12	0166 10 12		22	0,037
	14	0166 10 14		24	0,045
	15	0166 10 15		24	0,047
	16	0166 10 16		27	0,068
	18	0166 10 18		30	0,095
12	20	0166 10 20		32	0,107
	22	0166 10 22		36	0,144
	25	0166 10 25		41	0,209
	14	0166 12 14		24	0,043
	15	0166 12 15		24	0,043
	16	0166 12 16		27	0,066
14	18	0166 12 18		30	0,092
	20	0166 12 20		32	0,102
	22	0166 12 22		36	0,140
	25	0166 12 25		41	0,200
	16	0166 14 16		27	0,060
	18	0166 14 18		30	0,084
15	20	0166 14 20		32	0,095
	22	0166 14 22		36	0,133
	25	0166 14 25		41	0,189
	18	0166 15 18		30	0,081
16	22	0166 15 22		36	0,130
	18	0166 16 18		30	0,078
	20	0166 16 20		32	0,088
	22	0166 16 22		36	0,126
18	25	0166 16 25		41	0,185
	20	0166 18 20		32	0,082
	22	0166 18 22		36	0,118
	25	0166 18 25		41	0,180
20	28	0166 18 28		42	0,176
	20	0166 20 25		41	0,168
	22	0166 22 28		42	0,168

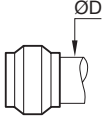

ØD1 = tubo a montar, ØD2 = para racor de xx mm
 Cada una de estas referencias incluye las 3 piezas :
 - la reducción propiamente dicha,
 - el anillo latón ref 0124,
 - la tuerca

Complementos de los racores de compresión de latón

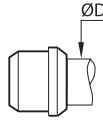

0124 Anillo de estanqueidad de latón

	Latón 	ØD		kg
		4	0124 04 00	0,001
		5	0124 05 00	0,001
		6	0124 06 00	0,001
		8	0124 08 00	0,001
		10	0124 10 00	0,003
		12	0124 12 00	0,004
		14	0124 14 00	0,005
		15	0124 15 00	0,004
		16	0124 16 00	0,006
		18	0124 18 00	0,007
		20	0124 20 00	0,009
		22	0124 22 00	0,012
		25	0124 25 00	0,017
28	0124 28 00	0,017		

0124..40 Anillo de estanqueidad de acero

	Acero zincado 	ØD		kg
		4	0124 04 00 40	0,001
		6	0124 06 00 40	0,001
		8	0124 08 00 40	0,001
		10	0124 10 00 40	0,003
		12	0124 12 00 40	0,003
		14	0124 14 00 40	0,005
		15	0124 15 00 40	0,004
		16	0124 16 00 40	0,006
		18	0124 18 00 40	0,007
		20	0124 20 00 40	0,007
		22	0124 22 00 40	0,010
25	0124 25 00 40	0,014		

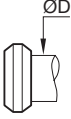

0111 Anillo de estanqueidad BNA*

	Latón 	ØD		kg
		4	0111 04 00	0,001
		5	0111 05 00	0,001
		6	0111 06 00	0,001
		8	0111 08 00	0,001
		10	0111 10 00	0,002
		12	0111 12 00	0,002
		14	0111 14 00	0,003
15	0111 15 00	0,003		
16	0111 16 00	0,003		



* BNA: Oficina de Normalización del Automóvil

Complementos de los racores de compresión de latón



0110 Tuerca de apriete de latón

	Latón	ØD	C		F	L	kg
		4	M8x1	0110 04 00	10	11	0,005
		5	M10x1	0110 05 00	12	11	0,006
		6	M10x1	0110 06 00	13	11	0,008
		8	M12x1	0110 08 00	14	13	0,008
		10	M16x1,5	0110 10 00	19	15	0,019
		12	M18x1,5	0110 12 00	22	15	0,026
		14	M20x1,5	0110 14 00	24	15	0,029
		15	M20x1,5	0110 15 00	24	15	0,028
		16	M22x1,5	0110 16 00	27	17	0,042
		18	M24x1,5	0110 18 00	30	18	0,057
		20	M27x1,5	0110 20 00	32	18	0,057
		22	M30x1,5	0110 22 00	36	19	0,078
		25	M33x1,5	0110 25 00	41	21	0,121
		28	M36x1,5	0110 28 00	42	21	0,110



0110..40 Tuerca de apriete de acero

	Acero zincado	ØD	C		F	L	kg
		4	M8x1	0110 04 00 40	10	11	0,004
		5	M10x1	0110 05 00 40	12	11,5	0,005
		6	M10x1	0110 06 00 40	13	12	0,008
		8	M12x1	0110 08 00 40	14	13,5	0,008
		10	M16x1,5	0110 10 00 40	19	16	0,018
		12	M18x1,5	0110 12 00 40	22	16,5	0,027
		14	M20x1,5	0110 14 00 40	24	17	0,030
		15	M20x1,5	0110 15 00 40	24	17	0,029
		16	M22x1,5	0110 16 00 40	27	18	0,042
		18	M24x1,5	0110 18 00 40	30	19	0,056
		20	M27x1,5	0110 20 00 40	32	20,5	0,061
		22	M30x1,5	0110 22 00 40	36	21,5	0,085

0110..60 Tuerca de apriete prolongado de latón

	Latón	ØD	C		F	L	kg
		4	M8x1	0110 04 00 60	11	14,5	0,007
		5	M10x1	0110 05 00 60	13	17	0,008
		6	M10x1	0110 06 00 60	13	17,5	0,011
		8	M12x1	0110 08 00 60	16	20	0,019
		10	M16x1,5	0110 10 00 60	20	23	0,032
		12	M18x1,5	0110 12 00 60	22	25	0,039
		14	M20x1,5	0110 14 00 60	24	30	0,051
		15	M20x1,5	0110 15 00 60	24	30	0,049
		16	M22x1,5	0110 16 00 60	27	32	0,070
		18	M24x1,5	0110 18 00 60	30	35	0,098
		20	M27x1,5	0110 20 00 60	32	35	0,102
		22	M30x1,5	0110 22 00 60	36	36	0,129

0110..70 Tuerca-bicorno de polímero técnico

	Polímero técnico	ØD	C		F	L	kg
		4	M8x1	0110 04 00 70	8	13	0,008
		6	M10x1	0110 06 00 70	11	15	0,002
		8	M12x1	0110 08 00 70	13	16	0,002
		10	M16x1,5	0110 10 00 70	17	19	0,004
		12	M18x1,5	0110 12 00 70	19	19	0,005
		14	M20x1,5	0110 14 00 70	22	20	0,005
		16	M22x1,5	0110 16 00 70	24	21	0,008

Nota: no montar esta tuerca-bicorno de plástico sobre tubos metálicos



Racores de latón de anillo

Racores de compresión

Espigas acanaladas rápidas para tubo auto-retráctil

Esta gama de racores responde a las exigencias del sector del automóvil y de la robótica, combinando **calidad de fabricación óptima CNOMO, larga vida útil** y una sencillez de instalación para un uso seguro.

Ventajas del producto

Solución ideal para tubo auto-retráctil

Instalación simple y rápida
Compatible con las gamas de racores de compresión de latón Parker Legris
Propiedades mecánicas probadas para el uso industrial robotizado
Resistencia a las chispas

Solución económica y ahorro de tiempo

El montaje no requiere abrazaderas, aditivos ni tiempo de preparación
Tope visual que asegura un montaje correcto y que mejora la seguridad de uso
Desmontaje mediante simple corte del tubo y reutilización posible del racor



Robots de soldadura
Aire comprimido
Sistemas neumáticos
Proceso automóvil
Refrigeración

Aplicaciones

Características técnicas

Fluidos adecuados	Líquido de refrigeración , aire comprimido
Presión de trabajo	0 a 16 bar
Temperatura de trabajo	0°C a +100°C (agua) -20°C à +70°C (aire)

Par de apriete, modelo 0132	DN	6	8	10	14	18	22
	daN.m	0,7	1,5	1,8	3,5	6	7

Las prestaciones dependen de los fluidos, del material y del tubo utilizados.

Materiales

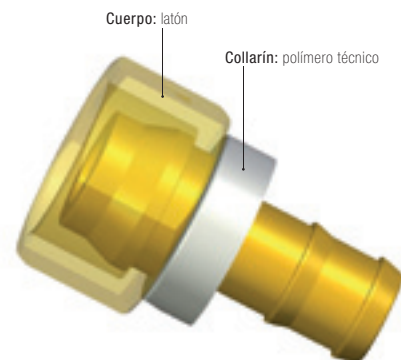

Sin silicona

Instalación con la herramienta de ajuste

Herramienta diseñada para insertar una espiga acanalada y un tubo auto-retráctil.
Referencia de la herramienta: **0650 00 00 05**



Corte del tubo y colocación en la herramienta

Cortar el tubo en forma de codo y colocar la espiga en el soporte de la herramienta prevista a tal efecto.



Ajuste a presión del tubo

Accionar la herramienta de ajuste; la conexión es conforme cuando el tubo hace tope en el collarín. Esta herramienta está diseñada para adaptarse a 5 diámetros de tubos distintos y permite una manipulación sencilla, sin esfuerzo.



Reglamentaciones

Industriales

DI: 2002/95/CE (RoHS), 2011/65/CE
DI: 97/23/CE (PED)
RG: 1907/2006 (REACH)
CNOMO: E07.21.115N

Espigas acanaladas rápidas para tubo auto-retráctil

0132 Racor de espiga rápido para racor universal latón

ØD	ØD1	ØD2		F	G	L	L1	ØT	kg
6	6,3	13	0132 06 56	12	16,5	32,5	12,5	4,8	0,010
8	6,3	13	0132 08 56	14	16,5	29,5	11,5	4,8	0,015
10	6,3	13	0132 10 56	19	16,5	30	14	4,8	0,028
	9,5	16	0132 10 60	19	19,5	34	14	7,5	0,030
14	9,5	16	0132 14 60	24	19,5	35,5	15	7,5	0,050
	12,7	19	0132 14 62	24	23,5	39,5	15	10	0,054
18	12,7	19	0132 18 62	30	23,5	41,5	17	10	0,090
	15,9	23	0132 18 66	30	27	50	17	13,5	0,090
22	19,1	27	0132 22 69	36	30,5	56,5	17	16	0,128

Collarín de polímero técnico

0133..39 Racor de espiga rápido con junta bi-materia, rosca macho BSPP

ØD1	ØD2	C		E	F	G	H	L	ØT	kg
6,3	13	G1/8	0133 56 10 39	5,5	13	14	20	31,5	4,8	0,012
	13	G1/4	0133 56 13 39	7	17	17	20	33,5	4,8	0,018
9,5	16	G1/4	0133 60 13 39	7	17	17	24	37,5	7,5	0,022
	16	G3/8	0133 60 17 39	9,5	22	22	24	42,5	7,5	0,038
12,7	19	G3/8	0133 62 17 39	9,5	22	22	28	46,5	10	0,045
	19	G1/2	0133 62 21 39	10,5	27	26	28	48,5	10	0,060
15,9	23	G1/2	0133 66 21 39	10,5	27	26	36,5	57	13,5	0,064
	23	G3/4	0133 66 27 39	11,5	32	32	36,5	59	13,5	0,095
19,1	27	G3/4	0133 69 27 39	11,5	32	32	43	65,5	16	0,111

Collarín de polímero técnico, con junta bi-materia
Las juntas bi-materia referencia 0139 se encuentran en el capítulo 9

0134 Racor de espiga rápido, rosca macho BSPT

ØD1	ØD2	C		F	G	L	L1	ØT	kg
6,3	13	R1/8	0134 56 10	14	16,5	32,5	20	4,8	0,015
	13	R1/4	0134 56 13	14	16,5	37	20	4,8	0,020
9,5	16	R1/4	0134 60 13	14	19,5	41	24	7,5	0,022
	16	R3/8	0134 60 17	19	19,5	41,5	24	7,5	0,036
12,7	19	R3/8	0134 62 17	19	23,5	45,5	28	10	0,038
	19	R1/2	0134 62 21	22	23,5	50	28	10	0,062
15,9	23	R1/2	0134 66 21	22	27	58,5	36,5	13,5	0,056
	23	R3/4	0134 66 27	27	27	60,5	36,5	13,5	0,101
19,1	27	R3/4	0134 69 27	27	30,5	67	43	16	0,108

Collarín de polímero técnico

La selección del tubo auto-retráctil se hace por el Ø DN, por ejemplo:

Espiga acanalada	Ø ext. (tubo)	Ø DN (tubo)	Tubo auto-retráctil
0132 10 56	10	1/4	10..H 56...



Accesorios de latón

0122 Espiga acanalada para tubo

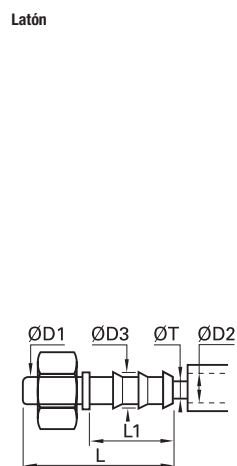

ØD1	ØD2		ØD3	L	L1	ØT min	kg
4	4	0122 04 04	6	37,5	22,5	3	0,004
5	4	0122 05 04	6	37,5	22,5	3	0,003
6	4	0122 06 04	6	37,5	22,5	3	0,005
	7	0122 06 07	9	37,5	22,5	6	0,007
8	6	0122 08 06	8	40	22,5	5	0,007
	7	0122 08 07	9	40	22,5	6	0,008
10	10	0122 08 10	12,5	40	22,5	9	0,013
	7	0122 10 07	9	43	22,5	6	0,010
10	10	0122 10 10	12,5	43	22,5	9	0,014
	10	0122 12 10	12,5	43	22,5	9	0,014
12	13	0122 12 13	15	50	29,5	12	0,018
	13	0122 14 13	15	52	29,5	12	0,019
14	16	0122 14 16	18,5	60,5	38	15	0,308
	13	0122 15 13	15	52	29,5	12	0,019
15	16	0122 15 16	18,5	60,5	38	15	0,032
	13	0122 16 13	15	53,5	29,5	12	0,021
16	16	0122 16 16	18,5	62	38	15	0,032
	16	0122 18 16	18,5	62	38	15	0,032
18	19	0122 18 19	21,5	62	38	18	0,041
	16	0122 20 16	18,5	64	38	15	0,034
20	19	0122 20 19	21,5	64	38	18	0,038
	19	0122 22 19	21,5	64	38	18	0,039
22	19	0122 25 19	21,5	70	38	18	0,049
	25	0122 25 25	27,5	70	38	24	0,054
28	25	0122 28 25	27,5	70	38	24	0,087

0165 Espiga acanalada para tubo

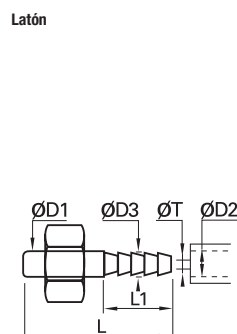

ØD1	ØD2		ØD3	L	L1	ØT min	kg
4	4	0165 04 06	4,3	30	15	2	0,002
5	4	0165 05 06	4,3	30	15	2	0,010
	4	0165 06 06	4,3	30	15	2	0,003
6	6	0165 06 08	6,4	30	15	4	0,004
	8	0165 06 10	8,4	30	15	4	0,004
8	6	0165 08 08	6,4	32,5	15	4	0,006
	8	0165 08 10	8,4	32,5	15	6	0,006
10	10	0165 08 12	10,7	37,5	20	8	0,009
	8	0165 10 10	8,4	35,5	15	6	0,008
10	10	0165 10 12	10,7	40,5	20	8	0,010
	12	0165 10 14	12,7	40,5	20	8	0,012
12	10	0165 12 12	10,7	40,5	20	8	0,011
	12	0165 12 14	12,7	40,5	20	10	0,013
14	12	0165 14 14	12,7	42,5	20	10	0,014
15	13	0165 15 16	13,7	42,5	20	11	0,016
16	13	0165 16 16	13,7	44	20	11	0,018

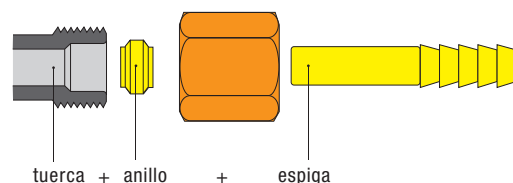

Montaje: espiga acanalada

Nuestras espigas acanaladas 0122 y 0165 se usan con todos los tipos de tubos. Se montan con la tuerca y el anillo universal suministrados con el racor.



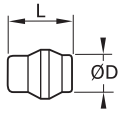

Accesorios de latón

0126 Tapón para racor de compresión

	Latón 	ØD		L	kg
		4	0126 04 00	10	0,001
		5	0126 05 00	10	0,003
		6	0126 06 00	10	0,003
		8	0126 08 00	11,5	0,006
		10	0126 10 00	13	0,010
		12	0126 12 00	13	0,014
		14	0126 14 00	13,5	0,020
		15	0126 15 00	13,5	0,022
		16	0126 16 00	16	0,029
		18	0126 18 00	16	0,039
		20	0126 20 00	16	0,045
		22	0126 22 00	18	0,003
28	0126 28 00	19,5	0,108		

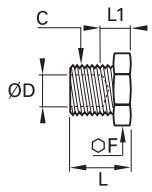

Esta pieza permite cerrar la salida de un racor.
Se monta en lugar del anillo.
Si posteriormente interesa utilizar esta salida, bastará cambiar el tapón por el anillo correspondiente.
El tapón es reutilizable.

0125 Tapón extremo tubo para racor de compresión

	Latón 	ØD	C		F	L	L1	kg
		4	M8x1	0125 04 00	10	12	8	0,006
		6	M10x1	0125 06 00	11	13,5	9,5	0,008
		8	M12x1	0125 08 00	14	14	9	0,013
		10	M16x1,5	0125 10 00	17	18	11	0,025
		12	M18x1,5	0125 12 00	19	18	11	0,030
		14	M20x1,5	0125 14 00	22	19	11	0,041

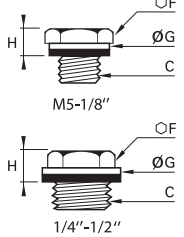

Esta pieza permite taponar la salida de un tubo en el que ya se ha montado el anillo y su tuerca de apriete.
Al coincidir la rosca macho del tapón con la rosca hembra de la tuerca de cierre, la salida queda totalmente cerrada.
Para conectar de nuevo, bastará sacar el tapón y roscar la tuerca con su anillo, directamente al cuerpo del racor.

0220 Tapón hexagonal, con junta imperdible, rosca macho BSPP y métrica

	Latón, polímero técnico 	C		F	G	H	kg
		M5x0,8	0220 19 00	8	8	5	0,002
		G1/8	0220 10 00	14	14	7,5	0,011
		G1/4	0220 13 00	17	17	7,5	0,019
		G3/8	0220 17 00	17	22	8,5	0,024
		G1/2	0220 21 00	22	27	10	0,040

Con junta imperdible, M5: con ranura para destornillador.
Máxima presión de utilización = 20 bar.
Referencia con sufijo 99, presión máxima de utilización = 250 bar, ejemplo : 0220 19 00 99.
Características generales según norma BNA 229 (excepto M5): Rosca BSPP, norma ISO 228-1.
Rosca métrica ISO, norma NFE 03-054.

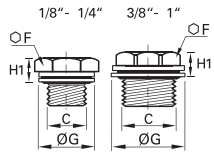
0220..39 Tapón hexagonal con junta bi-materia, rosca macho BSPP

	Latón, acero galvanizado con junta NBR 	C		F	G	H1	kg
		G1/8	0220 10 00 39	14	14	6,5	0,012
		G1/4	0220 13 00 39	17	17	6,5	0,020
		G3/8	0220 17 00 39	17	22	8	0,025
		G1/2	0220 21 00 39	22	26	9	0,043
		G3/4	0220 27 00 39	22	32	10	0,060
		G1	0220 34 00 39	27	39,5	10,5	0,089

Tapón con junta bi-materia.
Las juntas bi-materia referencia 0139 se encuentran en el capítulo 9.

Accesorios de latón

0120 Adaptador de orientación, rosca macho BSPT



Latón

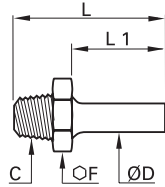

ØD	C		F	L	L1	kg
4	R1/8	0120 04 10	11	25,5	14	0,007
5	R1/8	0120 05 10	11	26	14,5	0,007
6	R1/8	0120 06 10	11	26,5	15	0,008
	R1/4	0120 06 13	14	31	15	0,015
8	R1/8	0120 08 10	11	28,5	17	0,009
	R1/4	0120 08 13	14	33	17	0,016
10	R3/8	0120 08 17	17	33,5	17	0,020
	R1/4	0120 10 13	14	36	20	0,018
	R3/8	0120 10 17	17	36,5	20	0,022
12	R1/2	0120 10 21	22	41	20	0,038
	R1/4	0120 12 13	14	36	20	0,018
	R3/8	0120 12 17	17	36,5	20	0,022
14	R1/2	0120 12 21	22	41	20	0,041
	R3/8	0120 14 17	17	38	21,5	0,024
15	R1/2	0120 14 21	22	42,5	21,5	0,041
	R3/8	0120 15 17	17	38	21,5	0,023
16	R1/2	0120 15 21	22	42,5	21,5	0,041
	R3/8	0120 16 17	17	39,5	23	0,024
18	R1/2	0120 16 21	22	44	23	0,042
	R3/4	0120 18 27	27	47,5	23,5	0,071
20	R3/4	0120 20 27	27	49	25	0,071
	R3/4	0120 22 27	27	48,5	25,5	0,067
22	R1	0120 22 34	36	52,5	25,5	0,116
25	R1	0120 25 34	36	57	30	0,119
28	R1	0120 28 34	36	57	30	0,138

0112 Tornillo para anillo de estanqueidad racor de compresión, rosca macho métrica



Latón

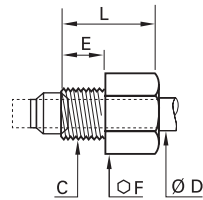



ØD	C		E	F	L	kg
4	M8x1	0112 04 00	7	10	13	0,005
5	M10x1	0112 05 00	7,5	11	13,5	0,007
6	M10x1	0112 06 00	7,5	11	13,5	0,006
8	M12x1	0112 08 00	8	13	15	0,008
10	M16x1,5	0112 10 00	11	17	18	0,018
12	M18x1,5	0112 12 00	11	19	18	0,021
14	M20x1,5	0112 14 00	11	22	18	0,026

Esta pieza permite la salida de un tubo directamente de un distribuidor o de un punto de implantación por medio de un orificio especial y de un anillo universal Parker Legris.
Para la mecanización de estos orificios en los que se aloja el anillo universal Parker Legris, sírvanse consultarnos.

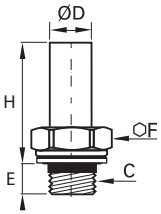

Accesorios de latón

0128..39 Adaptador de orientación con junta bi-materia, rosca macho BSPP

	<p>Latón, acero galvanizado con junta NBR</p> 	ØD	C		E	F	H	Kg
		4	G1/8	0128 04 10 39	7,5	13	20	0,009
			G1/4	0128 04 13 39	9	17	22	0,015
		6	G1/8	0128 06 10 39	7,5	13	21	0,010
			G1/4	0128 06 13 39	9	17	23	0,016
		8	G1/8	0128 08 10 39	7,5	13	23	0,011
			G1/4	0128 08 13 39	9	17	25	0,017
			G3/8	0128 08 17 39	12	22	26	0,033
			G1/4	0128 10 13 39	9	17	28	0,018
		10	G3/8	0128 10 17 39	12	22	29	0,034
			G1/2	0128 10 21 39	27	27	30	0,048
		14	G3/8	0128 14 17 39	12	22	30,5	0,035
			G1/2	0128 14 21 39	27	27	31,5	0,049
		18	G1/2	0128 18 21 39	27	27	33,5	0,052
			G3/4	0128 18 27 39	14	32	34,5	0,084
			G3/4	0128 22 27 39	14	32	36,5	0,082
		22	G1	0128 22 34 39	16,5	41	38	0,123
		28	G1	0128 28 34 39	16,5	41	42,5	0,149

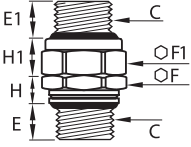

Con junta bi-materia

0151..39 Unión doble orientable, con junta bi-materia, rosca macho BSPP

	<p>Latón, acero galvanizado con junta NBR</p> 	C		E	E1	F	F1	H	H1	kg
		G1/8	0151 10 10 39	5,5	7	13	14	6	6,5	0,017
		G1/4	0151 13 13 39	7	8,5	17	19	6,5	9	0,036
		G3/8	0151 17 17 39	9,5	9,5	22	22	9	9	0,057
		G1/2	0151 21 21 39	10,5	10,5	27	27	10	10	0,083
		G3/4	0151 27 27 39	11,5	11,5	32	32	11	10	0,121
		G1	0151 34 34 39	13	13,5	41	41	12,5	10,5	0,230

Con junta bi-materia
Las juntas bi-materia referencia 0139 se encuentran en el capítulo 9.

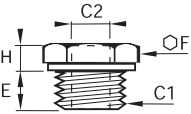
0168..39 Reducción, rosca macho BSPP junta bi-materia / hembra BSPP y métrica

	<p>Latón, acero galvanizado con junta NBR</p> 	C1	C2		E	F	H	kg
		G1/8	M5x0,8	0168 10 19 39	8	14	4,5	0,009
		G1/4	M5x0,8	0168 13 19 39	8	17	5	0,018
			G1/8	0168 13 10 39	8	17	5	0,012
		G3/8	G1/8	0168 17 10 39	10	19	5	0,020
			G1/4	0168 17 13 39	10	19	5	0,013
			G1/8	0168 21 10 39	12	24	7,5	0,052
		G1/2	G1/4	0168 21 13 39	12	24	7,5	0,043
			G3/8	0168 21 17 39	12	24	7,5	0,030
			G1/4	0168 27 13 39	12	32	9,5	0,099
		G3/4	G3/8	0168 27 17 39	12	32	9,5	0,086
			G1/2	0168 27 21 39	12	32	9,5	0,065

Con junta bi-materia
Las juntas bi-materia referencia 0139 se encuentran en el capítulo 9.

Accesorios de latón

0127 Refuerzo interior latón para tubo polímero



Latón

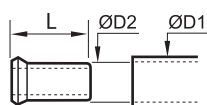

	ØD1	ØD2		L	kg
4	2	0127 04 00		11	0,001
	2,7	0127 04 27		11	0,001
5	3	0127 05 03		11	0,001
	3,3	0127 05 00		11,5	0,009
6	4	0127 06 00		11,5	0,001
8	5,5	0127 08 55		14	0,001
	6	0127 08 00		14	0,001
10	7	0127 10 07		18	0,001
	7,5	0127 10 75		18	0,001
12	8	0127 10 00		18	0,002
	8	0127 12 08		18	0,002
14	9	0127 12 09		18	0,002
	10	0127 12 00		18	0,001
15	11	0127 14 11		18	0,002
	12	0127 14 00		18	0,002
16	12	0127 15 12		18	0,002
18	13	0127 16 13		18	0,003
20	14	0127 18 14		19,5	0,003
22	15	0127 20 15		20,5	0,003
25	16	0127 22 16		21	0,004
	19	0127 25 19		25	0,007

A temperaturas y presiones elevadas, la utilización de esta pieza, evita que el tubo se retraiga, asegurando un buen agarre.

Gama de racores de compresión de acero inoxidable

Racores de anillo

Racores de implantación

1805 BSPT Página 5-34	1805 NPT Página 5-34	1814 BSPP Página 5-34	1809 BSPT Página 5-35	1809 NPT Página 5-35	1820 BSPT Página 5-35	1820 NPT Página 5-35
------------------------------------	-----------------------------------	------------------------------------	------------------------------------	-----------------------------------	------------------------------------	-----------------------------------



Racores de unión

1806 Página 5-36	1816 Página 5-36	1802 Página 5-36	1804 Página 5-36
----------------------------	----------------------------	----------------------------	----------------------------



Complementos de racores

1866 Página 5-39	1824 Página 5-39	1810 Página 5-39
----------------------------	----------------------------	----------------------------



Accesorios

1822 Página 5-39	1827 Página 5-39
----------------------------	----------------------------



Racores de acero inoxidable de anillo

Completamente en acero inoxidable 316L, estos racores combinan las ventajas del racor de compresión denominado "universal" con una **excelente resistencia** a los ambientes y fluidos **agresivos**. Resisten las presiones y las temperaturas elevadas, así como los golpes de ariete y las vibraciones intensas.

Ventajas del producto

Uso en cualquier medio

Diseñado exclusivamente en acero inoxidable 316L
Adecuado para todos los entornos y todos los fluidos
Resistencia a los golpes de ariete y las vibraciones
Excelente estanqueidad y mantenimiento del racor en el tubo
Adecuado para una amplia gama de aplicaciones neumáticas y hidráulica (media presión)
Ausencia de junta para garantizar una vida útil máxima

Numerosas configuraciones de tubos

Posibilidad de conectar fácilmente distintos tipos de tubos y diámetros a un mismo cuerpo de racor
No se requiere refuerzo para los tubos de acero inoxidable y de poliamida rígida inferior a 12 mm



Sector agroalimentario
Transporte de fluidos
Aire comprimido
Proceso automovil
Petroquímica
Química
Offshore

Aplicaciones

Características técnicas

Fluidos adecuados	Todos los tipos de fluidos					
Presión de trabajo	De vacío hasta 400 bar (80 bar en entornos agresivos)					
Temperatura de trabajo	-40°C a +250°C					

Par de apriete de la tuerca	DN	6	8	10	12	16
	daN.m	2	3	4	6,5	9,5

Las prestaciones dependen de los fluidos, del material y del tubo utilizados.
El uso está garantizado para un vacío de 755 mm Hg (99% de vacío).

Materiales



Sin silicona

Combinaciones: Ø tubos / paso del fluido

La tabla siguiente indica los diámetros de paso máximos en función de las roscas de implantación en algunos ejemplos de diámetros de tubos.

Ø ext. del tubo	Rosca BSPP	Paso máximo
6	G1/8	4
6-8-10	G1/4	7
10-12	G3/8	11
16	G1/2	14

Longitudes de tubos para montaje

Longitud de tubo (L) mínimo a dejar entre 2 racores.



ØD	L mm	ØD	L mm
4	26,5	10	39
6	26	12	39
8	32	16	46,5

Reglamentaciones

DI: 2002/95/CE (RoHS), 2011/65/CE
DI: 97/23/CE (PED)
RG: 1935/2004
RG: 1907/2006 (REACH)
DI: 94/09/CE (ATEX)
FDA: 21 CFR 177.1550
NACE MR0175: materiales compatibles
ISO 15156-1/-2/-3: materiales compatibles

Racores de acero inoxidable de anillo

Instalación

Montaje

El racor se compone de 3 piezas (cuerpo / anillo / tuerca). Para el esquema de las etapas de montaje, ver página "Racores de compresión de latón".

Esquema: producto acabado montado

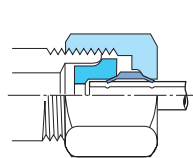

Cuando aparece una muy ligera deformación interior del tubo, significa que se ha logrado un buen engaste.

Montaje de codos orientables

Codo
1802

Adaptador
1820

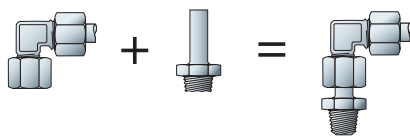

Racores especiales

Si los racores de compresión de acero inoxidable estándar no se pueden utilizar, Parker Legris puede estudiar, sobre un pliego de condiciones, racores específicos.

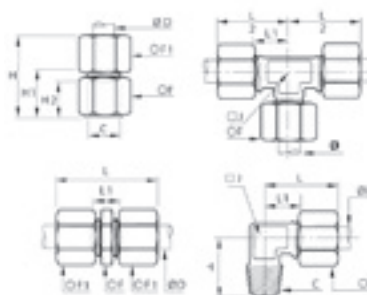

Características técnicas

El uso de los racores de compresión Parker Legris está condicionado por los materiales de los tubos instalados. Se incluyen a continuación las tablas recapitulativas de las presiones de trabajo en función de los materiales de los tubos.

Tipo de tubo recomendado

Tubo de poliamida semi-rígido o de fluoropolímero

Tubo de acero inoxidable

Tubo "fino" estirado en frío, sin soldadura, hipertemplado, decapado y pasivado, con tolerancia sobre el espesor +/- 0,1 mm. Empleo exclusivo en tubos de acero inoxidable "finos" de Ø 6 a 16 mm exterior (espesor máximo 1 mm).

Tipo de configuraciones recomendadas para el montaje tubo/racores

Montaje realizado con anillo y tuerca Parker Legris de acero inoxidable y un refuerzo.

Tubo de acero inoxidable

Tubo de acero inoxidable: en barras rectas templadas en frío (resultados idénticos)
Tubo de acero inoxidable recocido en rollos: reducir la presión de trabajo en un 35 %; evitar totalmente en caso de vibraciones.

Tubo de poliamida semi-rígida

Presión máxima de trabajo de la conexión (bar)

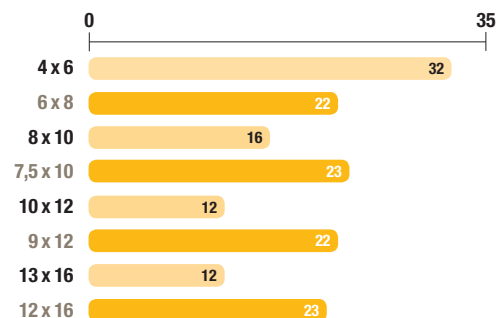

Tubo de acero inoxidable

Presión máxima de trabajo de la conexión (bar)

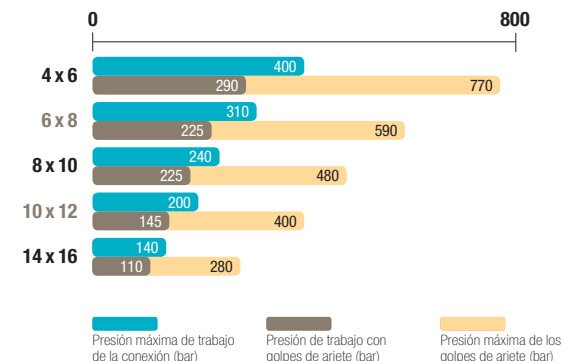

Coefficientes reductores de la presión de trabajo según la temperatura para tubos semi-rígidos

Temperaturas °C	-40°C / -15°C	-15°C / +30°C	+30°C / +50°C	+50°C / +70°C	+70°C / +100°C
Coefficientes	1,8	1	0,68	0,55	0,31

Las indicaciones anteriores resultan de nuestra amplia experiencia. Al ser cada uso un caso particular, no pueden comprometer nuestra responsabilidad y recomendamos a nuestros clientes realizar pruebas en las condiciones reales de uso.

Racores de compresión de acero inoxidable

1805 Racor de entrada recto, rosca macho BSPT

Acero inoxidable 316L		ØD	C		F	F1	H _{max}	H1	kg
6	R1/8	1805 06 10	12	13	19,5	7,5	0,017		
	R1/4	1805 06 13	14	13	19,5	7,5	0,025		
8	R1/8	1805 08 10	13	14	21	7	0,019		
	R1/4	1805 08 13	14	14	21	7	0,024		
10	R1/4	1805 10 13	17	19	25,5	9	0,044		
	R3/8	1805 10 17	17	19	25,5	9	0,049		
12	R1/2	1805 10 21	22	19	26,5	10	0,076		
	R1/4	1805 12 13	19	22	26	9	0,054		
	R3/8	1805 12 17	19	22	26	9	0,058		
16	R1/2	1805 12 21	22	22	27	10	0,081		
	R3/8	1805 16 17	24	27	28,5	9,5	0,086		
	R1/2	1805 16 21	24	27	28,5	9,5	0,094		

1805 Racor de entrada recto, rosca macho NPT

Acero inoxidable 316L		ØD	C		F	F1	H _{max}	H1	kg
6	NPT1/8	1805 06 11	12	13	19,5	7,5	0,018		
	NPT1/4	1805 06 14	14	13	19,5	7,5	0,027		
	NPT3/8	1805 06 18	19	13	20,5	8,5	0,033		
	NPT1/2	1805 06 22	22	13	21,5	9,5	0,049		
8	NPT1/8	1805 08 11	13	14	21	7	0,020		
	NPT1/4	1805 08 14	14	14	21	7	0,027		
10	NPT1/4	1805 10 14	17	19	25,5	9	0,045		
	NPT3/8	1805 10 18	19	19	25,5	9	0,055		
	NPT1/2	1805 10 22	22	19	26,5	10	0,083		
12	NPT1/4	1805 12 14	19	22	26	9	0,056		
	NPT3/8	1805 12 18	19	22	26	9	0,061		
	NPT1/2	1805 12 22	22	22	27	10	0,087		
16	NPT3/8	1805 16 18	24	27	28,5	9,5	0,087		
	NPT1/2	1805 16 22	24	27	28,5	9,5	0,097		

1814 Racor de entrada recto, rosca hembra BSPP

Acero inoxidable 316L		ØD	C		E	F	F1	H _{max}	H1	kg
6	G1/8	1814 06 10	7,5	14	13	29	17	0,023		
	G1/4	1814 06 13	11	17	13	29	21	0,032		
8	G1/4	1814 08 13	11	17	14	34,5	20,5	0,033		
	G3/8	1814 10 17	11,5	22	19	38,5	22	0,064		
10	G1/2	1814 10 21	15	27	19	43	26,5	0,093		
	G3/8	1814 12 17	11,5	22	22	39	22	0,072		
12	G1/2	1814 12 21	15	27	22	43,5	26,5	0,100		
	G1/2	1814 16 21	15	27	27	45	26	0,120		

Racores de compresión de acero inoxidable

1809 Codo, rosca macho BSPT

ØD	C		F	H	J	L _{max}	L1	kg
6	R1/8	1809 06 10	13	18	8	25,5	13,5	0,021
	R1/4	1809 06 13	13	23	10	25,5	13,5	0,030
8	R1/8	1809 08 10	14	20,5	10	28,5	14,5	0,027
	R1/4	1809 08 13	14	23	10	28,5	14,5	0,031
10	R1/4	1809 10 13	19	25	12	32,5	16	0,050
	R3/8	1809 10 17	19	25,5	12	32,5	16	0,058
12	R1/2	1809 10 21	19	32	18	36,5	20	0,091
	R1/4	1809 12 13	22	26	14	34	17	0,067
16	R3/8	1809 12 17	22	27	14	34	17	0,070
	R1/2	1809 12 21	22	32	18	37	20	0,098
16	R3/8	1809 16 17	27	28,5	18	39,5	21	0,107
	R1/2	1809 16 21	27	31,5	18	39,5	21	0,114

1809 Codo, rosca macho NPT

ØD	C		F	H	J	L _{max}	L1	kg
6	NPT1/8	1809 06 11	13	19,5	8	25,5	13,5	0,022
	NPT1/4	1809 06 14	13	25,5	10	25,5	13,5	0,031
	NPT3/8	1809 06 18	13	28	12	27	15	0,046
	NPT1/2	1809 06 22	13	34	12	29	17	0,072
8	NPT1/8	1809 08 11	14	22	10	28,5	14,5	0,028
	NPT1/4	1809 08 14	14	25,5	10	28,5	14,5	0,033
10	NPT1/4	1809 10 14	19	27,5	12	32,5	16	0,052
	NPT3/8	1809 10 18	19	28	12	32,5	16	0,061
12	NPT1/2	1809 10 22	19	35	18	36,5	20	0,096
	NPT1/4	1809 12 14	22	28,5	14	34	17	0,069
16	NPT3/8	1809 12 18	22	29,5	14	34	17	0,074
	NPT1/2	1809 12 22	22	35	18	37	20	0,102
16	NPT3/8	1809 16 18	27	31	18	39,5	21	0,110
	NPT1/2	1809 16 22	27	34,5	18	39,5	21	0,116

1820 Adaptador de orientación, rosca macho BSPT

ØD	C		F	L	L1	kg
6	R1/8	1820 06 10	12	26,5	15	0,009
	R1/4	1820 06 13	14	31	15	0,017
8	R1/8	1820 08 10	12	28,5	17	0,008
	R1/4	1820 08 13	14	33	17	0,016
10	R1/4	1820 10 13	14	36	20	0,016
	R3/8	1820 10 17	17	36,5	20	0,025
12	R1/2	1820 10 21	22	41	20	0,052
	R1/4	1820 12 13	14	36	20	0,016
16	R3/8	1820 12 17	17	36,5	20	0,022
	R1/2	1820 12 21	22	41	20	0,048
16	R3/8	1820 16 17	17	39,5	23	0,022
	R1/2	1820 16 21	22	44	23	0,038

1820 Adaptador de orientación, rosca macho NPT

ØD	C		F	L	L1	kg
6	NPT1/8	1820 06 11	12	26,5	15	0,009
	NPT1/4	1820 06 14	14	31	15	0,019
8	NPT1/8	1820 08 11	12	28,5	17	0,009
	NPT1/4	1820 08 14	14	33	17	0,019
10	NPT1/4	1820 10 14	14	36	20	0,018
	NPT3/8	1820 10 18	19	36,5	20	0,032
12	NPT1/2	1820 10 22	22	41	20	0,060
	NPT1/4	1820 12 14	14	36	20	0,019
16	NPT3/8	1820 12 18	19	36,5	20	0,028
	NPT1/2	1820 12 22	22	41	20	0,053
16	NPT3/8	1820 16 18	19	39,5	23	0,027
	NPT1/2	1820 16 22	22	44	23	0,042

Racores de compresión de acero inoxidable

1806 Unión igual

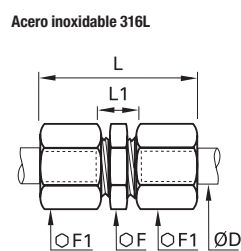

ØD		F	F1	L _{max}	L1	kg
6	1806 06 00	12	13	34,5	11	0,025
8	1806 08 00	13	14	38,5	10	0,029
10	1806 10 00	17	19	46	13	0,066
12	1806 12 00	19	22	47	13	0,085
16	1806 16 00	24	27	51	13	0,135

1816 Unión igual pasatabiques

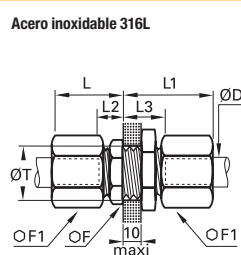

ØD		F	F1	L _{max}	L1 _{max}	L2	L3	ØT _{min}	kg
6	1816 06 00	13	13	28	19	7,5	17	10,5	0,034
8	1816 08 00	14	14	29	20	7	17	12,5	0,042
10	1816 10 00	19	19	33	25	9	19	16,5	0,094
12	1816 12 00	22	22	33	25	9	19	18,5	0,113
16	1816 16 00	27	27	36	28	9,5	19,5	22,5	0,179

1802 Codo igual

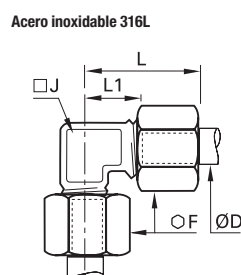

ØD		F	J	L _{max}	L1	kg
6	1802 06 00	13	8	25,5	13,5	0,028
8	1802 08 00	14	10	28,5	14,5	0,035
10	1802 10 00	19	12	32,5	16	0,071
12	1802 12 00	22	14	34	17	0,093
16	1802 16 00	27	18	39,5	21	0,151

1804 Te igual

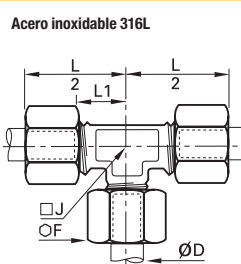

ØD		F	J	L1	L/2	kg
6	1804 06 00	13	8	13,5	25,5	0,040
8	1804 08 00	14	10	14,5	28,5	0,050
10	1804 10 00	19	12	16	32,5	0,103
12	1804 12 00	22	14	17	34	0,133
16	1804 16 00	27	18	21	39,5	0,214

Racores de compresión
de acero inoxidable

Racores de compresión

Complementos de los racores de acero inoxidable

Reducciones, anillos y tuercas

Este sistema original de reducción asociado a una gama completa de anillos y de tuercas permite montar **en un mismo racor de compresión** Parker Legris tubos de acero inoxidable, fluoropolímeros y otros polímeros de **diámetros distintos**.

Ventajas del producto

Solución eficaz	Limitación de las dimensiones de los montajes Montaje rápido y fácil, independientemente de los diámetros y los materiales de los tubos Gestión de stocks facilitada Sin silicona
Numerosas combinaciones	Un solo racor para 3 materiales y diámetros de tubos Ejemplo: <ul style="list-style-type: none"> • un tubo de PE Advanced de 6 mm de diámetro, • un tubo de acero inoxidable de 8 mm de diámetro, • un tubo de fluoropolímero de 12 mm de diámetro o un tubo de PVC trenzado de 10 mm de diámetro Una gama completa de anillos y de tuercas para optimizar todos los montajes



Sector agroalimentario
Transporte de fluidos
Aire comprimido
Proceso automóvil
Petroquímica
Refrigeración y calefacción
Química
Offshore

Aplicaciones

Instalación y descripción del montaje

Descripción	Cronología del montaje	Producto montado
1 Colocación de la reducción Se coloca dentro de la entrada del cuerpo del racor	1 	
2 Colocación del anillo Se coloca en el extremo del tubo y se intercala entre la reducción y la tuerca.	2 	
3 Colocación de la tuerca La tuerca dedicada a la reducción se enrosca directamente en el cuerpo del racor (pares de apriete: ver página al lado).	3 	

Montaje: espiga acanalada

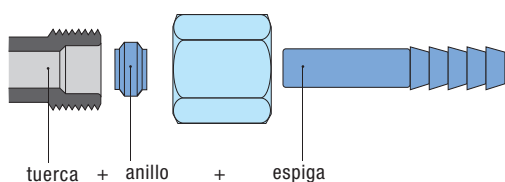



Reglamentaciones

DI: 2002/95/CE (RoHS), 2011/65/CE
 DI: 97/23/CE (PED)
 RG: 1935/2004
 RG: 1907/2006 (REACH)
 DI: 94/09/CE (ATEX)
 FDA: 21 CFR 177.1550
 NACE MR0175: materiales compatibles
 ISO 15156-1/-2/-3: materiales compatibles

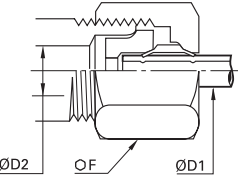

Nuestra espiga acanalada 1822 se usan con diferentes tipos de tubos. Se monta con la tuerca y el anillo universal suministrados con el racor.

Racores de compresión de acero inoxidable

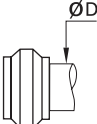

1866 Reducción tres piezas

	Acero inoxidable 316L		ØD1	ØD2		F	kg
			6	8	1866 06 08	14	0,011
			6	10	1866 06 10	19	0,028
			6	12	1866 06 12	22	0,040
			8	10	1866 08 10	19	0,026
			8	12	1866 08 12	22	0,037
			8	16	1866 08 16	27	0,071
			10	12	1866 10 12	22	0,034
			10	16	1866 10 16	27	0,065
			12	16	1866 12 16	27	0,061

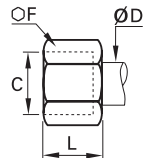

1824 Anillo de estanqueidad de acero inoxidable

	Acero inoxidable 316L		ØD		kg
			6	1824 06 00	0,001
			8	1824 08 00	0,001
			10	1824 10 00	0,003
			12	1824 12 00	0,004
			16	1824 16 00	0,005

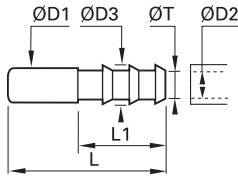

1810 Tuerca de apriete de acero inoxidable

	Acero inoxidable 316L		ØD	C		F	L	kg
			6	M10x1	1810 06 00	13	11	0,007
			8	M12x1	1810 08 00	14	13	0,008
			10	M16x1,5	1810 10 00	19	15	0,017
			12	M18x1,5	1810 12 00	22	15	0,024
			16	M22x1,5	1810 16 00	27	17	0,041

1822 Espiga acanalada para tubo de caucho

	Acero inoxidable 316L		ØD1	ØD2		ØD3	L	L1	ØT min	kg
			6	7	1822 06 07	9	37,5	22,5	6	0,006
			6	6	1822 08 06	8	40	22,5	5	0,007
			8	7	1822 08 07	9	40	22,5	6	0,007
			8	10	1822 08 10	12,5	40	22,5	9	0,011
			10	7	1822 10 07	9	43	22,5	6	0,009
			10	10	1822 10 10	12,5	43	22,5	9	0,013
			12	10	1822 12 10	12,2	43	22,5	9	0,012
			12	13	1822 12 13	15	50	29,5	13	0,016

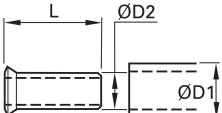
1827 Refuerzo interior de acero inoxidable para tubo fluoropolimero

	Acero inoxidable 316L		ØD1	ØD2		L	kg
			6	4	1827 06 00	11,5	0,001
			8	6	1827 08 00	14	0,001
			10	8	1827 10 00	18	0,001
			12	9	1827 12 09	18	0,001
			16	10	1827 12 00	18	0,001
16	14	1827 16 00	18	0,002			

Este refuerzo debe utilizarse obligatoriamente con el tubo de Fluoropolimero FEP, a cualquier temperatura o presión que pueda soportar el conjunto de racor + tubo

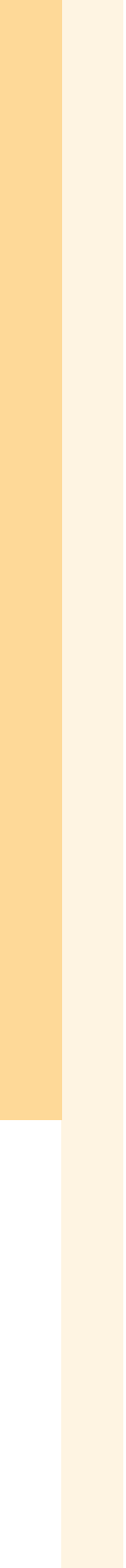

Gama de racores de cánula de latón niquelado PL

Racores de cánula de latón niquelado PL

Racores de implantación

FBPL NPT Página 5-43	F3BPL BSPT Página 5-43	F4BPL BSPP Página 5-43	F8BPL Métrica Página 5-43	CBPL NPT Página 5-44	C3BPL BSPT Página 5-44
-----------------------------------	-------------------------------------	-------------------------------------	--	-----------------------------------	-------------------------------------



C4BPL BSPP Página 5-44	C8BPL Métrica Página 5-44	RBPL NPT Página 5-45	R3BPL BSPT Página 5-45	SBPL NPT Página 5-45	S3BPL BSPT Página 5-45
-------------------------------------	--	-----------------------------------	-------------------------------------	-----------------------------------	-------------------------------------



Racores "banjo"

COR4BPL
BSPP
Página 5-45



Racores de unión

HBPL
Unión
Página 5-46



JBPL
Unión
Página 5-46



WBPL
Unión
pastabiques
Página 5-46



Complemento de racores

BPLM
Tuerca
Página 5-46



Racores de cánula de latón niquelado PL

Esta gama de racores Parker Legris está dotada de un sistema de estanqueidad **garantizado sin retención**. Los racores PL adecuados para tubos flexibles son **desmontables y reutilizables**. Ofrecen una buena compatibilidad con una gran variedad de fluidos.

Ventajas del producto

Ergonomía y rapidez de montaje

Fácil montaje a mano y sin herramienta, gracias a la conformación de la tuerca
 Montaje y desmontaje rápidos
 Compatible con todos los tubos flexibles de dureza 90 shore A (poliuretano, poliamida, polietileno, fluoropolímeros...)
 Tope mecánico en el cuerpo para prevenir cualquier riesgo de sobreapriete

Funcionamiento

Sistema particular de anclaje del tubo que asegura la ausencia de retención y buenas prestaciones frente al desgarro
 Sistema de estanqueidad directo fiable, sin junta y sin anillo de anclaje
 Baja y media presiones
 Niquelado para una resistencia a la corrosión elevada



Sector agroalimentario
 Pintura
 Sistemas neumáticos
 Química
 Soldadura
 Laboratorios
 Ferrocarril

Aplicaciones

Características técnicas

Fluidos adecuados	Aire comprimido Otros fluidos: consúltenos
Presión de trabajo	De vacío hasta 40 bar
Temperatura de trabajo	-40°C a +100°C

Esfuerzo de tracción máximo antes del desgarro de un tubo de poliamida (BSPP y métrica)	Ø	2,7/4	4/6	6/8	7,5/10	8/10	10/12	11/14
	daN	11	41	52	88	67	79	149

Las prestaciones dependen de los fluidos, del material y del tubo utilizados. El uso está garantizado para un vacío de 755 mm Hg (99% de vacío).

Materiales

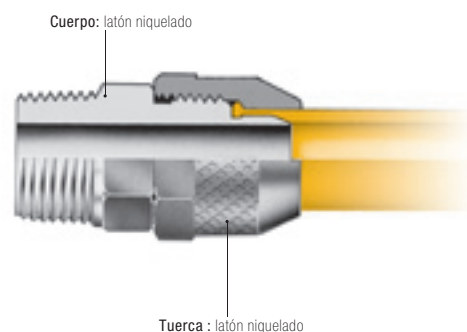

Sin silicona

Instalación

Corte del tubo



Cortar el tubo de polímero en forma de codo.

Preparación de la conexión



Deslizar la tuerca de ajuste por el tubo.

Conexión del tubo

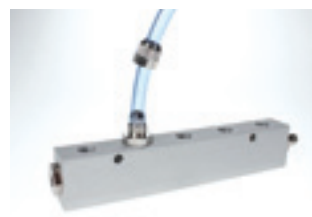

Empujar el tubo hasta el tope en el cuerpo del racor.



Montaje final



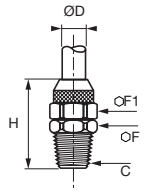

Enroscar la tuerca a fondo, a mano (en el caso de un tubo flexible) y con la llave (en el caso de un tubo semi-rígido) hasta el contacto con el cuerpo.

Racores de implantación

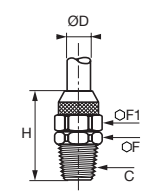

FBPL Racor de entrada recto, rosca macho NPT

	Latón niquelado		ØD	C		F	F1	H	kg
			2,7x4	NPT1/8	FBPL2.7/4-1/8	11	8	22	0,011
4x6	NPT1/8	FBPL4/6-1/8	11	11	25	0,016			
4x6	NPT1/4	FBPL4/6-1/4	11	11	29	0,026			
6x8	NPT1/8	FBPL6/8-1/8	14	13	25	0,016			
6x8	NPT1/4	FBPL6/8-1/4	12	13	29	0,023			
8x10	NPT1/4	FBPL8/10-1/4	14	16	30	0,031			
8x10	NPT3/8	FBPL8/10-3/8	14	16	31	0,040			
10x12	NPT3/8	FBPL10/12-3/8	14	17	33	0,040			

F3BPL Racor de entrada recto, rosca macho BSPT

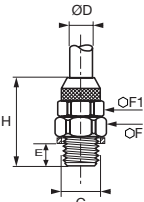

	Latón niquelado		ØD	C		F	F1	H	kg
			2,7x4	R1/8	F3BPL2.7/4-1/8	10	8	20,5	0,009
4x6	R1/8	F3BPL4/6-1/8	10	11	23,5	0,016			
4x6	R1/4	F3BPL4/6-1/4	14	11	26,5	0,025			
6x8	R1/8	F3BPL6/8-1/8	12	13	23,5	0,015			
6x8	R1/4	F3BPL6/8-1/4	14	13	26,5	0,023			
6x8	R3/8	F3BPL6/8-3/8	17	13	27,6	0,026			
7,5x10	R1/4	F3BPL7.5/10-1/4	14	16	27,5	0,031			
7,5x10	R3/8	F3BPL7.5/10-3/8	17	16	28,6	0,037			
8x10	R1/4	F3BPL8/10-1/4	14	16	27,5	0,031			
8x10	R3/8	F3BPL8/10-3/8	17	16	28,6	0,043			
10x12	R3/8	F3BPL10/12-3/8	17	17	30,1	0,036			
11x14	R3/8	F3BPL11/14-3/8	19	22	32,5	0,058			

F4BPL Racor de entrada recto, rosca macho BSPP

	Latón niquelado		ØD	C		E	F	F1	H	kg
			4x6	G1/8	F4BPL4/6-1/8	8	14	11	26	0,021
6x8	G1/4	F4BPL6/8-1/4	9	17	13	28	0,030			

Los racores se suministran con una junta de cobre.

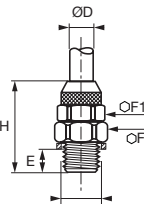
F8BPL Racor de entrada recto, rosca macho métrica

	Latón niquelado		ØD	C		E	F	F1	H	kg
			6x8	M10x1	F8BPL6/8M10	7	14	13	28	0,021
6x8	M12x1,25	F8BPL6/8M12	7	17	13	28	0,024			

Los racores se suministran con una junta de cobre.

Dimensiones de los tubos según roscas de las tuercas

D: diámetro del tubo (mm)	C: rosca métrica	D1: diámetro de paso (mm)	F: hexágono de la tuerca (mm)	H: longitud penetración del tubo (mm)
2,7x4	M6x0,75	1,5	8	4,5
4x6	M9x0,75	3	11	6,5
6x8	M11x0,75	5	13	6,5
7,5x10	M13x1	6,5	17	7
8x10	M13x1	6,5	17	7
10x12	M15x1,25	9	17	7,5
11x14	M18x1,50	9,5	22	8,5

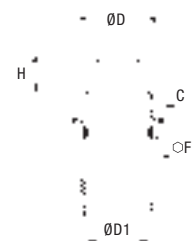



Racores de cánula de latón niquelado PL

Racores de compresión

Racores de implantación

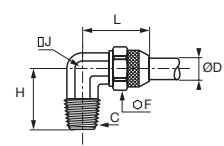

CBPL

Codo, rosca macho NPT

	Latón niquelado 	ØD	C		F	H	J	L	kg
		2,7x4	NPT1/8	CBPL2.7/4-1/8	8	18	8	22	0,019
		4x6	NPT1/8	CBPL4/6-1/8	11	18	8	24	0,023
		4x6	NPT1/4	CBPL4/6-1/4	11	23	10	25	0,036
		6x8	NPT1/8	CBPL6/8-1/8	13	19	10	25	0,027
		6x8	NPT1/4	CBPL6/8-1/4	13	23	10	25	0,034
		8x10	NPT1/4	CBPL8/10-1/4	16	24	12	28	0,058
		8x10	NPT3/8	CBPL8/10-3/8	16	25	12	28	0,059
		10x12	NPT3/8	CBPL10/12-3/8	17	27	14	32	0,051

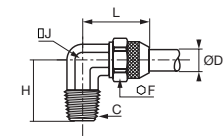

C3BPL

Codo, rosca macho BSPT

	Latón niquelado 	ØD	C		F	H	J	L	kg
		2,7x4	R1/8	C3BPL2.7/4-1/8	8	17	8	22	0,018
		4x6	R1/8	C3BPL4/6-1/8	11	17	8	24	0,022
		4x6	R1/4	C3BPL4/6-1/4	11	21,5	10	25	0,031
		6x8	R1/8	C3BPL6/8-1/8	13	18	10	25	0,025
		6x8	R1/4	C3BPL6/8-1/4	13	21,5	10	25	0,031
		6x8	R3/8	C3BPL6/8-3/8	13	23,1	12	27	0,050
		7,5x10	R1/4	C3BPL7.5/10-1/4	16	22,5	12	28	0,057
		7,5x10	R3/8	C3BPL7.5/10-3/8	16	23,1	12	28	0,058
		8x10	R1/4	C3BPL8/10-1/4	16	21,5	12	28	0,057
		8x10	R3/8	C3BPL8/10-3/8	16	23,1	12	28	0,058
		10x12	R3/8	C3BPL10/12-3/8	17	25,1	14	32	0,052
		11x14	R3/8	C3BPL11/14-3/8	22	25,1	16	34	0,094

C4BPL

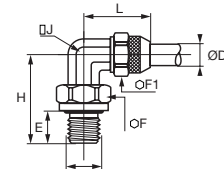

Codo, rosca macho BSPP

	Latón niquelado, NBR 	ØD	C		E	F	F1	H	J	L	kg
		6x8	G1/4	C4BPL6/8-1/4	7	13	13	27	12	27	0,063

Los racores se suministran con una junta nitrilo.

C8BPL

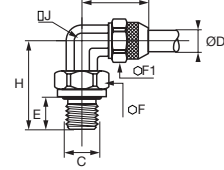
Codo, rosca macho métrica



	Latón niquelado, NBR 	ØD	C		E	F	F1	H	J	L	kg
		6x8	M10x1	C8BPL6/8M10	7	14	13	27,25	10	21,5	0,031
		6x8	M12x1	C8BPL6/8M12	7	13	13	26	12	25	0,063

Los racores se suministran con una junta nitrilo.

Racores de implantación

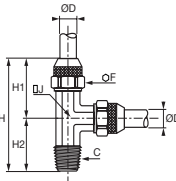

RBPL

Te, rosca macho lateral NPT

	<p>Latón niquelado</p> 	ØD	C		F	H	H1	H2	J	kg
		4x6	NPT1/8	RBPL4/6-1/8	11	42	24	18	8	0,037
		4x6	NPT1/4	RBPL4/6-1/4	11	48	25	23	10	0,050
		6x8	NPT1/4	RBLP6/8-1/4	13	48	25	23	10	0,046

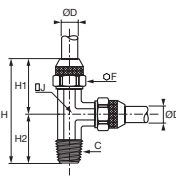

R3BPL

Te, rosca macho lateral BSPT

	<p>Latón niquelado</p> 	ØD	C		F	H	H1	H2	J	kg
		4x6	R1/8	R3BPL4/6-1/8	11	42	24	17	8	0,035
		4x6	R1/4	R3BPL4/6-1/4	11	48	25	21,5	10	0,048
		6x8	R1/8	R3BPL6/8-1/8	13	44	25	18	10	0,037

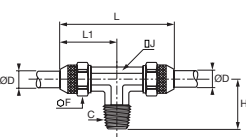

SBPL

Te, rosca macho central NPT

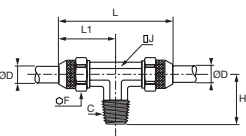

	<p>Latón niquelado</p> 	ØD	C		F	H	J	L	L1	kg
		4x6	NPT1/8	SBPL4/6-1/8	11	18	8	48	24	0,035
		4x6	NPT1/4	SBPL4/6-1/4	11	23	10	50	25	0,050
		6x8	NPT1/4	SBPL6/8-1/4	13	23	10	50	25	0,049

S3BPL

Te, rosca macho central BSPT

	<p>Latón niquelado</p> 	ØD	C		F	H	J	L	L1	kg
		4x6	R1/8	S3BPL4/6-1/8	11	17	8	48	24	0,035
		4x6	R1/4	S3BPL4/6-1/4	11	21,5	10	50	25	0,048
		6x8	R1/8	S3BPL6/8-1/8	13	18	10	50	25	0,037

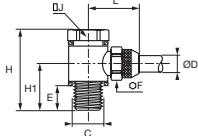

COR4BPL Banjo simple, rosca macho BSPP

	<p>Latón niquelado</p> 	ØD	C		E	F	F1	H	H1	L	kg
		4x6	G1/8	COR4BPL4/6-1/8	7	14	11	27	16	24	0,068
		4x6	G1/4	COR4BPL4/6-1/4	8	19	11	29	17	26	0,096
		6x8	G1/8	COR4BPL6/8-1/8	7	14	13	27	16	25	0,068

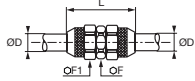

Los racores se suministran con juntas. El tornillo es de acero tratado.

Racores de unión y complementos de los racores PL

HBPL Unión doble igual

	Latón niquelado 	ØD		F	F1	L	kg
		2,7x4	HBPL2.7/4	7	8	24	0,010
		4x6	HBPL4/6	10	11	30	0,021
		6x8	HBPL6/8	12	13	30	0,022
		8x10	HBPL8/10	14	16	32	0,043
		10x12	HBPL10/12	16	17	36	0,056
		11x14	HBPL11/14	19	22	40	0,087

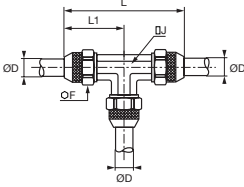

JBPL Te igual

	Latón niquelado 	ØD		F	J	L	L1	kg
		2,7x4	JBPL2.7/4	8	8	44	22	0,024
		4x6	JBPL4/6	11	8	48	24	0,042
		6x8	JBPL6/8	13	10	50	25	0,045
		7,5x10	JBPL7.5/10	16	12	56	28	0,086
		8x10	JBPL8/10	16	12	56	28	0,085
		10x12	JBPL10/12	17	14	64	32	0,100
		11x14	JBPL11/14	22	16	68	34	0,168

WBPL Unión doble igual, pasatabiques

	Latón niquelado 	ØD		F	F1	F2	K_{max}	L	L1	T_{min}	kg
		4x6	WBPL4/6	13	11	13	5	39	22	M9x0,75	0,030
		6x8	WBPL6/8	14	13	16	5	39	22	M11x0,75	0,032
		8x10	WBPL8/10	16	16	17	5	43	24	M13x1	0,057
		10x12	WBPL10/12	19	17	19	5	46	26	M15x1,25	0,064
		11x14	WBPL11/14	22	22	22	5	50	28	M18x1,5	0,112

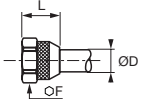
BPLM Tuerca de apriete

	Latón niquelado 	ØD	C		F	L	kg
		2,7x4	M6x0,75	BPL4M	8	10	0,003
		4x6	M9x0,75	BPL6M	11	13	0,006
		6x8	M11x0,75	BPL8M	13	13	0,008
		7,5x10	M13x1	BPL10M	16	14	0,014
		8x10	M13x1	BPL10M	16	14	0,014
		10x12	M15x1,25	BPL12M	17	16	0,012
		11x14	M18x1,5	BPL14M	22	18	0,025

Válvulas industriales

De cierre esférico

LIQUIfit®

De punzón y lenticular

Válvulas axiales



Válvulas industriales

Cierre esférico, serie universal

(P. 6-8)



Fluidos: aire comprimido, fluidos poco corrosivos

Materiales: latón matrizado niquelado

Presión: 40 bar

Temperatura: -20°C a +80°C

DN: 4 mm a 40 mm

Cierre esférico, serie universal con purga



Fluidos: aire comprimido, fluidos poco corrosivos

Materiales: latón matrizado niquelado

Presión: 40 bar

Temperatura: -20°C a +80°C

DN: 4 mm a 23 mm

Cierre esférico, serie universal precintable



Fluidos: aire comprimido, fluidos poco corrosivos

Materiales: latón matrizado niquelado, sistema de bloqueo de acero zincado y epoxi

Presión: 40 bar

Temperatura: -20°C a +80°C

DN: 4 mm a 23 mm

Cierre esférico, serie universal semi-especial



Fluidos: aire comprimido, numerosos fluidos

Materiales: latón matrizado niquelado, material de la junta a elegir (NBR, EPDM, FKM, PTFE...)

Presión: 40 bar

Temperatura: -20°C a 100°C

DN: 4 mm a 40 mm

Cierre esférico, serie universal ligera

(P. 6-16)



Fluidos: aire comprimido, fluidos poco corrosivos

Materiales: latón matrizado crudo o niquelado

Presión: 12 bar

Temperatura: -20°C a +80°C

DN: 4 mm a 13 mm

Cierre esférico, serie DVGW

(P. 6-20)



Fluidos: aire comprimido, agua, gas

Materiales: latón matrizado niquelado

Presión: 40 bar

Temperatura: -40°C a +170°C

DN: 8 mm a 50 mm

Cierre esférico, serie estándar

(P. 6-22)



Fluidos: todos fluidos (según compatibilidad)

Materiales: latón niquelado o cromado con junta PTFE

Presión: 35 bar

Temperatura: -20°C a +130°C

DN: 8 mm a 100 mm

Cierre esférico, serie acero inoxidable

(P. 6-28)



Fluidos: todos los fluidos

Materiales: acero inoxidable 316L

Presión: 65 bar

Temperatura: -20°C a +150°C

DN: 8 mm a 50 mm

Cierre esférico, serie ligera acero inoxidable

(P. 6-28)



Fluidos: todos los fluidos

Materiales: acero inoxidable 316L

Presión: 65 bar

Temperatura: -20°C a +120°C

DN: 4 mm a 10 mm

Válvulas industriales

Cierre esférico, serie alta presión [P. 6-30]



Fluidos: lubricantes, gases
Materiales: latón zincado
Presión: 300 bar
Temperatura: -15°C a +80°C
DN : 7 mm a 13 mm

Cierre esférico, serie mini [P. 6-32]



Fluidos: aire comprimido
Materiales: polímero técnico
Presión: 10 bar
Temperatura: -20°C a +80°C
DN : 4 mm a 12 mm

Cierre esférico, LIQUIfit® [P. 6-34]



Fluidos: agua, bebidas, CO₂, gases neutros
Materiales: polipropileno, con junta EPDM
Presión: 10 bar
Temperatura: -15°C a +100°C
Ø Tubo: 1/4" y 3/8"

De punzón de latón [P. 6-37]



Fluidos: aire comprimido, fluidos industriales
Materiales: latón matrizado granallado niquelado
Presión: 120 bar
Temperatura: -20°C a +100°C
DN : 4 mm a 10 mm

De punzón de acero inoxidable [P. 6-41]



Fluidos: todos los fluidos
Materiales: acero inoxidable 316L
Presión: 400 bar
Temperatura: -20°C a +180°C
DN : 3 mm a 6 mm

Lenticular [P. 6-42]



Fluidos: aire comprimido, fluidos abrasivos
Materiales: latón matrizado granallado niquelado
Presión: 16 bar
Temperatura: -20°C a +80°C
DN : 6 mm a 18 mm

Válvulas axiales [P. 6-45]



Fluidos: aire comprimido, fluidos industriales
Materiales: latón niquelado
Presión: 10 bar
Temperatura: -20°C a +135°C
Roscas: 3/8" a 2"

Gama de válvulas de cierre esférico

Serie universal y semi-especial

Rectas

0402 2/2 vías
Página 6-10

0401 2/2 vías
Página 6-10

0400 2/2 vías
Página 6-10

0411 2/2 vías
Página 6-10

0414 2/2 vías
Página 6-10



Rectas con fijación

0446 2/2 vías
Página 6-11

6402 2/2 vías
Página 6-11

6401 2/2 vías
Página 6-11



Codos

0472 2/2 vías
Página 6-11

0471 2/2 vías
Página 6-11



Tes

0482 3/3 vías
Página 6-12

0483 3/3 vías
Página 6-12



Tes con fijación

0448 3/3 vías
Página 6-12

0452 3/2 vías
Página 6-12



Serie universal con purga

Rectas

0489 3/2 vías
Página 6-13

0449 3/2 vías
Página 6-13

0469 3/2 vías
Página 6-13



Codos

0462 3/2 vías
Página 6-14

0461 3/2 vías
Página 6-14



Serie universal precintable

Recta

0432 2/2 vías
Página 6-15



Rectas con purga

0439 3/2 vías
Página 6-15

0436 3/2 vías
Página 6-15

0437 3/2 vías
Página 6-15



Te

0438 3/2 vías
Página 6-15



Serie universal ligera

Rectas

0492 2/2 vías
Página 6-17

0491 2/2 vías
Página 6-17

0490 2/2 vías
Página 6-17



Recta con purga

0494 2/2 vías
Página 6-18



Rectas con manguito de arrastre

0497 2/2 vías
Página 6-18

0496 2/2 vías
Página 6-18



Gama de válvulas de cierre esférico

Serie DVGW

Recta

BVG4-L
2/2 vías
Página 6-21



BVGT4-L
2/2 vías
Página 6-21



Serie estándar

Rectas

4902
2/2 vías
Página 6-23



BVGT4-C
2/2 vías
Página 6-23



Compactas

4991
2/2 vías
Página 6-23



4992
2/2 vías
Página 6-23



Bloqueable

BVG4-LOCK
2/2 vías
Página 6-24



Bloqueable con purga

BVG4P-LOCK
3/2 vías
Página 6-24



Serie acero inoxidable

Rectas

4832
3 piezas con fijación
2/2 vías
Página 6-29



4812
Tipo monobloque con fijación
2/2 vías
Página 6-29



4810
Tipo monobloque
2/2 vías
Página 6-29



0465
Tipo serie ligera
2/2 vías
Página 6-29



Serie alta presión

Recta

4402
2/2 vías
Página 6-31



Serie mini

Rectas

7910
2/2 vías
Página 6-33



7911
2/2 vías
Página 6-33



Rectas con purga y accesorios

7913
3/2 vías
Página 6-33



7914
3/2 vías
Página 6-33



7000
Página 6-33



LIQUIfit®

Rectas

4020
2/2 vías
Página 6-35



4021
2/2 vías
Página 6-35



4023
2/2 vías
Página 6-35



Codo

4022
2/2 vías
Página 6-35



Accesorios

3130
Página 6-35



Válvulas de cierre esférico, serie universal

Esta gama de válvulas de tecnología patentada de **compensación de desgaste de las juntas** asegura, de manera **fiable** y **duradera**, la estanqueidad y la **seguridad** para todos los usos, tanto en **vacío** como a baja presión.

Ventajas del producto

Longevidad y fiabilidad

Compensación automática del desgaste de las juntas que permite numerosas maniobras
Materiales robustos resistentes a la corrosión
Control de la estanqueidad al 100 %
Fechado unitario para garantizar la calidad y la trazabilidad

Polivalencia y prestaciones

Ideal para garantizar las prestaciones de los circuitos neumáticos
Válvulas semi-especiales para todas las aplicaciones particulares
Resistencia al vacío
Suavidad de maniobra gracias a las juntas auto-lubricadas
Amplia gama de presiones y temperaturas de trabajo
Maneta reutilizable e intercambiable
Numerosas configuraciones para una buena adaptación a los equipos



Aire comprimido
Vacío
Transporte
Embalaje
Sector textil
Serrería
Plástico y caucho

Aplicaciones

Características técnicas

Fluidos adecuados	Fluidos industriales						
Presión de trabajo	De vacío hasta 40 bar						
Temperatura de trabajo	-20°C a + 80°C						

Par de apriete	Roscas	G1/8	G1/4	G3/8	G1/2	G3/4	G1
	daN.m	0,10 a 0,20	0,10 a 0,20	0,15 a 0,25	0,20 a 0,35	0,50 a 0,70	0,50 a 0,70
	Roscas	G1¼	G1½	G2			
	daN.m	0,40 a 0,60	0,80 a 1,20	0,80 a 1,20			

Las prestaciones dependen de los fluidos utilizados.
El uso está garantizado para un vacío de 755 mm Hg (99 % de vacío).

Materiales

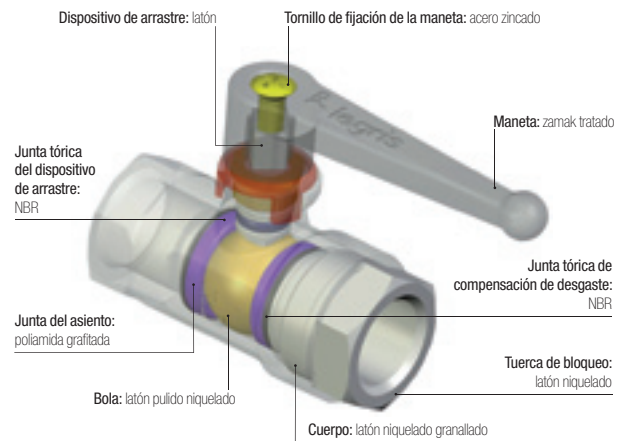

Sin silicona

Reglamentaciones

Directiva: 97/23/CE (módulo PED A - diámetro superior a 25 mm)
Directiva: 2006/42/CE (Directiva de Máquina)
Directiva: 2002/95/CE (RoHS)
RG: 1907/2006 (REACH)

Serie universal

Configuraciones de instalación

Válvulas precintables

Para responder a peligros relacionados con operaciones involuntarias, la platina bloqueable solidaria del dispositivo de arrastre garantiza la conformidad con la norma de seguridad ISO 4414.

El bloqueo se realiza:

- en 1 punto: modelos 0432 y 0439
- o bien en 1, 2 o 3 puntos: modelos 0437 y 0438

Válvulas de purga

Para detener la circulación del fluido y purgar el circuito, 2 sistemas de purga son disponibles:

- purga con rosca, permite recoger los escapes
- purga libre, utilizable en todos los casos en los que no haya exigencias particulares

Un marcado del sentido del fluido señala el sentido de montaje.

Válvulas con fijación: instalación

Sobre placa de chapa:

- fijación en pasatabiques
- fijación mediante tornillo posterior

Sobre bastidor:

- fijación por espárragos

Sobre panel de madera:

- fijación con tornillos

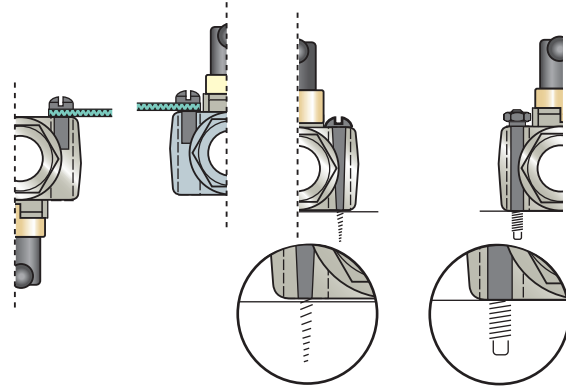

Válvulas serie universal semiespecial

Basada en componentes estándar de la serie universal, esta gama permite adaptar la válvula a exigencias específicas.

Existen 6 versiones de productos acabados disponibles bajo demanda.

Codificación

Tipo de válvula

0400
0401
0402
...

0402 04 10 22



04 = 4 mm
05 = 5 mm
...
40 = 40 mm

Rosca

10 = 1/8"
13 = 1/4"
...
48 = 2"

Sufijo

20 = azul / rojo
22 = verde / azul
26 = amarillo / amarillo
27 = azul / verde
30 = blanco / rojo
32 = blanco / verde

Identificación

Una marca de color situada en la maneta permite identificar fácilmente cada serie.

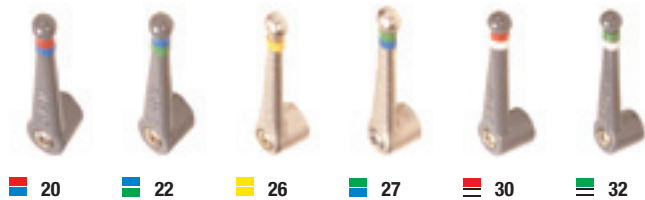

Especificaciones técnicas de los sufijos

Identificación		Cuerpo		Maneta			Bola		Juntas de dispositivo de arrastre y compensación			Juntas de asiento			Ejemplos de aplicaciones
Sufijo en el cuerpo	Bandas de colores en la maneta	Latón niquelado	Latón niquelado químico	Estándar	Latón niquelado	Latón niquelado químico	Latón pulido niquelado	Latón niquelado químico	EPDM	FKM	PTFE blanco	Rilsan grafitado	PTFE cargado	PTFE blanco	
20	[Azul][Rojo]	●		●			●			●		●			Hidrocarburos
22	[Verde][Azul]	●		●				●		●			●		Fluidos poco agresivos y temperaturas elevadas
26*	[Amarillo][Amarillo]	●			●			●			● Anillo			●	Líquidos agresivos o temperaturas elevadas
27	[Azul][Verde]		●				●	●		●			●		Fluidos poco agresivos y/o ambientes poco agresivos
30**	[Blanco][Rojo]	●		●			●		●			●			Circuitos de oxígeno gaseoso
32	[Blanco][Verde]	●		●				●	●				●		Circuitos de agua y de vapor

* desengrasado ** grasa compatible con oxígeno

La tabla de uso situada en este capítulo indica qué tipo de válvula elegir en función del fluido transportado.

Serie universal y semi-especial

0402 Válvula recta 2/2, rosca hembra BSPP

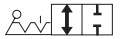

	Latón niquelado, NBR		C	DN		E	F	F1	H	H1	L	L1	M	kg
			G1/8	4	0402 04 10	8	-	14	35	29	44	25	48	0,094
			G1/8	7	0402 07 10	8	19	19	38	31	51	27	48	0,166
			G1/4	7	0402 07 13	12	19	19	38	31	53	28	48	0,156
			G3/8	10	0402 10 17	12	24	24	45	43	59	31	69	0,244
			G1/2	13	0402 13 21	15	27	27	47	44	67	34	69	0,292
			G3/4	20	0402 20 27	16,5	32	38	63	54	80	39	108	0,655
			G1	23	0402 23 34	19	41	46	67	57	94	47	108	1,036
			G1¼	32	0402 32 42*	21,5	55	60	97	115	112	59	180	2,467
			G1½	32	0402 32 49*	22	55	60	97	115	120	62	180	2,340
			G1½	40	0402 40 49*	22	55	55	104	-	111	55	190	2,445
			G2	40	0402 40 48*	26	70	70	104	-	122	61	190	2,614

* Modelos con la inscripción CE
Presión máxi de servicio: 40 bar

0401 Válvula recta 2/2, rosca macho BSPP y hembra BSPP



	Latón niquelado, NBR		C	DN		E	E1	F	H	H1	J	L	L1	M	kg
			G1/8	4	0401 04 10	8	7	14	35	29	14	45	25	48	0,094
			G1/8	5	0401 05 10	8	7	19	38	31	19	51	27	48	0,160
			G1/4	7	0401 07 13	12	9	19	38	31	19	52	28	48	0,150
			G3/8	10	0401 10 17	12	11	24	45	43	24	58	31	69	0,234
			G1/2	13	0401 13 21	15	12	27	47	44	27	66	34	69	0,286
			G3/4	18	0401 18 27	16,5	12	38	63	54	39	79	39	108	0,652
			G1	23	0401 23 34	19	15	46	67	57	48	91	47	108	0,952
			G1¼	32	0401 32 42*	21,5	18	60	97	115	55	113	59	108	2,385

* Modelos con la inscripción CE
Presión máxi de servicio: 40 bar

0400 Válvula recta 2/2, rosca macho BSPP



	Latón niquelado, NBR		C	DN		E	F	H	H1	J	L	L1	M	kg
			G1/8	4	0400 04 10	7	14	35	29	14	45	25	48	0,094
			G1/4	7	0400 07 13	9	19	38	31	19	60	36	48	0,166
			G3/8	10	0400 10 17	11	24	45	43	24	70	43	69	0,252
			G1/2	13	0400 13 21	12	27	47	44	27	78	45	69	0,324
			G3/4	18	0400 18 27	12	38	63	54	39	90	50	108	0,714

Presión máxi de servicio: 40 bar

0411 Válvula recta 2/2 con anillo de cierre de acero

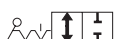

	Latón niquelado, NBR		ØD	DN		F	F1	H	H1	J	L	L1	M	kg
			6	4	0411 04 06	14	19	38	31	19	76	30	48	0,073
			8	6	0411 06 08	17	19	38	31	19	77	30	48	0,095
			10	7	0411 07 10	19	19	38	31	19	78	31	48	0,100
			12	10	0411 10 12	22	24	45	43	24	85	36	69	0,110

Presión máxi de servicio: 40 bar

0414 Válvula recta 2/2 con anillo de cierre de latón







	Latón niquelado, NBR		ØD	DN		F	F1	H	H1	J	L	L1	M	kg
			6	4	0414 04 06	13	19	38	31	19	72	31	48	0,177
			8	6	0414 06 08	14	19	38	31	19	74	30	48	0,180
			10	7	0414 07 10	19	19	38	31	19	78	31	48	0,210
			12	10	0414 10 12	22	24	45	43	24	86	36	69	0,308

Presión máxi de servicio: 40 bar

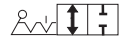
Serie universal y semi-especial

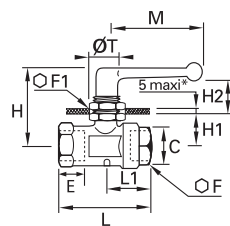

0446 Válvula recta 2/2 pasatabiques, rosca hembra BSPP



	Latón niquelado, NBR 	C	DN		E	F	F1	H	H1	H2	L	L1	M	ØT	kg
		G1/8	4	0446 04 10	8	14	22	37	14	12	44	25	48	16,5	0,112
		G1/4	7	0446 07 13	12	19	24	45	19	14	53	28	48	20,5	0,188
		G3/8	10	0446 10 17	12	24	27	50	21	21	59	31	69	20,5	0,294
		G1/2	13	0446 13 21	15	27	27	51	23	21	67	34	69	20,5	0,338
Presión máxi de servicio: 20 bar * Para el modelo G1/8 : espesor máxi del tabique es de 3 mm															

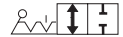

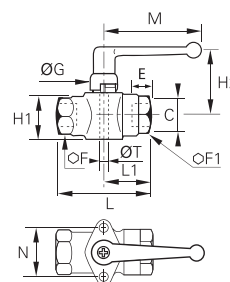
6402 Válvula recta 2/2 con fijación, rosca hembra BSPP



	Latón niquelado, NBR 	C	DN		E	F	F1	G	H1	H2	L	L1	M	N	ØT	kg
		G1/8	4	6402 04 10	8	14	14	18	18	30	44	25	48	25	4x70	0,132
		G1/4	7	6402 07 13	12	19	19	19	24	31	53	28	48	31	5x80	0,216
		G3/8	10	6402 10 17	12	24	24	20	30	45	59	31	69	31	5x80	0,324
		G1/2	13	6402 13 21	15	27	27	20	34	47	67	34	69	34	6x100	0,404
		G3/4	20	6402 20 27	16,5	32	38	27	44	52	80	39	108	43	8x125	0,830
G1	23	6402 23 34	19	41	46	27	53	56	94	47	108	51	8x125	1,290		
Presión máxi de servicio: 40 bar																

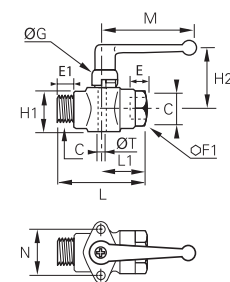

6401 Válvula recta 2/2 con fijación, rosca macho BSPP y hembra BSPP



	Latón niquelado, NBR 	C	DN		E	E1	F	G	H1	H2	L	L1	M	N	ØT	kg
		G1/8	4	6401 04 10	8	7	14	18	18	30	45	25	48	25	4x70	0,127
		G1/4	7	6401 07 13	12	9	19	19	24	31	52	28	48	31	5x80	0,212
		G3/8	10	6401 10 17	12	11	24	20	30	45	58	31	69	31	5x80	0,306
		G1/2	13	6401 13 21	15	12	27	20	34	47	67	34	69	34	6x100	0,394
Presión máxi de servicio: 40 bar																

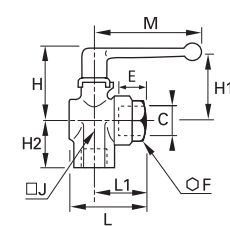

0472 Válvula 2/2 en codo, rosca hembra BSPP

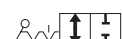

	Latón niquelado, NBR 	C	DN		E	F	H	H1	H2	J	L	L1	M	kg	
		G1/8	4	0472 04 10	8	14	35	29	18	14	34	25	48	0,096	
			6	0472 06 10	8	19	38	31	20	22	37	27	48	0,183	
		G1/4	6	0472 06 13	12	19	38	31	24	22	38	28	48	0,191	
		G3/8	9	0472 09 17	12	24	45	43	27	25	46	31	69	0,260	
		G1/2	12	0472 12 21	15	27	47	44	33	29	49	34	69	0,312	
		G3/4	18	0472 18 27	16,5	38	59	51	40	39	60	39	108	0,704	
G1	23	0472 23 34	19	46	63	55	47	48	72	47	108	1,062			
Presión máxi de servicio: 20 bar															

0471 Válvula 2/2 en codo, rosca macho BSPP y hembra BSPP

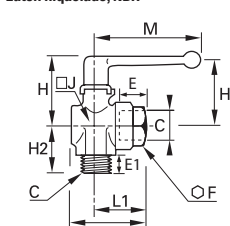

	Latón niquelado, NBR 	C	DN		E	E1	F	H	H1	H2	J	L	L1	M	kg
		G1/8	4	0471 04 10	8	7	14	35	29	19	14	34	25	48	0,096
			6	0471 06 10	8	7	19	38	31	22	22	37	27	48	0,182
		G1/4	6	0471 06 13	12	9	19	38	31	25	22	38	28	48	0,187
		G3/8	9	0471 09 17	12	11	24	45	43	28	25	46	31	69	0,256
		G1/2	12	0471 12 21	15	12	27	47	44	32	29	49	34	69	0,300
		G3/4	18	0471 18 27	16,5	12	38	59	51	37	39	60	39	108	0,682
G1	23	0471 23 34	19	15	46	63	55	44	48	72	47	108	1,020		
Presión máxi de servicio: 20 bar															

Serie universal y semi-especial

0482 Válvula 3/3 en codo, rosca hembra BSPP

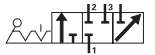

	Latón niquelado, NBR 	C $\text{\textcircled{DN}}$	E F H H1 H2 J L L1 M kg
		G1/8 4 0482 04 10	8 14 35 29 18 14 44 25 48 0,103
		G1/4 6 0482 06 13	12 19 38 31 24 22 53 28 48 0,200
		G3/8 9 0482 09 17	12 24 45 43 27 25 59 31 69 0,284
		G1/2 12 0482 12 21	15 27 47 44 33 29 67 34 69 0,346
		G3/4 18 0482 18 27	16,5 38 59 51 40 39 80 39 108 0,742
		G1 23 0482 23 34	19 46 63 55 47 48 94 47 108 1,160
Presión máx de servicio: 20 bar			

0483 Válvula 3/3 en te, rosca hembra BSPP

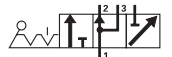

	Latón niquelado, NBR 	C $\text{\textcircled{DN}}$	E F H H1 H2 J L L1 M kg
		G1/8 4 0483 04 10	8 14 35 29 18 14 44 25 48 0,102
		G1/4 6 0483 06 13	12 19 38 31 24 22 53 28 48 0,196
		G3/8 9 0483 09 17	12 24 45 43 27 25 59 31 69 0,278
		G1/2 12 0483 12 21	15 27 47 44 33 29 67 34 69 0,340
		G3/4 18 0483 18 27	16,5 38 59 51 40 39 80 39 108 0,716
		G1 23 0483 23 34	19 46 63 55 47 48 94 47 108 1,066
Presión máx de servicio: 20 bar			

0448 Válvula 3/3 en codo pasatabiques, rosca hembra BSPP

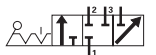

	Latón niquelado, NBR 	C $\text{\textcircled{DN}}$	E F F1 H H1 H2 H3 J L L1 M ØT kg		
		G1/8 4 0448 04 10	8 14 22 37 14 18 12 14 44 25 48 16,5 0,126		
		G1/4 6 0448 06 13	12 19 24 45 19 24 14 22 53 28 48 20,5 0,230		
		G3/8 9 0448 09 17	12 24 27 50 21 27 21 25 59 31 69 20,5 0,328		
		G1/2 12 0448 12 21	15 27 27 51 23 33 21 29 67 34 69 20,5 0,392		
		Presión máx de servicio: 20 bar			
		* Para el modelo G1/8 : espesor máx del tabique es de 3 mm			

0452 Válvula 3/2 en codo en mismo plano pasatabiques, rosca hembra BSPP





	Latón niquelado, NBR 	C $\text{\textcircled{DN}}$	E F F1 H H1 H2 J K L ØT kg
		G1/8 4 0452 04 10	8 14 22 39 10 8 16 18 25 19 0,130
		G1/4 6 0452 06 13	12 19 24 40 11 11 23 24 28 20 0,206
Presión máx de servicio: 20 bar			

Serie universal con purga

0489

Válvula recta 3/2 con purga, rosca hembra BSPP y métrica

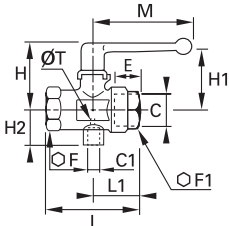





	<p>Latón niquelado, NBR</p> 	C	C1	DN		E	F	F1	H	H1	H2	L	L1	M	ØT	kg
		G1/4	M5x0,8	7	0489 07 13	12	24	24	46	43	17	59	31	69	2	0,270
		G3/8	M5x0,8	10	0489 10 17	12	24	24	46	43	17	59	31	69	2	0,243
		G1/2	G1/8	13	0489 13 21	15	27	27	47	44	24	67	34	69	2	0,310
		G3/4	G1/4	18	0489 18 27	16,5	32	38	63	54	33	80	39	108	2,5	0,670
		G1	G1/4	23	0489 23 34	19	41	46	67	57	37	94	47	108	3	1,050

Presión máx de servicio: 40 bar

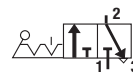
0449

Válvula recta 3/2 con purga, rosca hembra BSPP y métrica

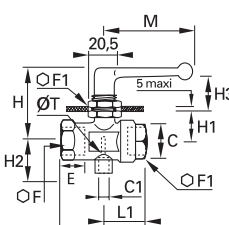



	<p>Latón niquelado, NBR</p> 	C	C1	DN		E	F	F1	H	H1	H2	H3	L	L1	M	ØT	kg
		G1/4	M5x0,8	7	0449 07 13	12	24	27	50	20	17	21	59	31	69	2,5	0,313
		G3/8	M5x0,8	10	0449 10 17	12	24	27	50	20	17	21	59	31	69	2,5	0,291
		G1/2	G1/8	13	0449 13 21	15	27	27	52	23	24	21	67	34	69	4	0,352

Presión máx de servicio: 20 bar

0469

Válvula recta 3/2 con purga, rosca hembra BSPP



	<p>Latón niquelado, NBR</p> 	C	DN		E	F	F1	H	H1	L	L1	M	ØT	kg
		G1/8	4	0469 04 10	8	14	14	35	29	44	25	48	1,5	0,092
		G1/4	7	0469 07 13	12	24	24	46	43	59	31	70	2	0,268
		G3/8	10	0469 10 17	12	24	24	46	43	59	31	70	2	0,246
		G1/2	13	0469 13 21	15	27	27	47	44	67	34	70	2	0,294
		G3/4	18	0469 18 27	16,5	32	38	63	54	80	39	108	2,5	0,668
G1	23	0469 23 34	19	41	46	67	57	94	47	108	3	1,026		

Presión máx de servicio: 40 bar

Funcionamiento de las purgas

Con purga conectado a un tubo = purga recogida, sin ruido ni contaminación

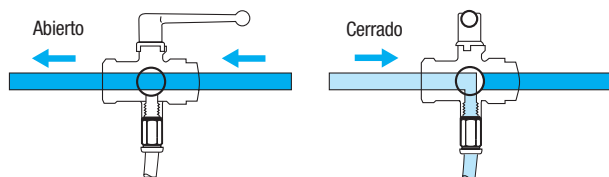

Con purga conectado a un silenciador = purga al aire libre, sin ruido

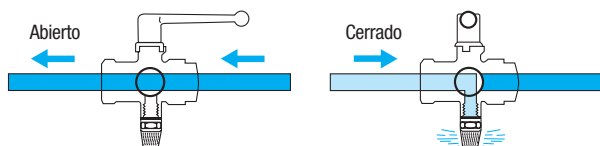



Se incluyen nuestras gamas de racores, tubos y silenciadores, respectivamente, en los capítulos 1, 3 y 9 de este catálogo.

Serie universal con purga

0462

Válvula 3/2 en codo con purga, rosca hembra BSPP

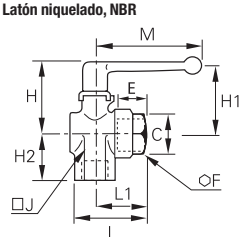



		Latón niquelado, NBR	C	DN		E	F	H	H1	H2	J	L	L1	M	kg
			G1/8	6	0462 06 10	8	19	38	31	20	22	37	27	48	0,192
			G1/4	6	0462 06 13	12	19	38	31	24	22	38	28	48	0,185
			G3/8	9	0462 09 17	12	24	45	43	27	25	46	31	69	0,261
			G1/2	12	0462 12 21	15	27	47	44	33	29	49	34	69	0,312
			G3/4	18	0462 18 27	16,5	38	59	51	40	39	60	39	108	0,698
			G1	23	0462 23 34	19	46	63	55	47	48	72	47	108	1,066

Presión máx de servicio: 20 bar

0461

Válvula 3/2 en codo con purga, rosca macho BSPP y hembra BSPP

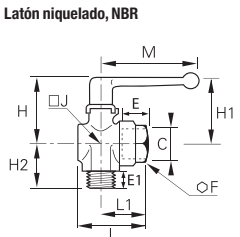

		Latón niquelado, NBR	C	DN		E	E1	F	H	H1	H2	J	L	L1	M	kg
			G1/8	6	0461 06 10	8	7	19	38	31	20	22	37	27	48	0,182
			G1/4	6	0461 06 13	12	9	19	38	31	24	22	38	28	48	0,186
			G3/8	9	0461 09 17	12	11	24	45	43	27	25	46	31	69	0,257
			G1/2	12	0461 12 21	15	12	27	47	44	33	29	49	34	69	0,304
			G3/4	18	0461 18 27	16,5	12	38	59	51	40	39	60	39	108	0,648

Presión máx de servicio: 20 bar

Funcionamiento de las purgas de las válvulas de codo

Funcionamiento de las purgas de las válvulas bloqueables

Con purga libre = purga al aire libre sin silenciador

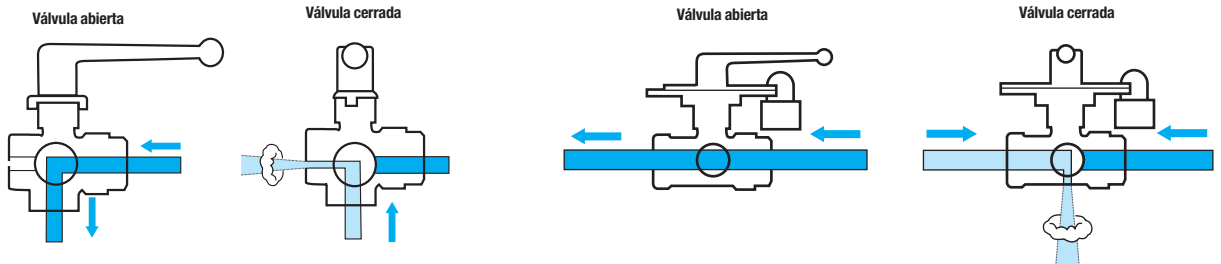

Maneta desmontable: en caso de un montaje de la válvula a lo largo de una pared, es posible desmontar la maneta para colocarla en el sentido opuesto al del montaje inicial.

Funcionamiento de las válvulas precintables de 3/2 vías

Perforadas por debajo y en forma de codo en el plano horizontal, estas válvulas permiten comunicar: la vía 1 con la vía 2 - o bien la vía 2 con la vía 3.

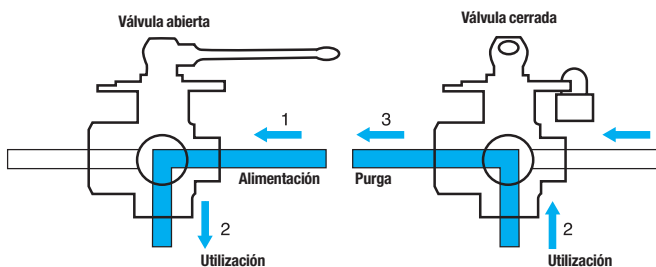

Maneta desmontable: en caso de un montaje de la válvula a lo largo de una pared, es posible desmontar la maneta para colocarla en el sentido opuesto al del montaje inicial.

Serie universal precintable

0432 Válvula recta 2/2 precintable, rosca hembra BSPP

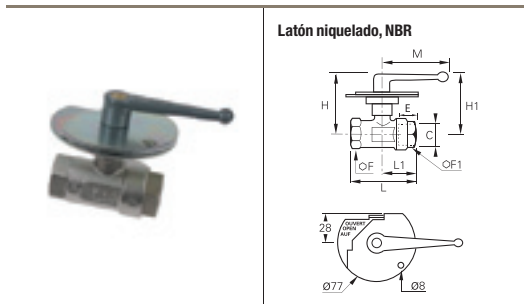

C	DN		E	F	F1	H	H1	L	L1	M	kg
G1/8	4	0432 04 10	8	19	19	59	54	51	27	69	0,415
G1/4	7	0432 07 13	12	19	19	59	54	59	28	69	0,396
G3/8	10	0432 10 17	12	24	24	60	55	59	31	69	0,460
G1/2	13	0432 13 21	15	27	27	62	57	67	34	69	0,522
G3/4	20	0432 20 27	16,5	32	38	66	56	80	39	108	0,800
G1	23	0432 23 34	19	41	46	70	59	94	47	108	1,186

Presión máxi de servicio: 40 bar
Maneta no desmontable, placa fija y placa móvil : acero zincado

0439 Válvula recta 3/2 precintable con purga, rosca hembra BSPP

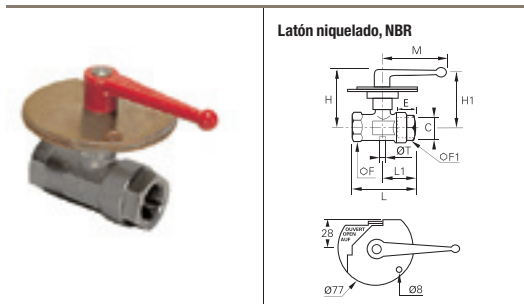

C	DN		E	F	F1	H	H1	L	L1	M	ØT	kg
G1/8	4	0439 04 10	8	19	19	59	54	51	27	69	2	0,410
G1/4	7	0439 07 13	12	19	24	60	55	59	31	69	2	0,480
G3/8	10	0439 10 17	12	24	24	60	55	59	31	69	2	0,460
G1/2	13	0439 13 21	15	27	27	62	57	67	34	69	2	0,514
G3/4	18	0439 18 27	16,5	32	38	66	56	80	39	108	2,5	0,810
G1	23	0439 23 34	19	41	46	70	59	94	47	108	3	1,185

Presión máxi de servicio: 40 bar
Maneta no desmontable, placa fija y placa móvil : acero zincado

0436 Válvula recta 3/2 precintable en 3 puntos con purga, rosca hembra BSPP y métrica

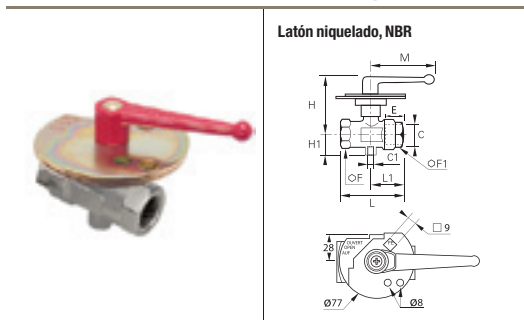

C	C1	DN		E	F	F1	H	H1	L	L1	M	kg
G3/8	M5x0,8	10	0436 10 17	12	24	24	60	17	60	32	69	0,475
G1/2	G1/8	13	0436 13 21	15	27	27	60	24,5	67,5	34,5	69	0,500
G3/4	G1/4	18	0436 18 27	16,5	32	38	69,5	33	80	39,5	108	0,850
G1	G1/4	23	0436 23 34	19	32	38	69,5	33	80	39,5	108	1,215

Presión máxi de servicio: 40 bar
Maneta no desmontable, placa fija y placa móvil : acero zincado

0437 Válvula recta 3/2 precintable en 3 puntos con purga, rosca hembra BSPP

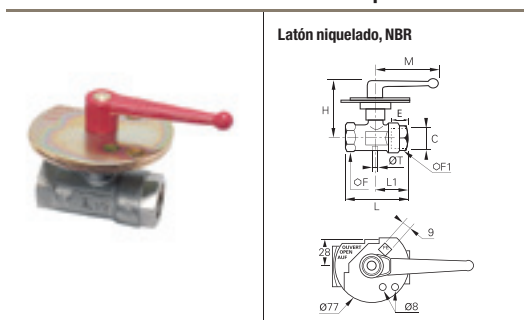

C	DN		E	F	F1	H	L	L1	M	ØT	kg
G1/4	7	0437 07 13	12	24	24	60	59	32	69,5	2	0,476
G3/8	10	0437 10 17	12	24	24	60	60	32	69,5	2	0,456
G1/2	13	0437 13 21	15	27	27	60	67,5	34,5	69,5	2	0,510
G3/4	18	0437 18 27	16,5	32	38	69,5	80	39,5	108,5	2,5	0,820
G1	23	0437 23 34	19	41	46	73	94,5	47,5	108,5	3	1,192

Presión máxi de servicio: 40 bar
Maneta no desmontable, placa fija y placa móvil : acero zincado

0438 Válvula 3/2 en codo precintable en 3 puntos, rosca hembra BSPP

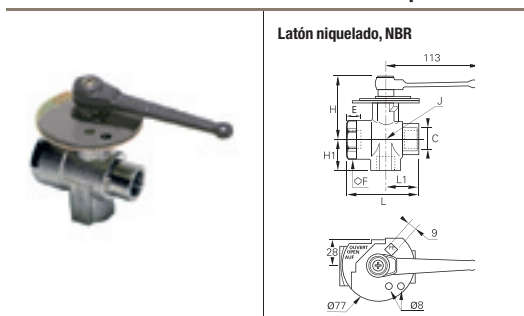

C	DN		E	F	H	H1	J	L	L1	kg
G3/8	9	0438 09 17	12	38	76	34	39	73	35	0,970
G1/2	12	0438 12 21	15	38	76	37	39	78	38	0,947
G3/4	18	0438 18 27	16,5	38	76	40	39	80	40	0,905
G1	23	0438 23 34	19	46	80	47	48	94	47	1,295

Presión de servicio máxi : 20 bar
Placa fija : acero zincado bicromatado
Placa móvil : acero, pintura, epoxi gris
Maneta desmontable : en caso de un montaje de la válvula al lado de una pared, es posible desmontar la maneta y volver a montar en el sentido opuesto del montaje inicial.

Válvulas de cierre esférico, serie universal ligera

Las válvulas de serie ligera se basan en la tecnología de la gama serie universal Parker Legris. Ofrecen las ventajas de un **tamaño compacto** y de un **manejo sin esfuerzo** y están diseñadas para la **fiabilidad** de sus circuitos.

Ventajas del producto

Facilidad de uso	Facilidad de maniobra gracias al bajo coeficiente de rozamiento Manetas cortas reutilizables e intercambiables Excelente compactibilidad Amplia gama de configuraciones
Eficacia máxima	Excelente resistencia al vacío Paso total Latón niquelado químico de alto contenido en fósforo para una alta resistencia a la corrosión Sistema automático de compensación de microdesgastes de las juntas
Fiabilidad	Tecnología reconocida y probada Resistencia mecánica y longevidad gracias al latón matrizado Control de la estanqueidad al 100 % Fechado unitario para garantizar la calidad y la trazabilidad



Vacío
Transporte
Embalaje
Sector textil
Aire comprimido
Serrería
Plástico y caucho

Aplicaciones

Características técnicas

Fluidos adecuados	Aire comprimido Otros fluidos: ver tabla de compatibilidades al final de este capítulo
Presión de trabajo	De vacío hasta 12 bar
Temperatura de trabajo	-20°C a +80°C

Par de apriete	Roscas	G1/8	G1/4	G3/8	G1/2	G3/4
	daN.m	0,10 a 0,20	0,10 a 0,20	0,15 a 0,25	0,20 a 0,35	0,50 a 0,70

Las prestaciones dependen de los fluidos utilizados.
El uso está garantizado para un vacío de 755 mm Hg (99 % de vacío).

Materiales

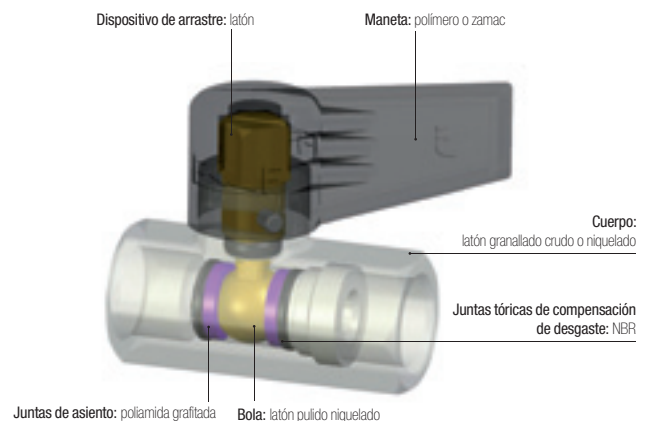

Sin silicona

Reglamentaciones

Directiva: 97/23/CE (módulo PED A - diámetro superior a 25 mm)
Directiva: 2006/42/CE (Directiva de Máquina)
Directiva: 2002/95/CE (RoHS)
RG: 1907/2006 (REACH)

Serie universal ligera

0492 Válvula 2/2 serie ligera, rosca hembra BSPP

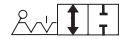

	Latón niquelado, NBR 	C DN	E F H L L1 M kg
		G1/4 4 0492 04 13	9 17 34 39,5 17 35 0,073
		G3/8 7 0492 07 17	11 22 38 45 20 43 0,128
		G1/2 10 0492 10 21	12 24 44 54 25 50 0,162
		G3/4 13 0492 13 27	14 30 46 62 28 50 0,240
Maneta polímero técnico			

0492..64 Válvula 2/2 serie ligera, rosca hembra BSPP

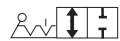

	Latón niquelado, NBR 	C DN	E F H L L1 M kg		
		G1/4 4 0492 04 13 64	9 17 36 39,5 17 25 0,090		
		Maneta corta en zamac			

0491 Válvula 2/2 serie ligera, rosca macho BSPP y hembra BSPP

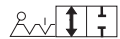

	Latón niquelado, NBR 	C DN	E E1 F H L L1 M kg
		G1/4 4 0491 04 13	9 7 17 34 39,5 17 35 0,070
		G3/8 7 0491 07 17	11 8 22 38 45 20 43 0,124
		G1/2 10 0491 10 21	12 10 24 44 53 24 50 0,160
		G3/4 13 0491 13 27	14 12 30 46 59 25 50 0,238
Maneta polímero técnico			

0491..64 Válvula 2/2 serie ligera, rosca macho BSPP y hembra BSPP

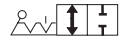

	Latón niquelado, NBR 	C DN	E E1 F H L L1 M kg		
		G1/4 4 0491 04 13 64	9 7 17 36 39,5 17 25 0,092		
		Maneta corta en zamac			

0490 Válvula 2/2 serie ligera, rosca macho BSPP





	Latón niquelado, NBR 	C DN	E F H L L1 M kg
		G1/4 4 0490 04 13	7 17 34 39 17 35 0,070
		G3/8 7 0490 07 17	8 22 38 44 20 43 0,109
		G1/2 10 0490 10 21	10 24 44 53 24 50 0,160
		G3/4 13 0490 13 27	12 30 46 59 25 50 0,233
Maneta polímero técnico			

Serie universal ligera

0494

Válvula 2/2 serie ligera con 2 tapones de purga, rosca hembra BSPP

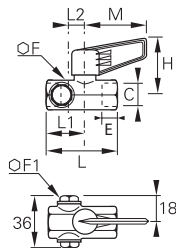



	<p>Latón niquelado, NBR</p> 	<p>C  </p>	E	F	F1	H	L	L1	L2	M	kg
		<p>G3/8 7 0494 07 17</p> <p>Maneta polímero técnico</p>	11	22	16	38	60	20	15	43	0,178

0497

Válvula 2/2 serie ligera con eje cuadrado de arrastre, rosca hembra BSPP

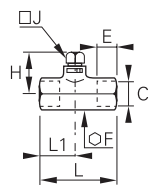



	<p>Latón, NBR</p> 	<p>C  </p>	E	F	H	J	L	L1	kg
		<p>G1/4 4 0497 04 13</p> <p>G3/8 7 0497 07 17</p> <p>G1/2 10 0497 10 21</p> <p>G3/4 13 0497 13 27</p>	9	17	25	7	39	17	0,066
			11	22	26	7	45	20	0,122
			12	24	29	10	54	25	0,148
			14	30	30	10	62	28	0,230

0496

Válvula 2/2 serie ligera con eje cuadrado de arrastre, rosca macho BSPP y hembra BSPP

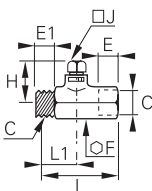

	<p>Latón, NBR</p> 	<p>C  </p>	E	E1	F	H	J	L	L1	kg
		<p>G1/4 4 0496 04 13</p> <p>G3/8 7 0496 07 17</p> <p>G1/2 10 0496 10 21</p> <p>G3/4 13 0496 13 27</p>	7	9	17	25	7	39	17	0,065
			8	11	22	26	7	45	20	0,118
			10	12	24	29	10	53	24	0,150
			12	14	30	30	10	59	28	0,222



De cierre esférico

Válvulas industriales

Válvulas de cierre esférico, serie DVGW

La combinación de roscas normalizadas, de un sistema de estanqueidad reforzado y de la certificación **DVGW** hace de esta válvula un valor seguro en el **transporte de gas y agua**.

Ventajas del producto

- Seguridad y estanqueidad**
 - Dispositivo de arrastre antiescape en caso de sobrepresiones
 - Dos juntas a la altura del dispositivo de arrastre para reforzar la estanqueidad
 - Fechado unitario para garantizar la calidad y la trazabilidad
- Prestaciones óptimas**
 - Paso total, que minimiza las pérdidas de carga
 - Latón niquelado para una mejor resistencia a la corrosión y una compatibilidad química elevada
 - Manejable a muy baja temperatura
- Roscas universales normalizadas**
 - Excelente adaptabilidad de montaje:
 - dimensiones conformes a DIN 3357
 - roscas BSPP conformes a DIN 2999 / ISO 228



Robótica
Aire comprimido
Transporte de agua y gas
Máquinas herramienta
Industria textil
Industria de la madera

Aplicaciones

Características técnicas

Fluidos adecuados	Aire comprimido, agua y gas
Presión de trabajo	1/4" a 2": 0 a 40 bar
Temperatura de trabajo	de -40°C a +170°C

Las prestaciones dependen de los fluidos utilizados.

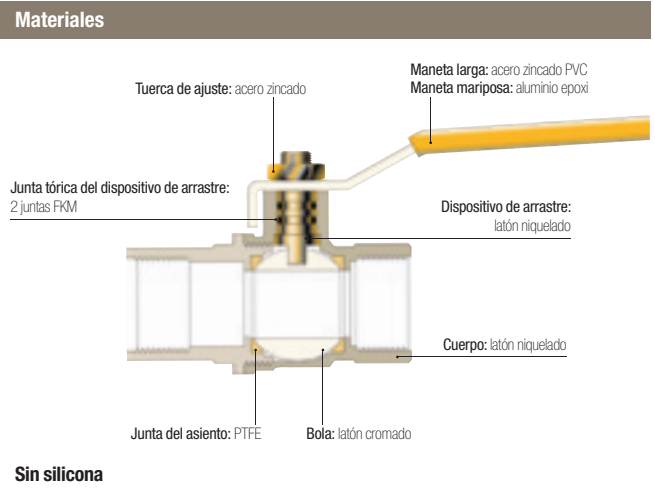

Presiones y temperaturas de trabajo

Presión - Temperatura

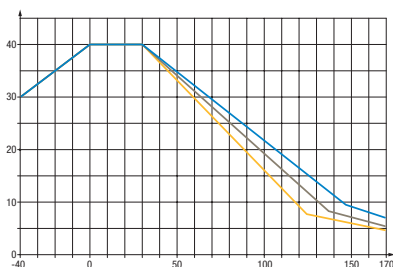

Pérdidas de carga

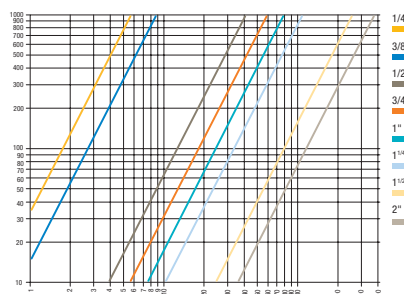

Reglamentaciones

- Industriales**
- Directiva: 97/23/CE (PED B+D módulo CE 1115)
- Agua**
- DVGW: W 570-1
- DIN EN 13228
- BGA KTW
- DVGW: W270
- Gas**
- DIN EN 33

Serie DVGW

BVG4-L Válvula recta 2/2, rosca hembra BSPP



Latón niquelado , PTFE

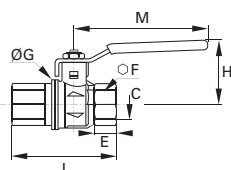

C	DN		E	F	ØG	H	L	M	kg
G1/4	8	BVG4-1/4L	12	20	25	38	50	82	0,150
G3/8	10	BVG4-3/8L	12	20	25	38	60	82	0,150
G1/2	15	BVG4-1/2L	15,5	25	32,5	43	75	100	0,255
G3/4	20	BVG4-3/4L	17	32	39	50	80	120	0,390
G1	25	BVG4-1L	21	41	47,5	54	90	120	0,590
G1¼	32	BVG4-1,1/4L	23	50	59	73	110	158	0,980
G1½	40	BVG4-1,1/2/4L	23	55	71,5	79	120	158	1,205
G2	50	BVG4-2L	26,5	70	86	86	140	158	1,960

BVGT4-L Válvula recta 2/2, rosca hembra BSPP



Latón niquelado , PTFE

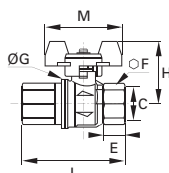

C	DN		E	F	ØG	H	L	M	kg
G1/4	8	BVGT4-1/4L	12	20	25	39	50	50	0,150
G3/8	10	BVGT4-3/8L	12	20	25	39	60	50	0,150
G1/2	15	BVGT4-1/2L	15,5	25	32,5	43	75	50	0,230
G3/4	20	BVGT4-3/4L	17	32	39	47	80	60	0,350
G1	25	BVGT4-1L	21	41	47,5	51	90	60	0,550

Maneta compacta

Válvulas de cierre esférico, serie estándar

La gama de válvulas con **juntas de fluoropolímero**, disponible en series compacta, estándar y bloqueable, permite cubrir las **aplicaciones industriales habituales** para las que los fluidos transportados y las temperaturas de trabajo requieren este tipo de juntas.

Ventajas del producto

Instalación optimizada

- Paso total del fluido
- Maneta larga o mariposa
- Resistencia a la corrosión
- Una versión bloqueable para la seguridad de uso
- Buena relación precio/ prestaciones

Amplia compatibilidad

- Numerosos fluidos compatibles
- Uso a baja y media presión
- Protección frente a la corrosión gracias al tratamiento de superficie



- Máquinas herramienta
- Máquinas agrícolas
- Industria textil
- Aire comprimido
- Fontanería
- Climatización
- Calefacción

Aplicaciones

Características técnicas

Versión	Serie estándar y bloqueable	Serie compacta
Fluidos adecuados	Aire comprimido, gas, agua, vapor de agua, aceite y todos los fluidos compatibles con los materiales que las componen	
Presión de trabajo	0 a 30 bar	0 a 35 bar
Temperatura de trabajo	-20°C a +130°C	-10°C a +90°C

Las prestaciones dependen de los fluidos utilizados.

Materiales

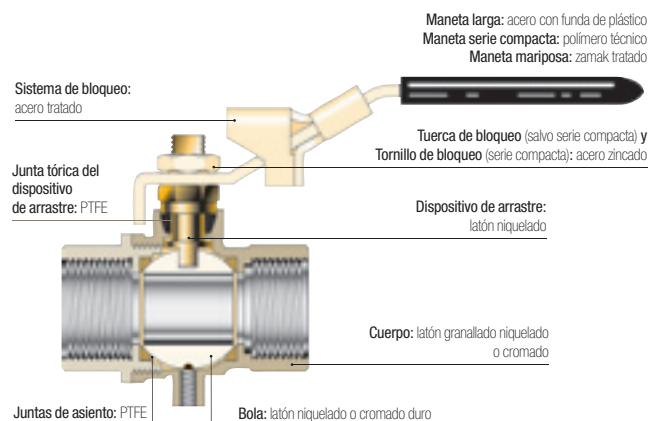

Sin silicona

Reglamentaciones

Industriales



- Directiva:** 97/23/EC (módulo PED A – CE diámetros superiores a 25 mm)
- Directiva:** Directiva de Máquina 2006/42/EC
- Directiva:** 2002/95/EC (RoHS)
- RG:** 1907/2006 (REACH)
- Directiva:** 89/392/CE

Serie estándar

4902

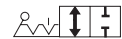
Válvula 2/2 recta estándar, rosca hembra BSPP

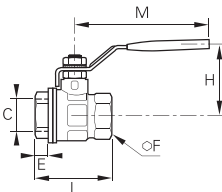

	<p>Latón niquelado, PTFE</p> 	C	DN		PN	E	F	H	L	M	kg
		G1/4	10	4902 10 13	30	11	20	43	51,5	98	0,154
		G3/8	10	4902 10 17	30	11,4	20	43	51,5	98	0,138
		G1/2	15	4902 15 21	30	13,5	25	47	55	98	0,202
		G3/4	20	4902 20 27	30	12,5	31	58	57,5	122	0,322
		G1	25	4902 25 34	30	15	38	60	69,5	122	0,468
		G1¼	32	4902 32 42*	25	17	48	77	81,5	153	0,794
		G1½	40	4902 40 49*	25	18	54	83	95	153	1,082
		G2	50	4902 50 48*	25	22	66	95	113	162	1,787
		G2½	65	4902 65 47*	30	22	85	132	136	255	4,500
		G3	80	4902 80 46*	30	25	99	140	157	255	5,840
		G4	100	4902 01 45*	30	29	125	154	191	255	9,040

*Modelos con la inscripción CE
Modelos de 2½": doble junta de arrastre FPM y temperatura de utilización -40°C a +170°C (en punta)

BVGT4-C

Válvula 2/2 recta estándar, rosca hembra BSPP





	<p>Latón niquelado granallado, PTFE</p> 	C	DN		E	F	G	H	L	M	kg
		G1/4	8	BVGT4-1/4C	9	20	25	40	39	50	0,130
		G3/8	10	BVGT4-3/8C	9	20	25	40	39	50	0,120
		G1/2	15	BVGT4-1/2C	11	25	32,5	44	50	50	0,180
		G3/4	20	BVGT4-3/4C	12	31	39	49	54	50	0,265
		G1	25	BVGT4-1C	14	38	47,5	53	67	50	0,390

Maneta compacta

4991

Válvula recta 2/2 serie compacta estándar, rosca macho BSPP y hembra BSPP

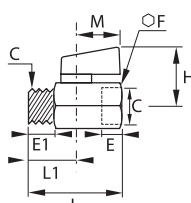



	<p>Latón cromado, PTFE</p> 	C	DN		E	E1	F	H	L	L1	M	kg
		G1/8	6	4991 00 10	10	10	21	30	41,5	10	24	0,091
		G1/4	8	4991 00 13	11	11	21	30	41,5	11	24	0,087
		G3/8	8	4991 00 17	11	11	21	30	41,5	10,5	24	0,087
		G1/2	10	4991 00 21	13	13	25	32	49	12,5	24	0,134

4992

Válvula recta 2/2 serie compacta estándar, rosca hembra BSPP

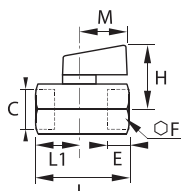

	<p>Latón cromado, PTFE</p> 	C	DN		E	F	H	L	L1	M	kg
		G1/8	6	4992 00 10	10	21	30	41,5	10	24	0,110
		G1/4	8	4992 00 13	11	21	30	41,5	11	24	0,106
		G3/8	8	4992 00 17	11	21	30	41,5	10,5	24	0,094
		G1/2	10	4992 00 21	13	25	32	49	12,5	24	0,142

De cierre esférico
Válvulas industriales

Serie estándar

BVG4-LOCK

Válvula recta 2/2 bloqueable, rosca hembra BSPP

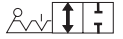

Latón niquelado granallado, PTFE

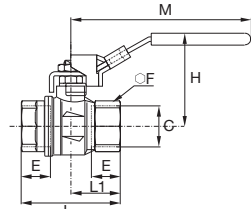

C	DN		E	F	H	L	L1	M	kg
G1/4	8	BVG4-1/4LOCK	12	20	47,5	45	22,5	96	0,154
G3/8	10	BVG4-3/8LOCK	12	20	47,5	45	22,5	96	0,171
G1/2	15	BVG4-1/2LOCK	15,5	25	52	59	29,5	96	0,238
G3/4	20	BVG4-3/4LOCK	17	31	59,5	64	32	117	0,370
G1	25	BVG4-1LOCK	21	40	63,5	81	40,5	117	0,580

BVG4P-LOCK

Válvula recta 3/2 bloqueable con purga, rosca hembra BSPP



Latón niquelado granallado, PTFE

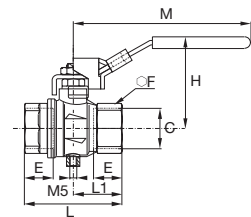

C	DN		E	F	H	L	L1	M	kg
G1/4	8	BVG4P-1/4LOCK	12	20	47,5	45	22,5	96	0,155
G3/8	10	BVG4P-3/8LOCK	12	20	47,5	45	22,5	96	0,172
G1/2	15	BVG4P-1/2LOCK	15,5	25	52	59	29,5	96	0,239
G3/4	20	BVG4P-3/4LOCK	17	31	59,5	64	32	117	0,371
G1	25	BVG4P-1LOCK	21	40	63,5	81	40,5	117	0,581

Válvulas de cierre esférico:

Tabla de uso

La tabla siguiente indica las compatibilidades de las válvulas con los fluidos, así como sus características de presiones y temperaturas.

Algunos modelos tienen una presión de trabajo máxima distinta de la mencionada en esta tabla. En este caso, esta presión se indica en el apartado de la referencia correspondiente.

ATENCIÓN: para los diámetros \geq a 32 mm o 1¼", dividir la presión máxima por 2.

Si el fluido buscado no figura en esta tabla, rogamos consulten con nosotros.

Denominación de los productos	Presión máx. (bar)	Temperaturas en °C		Serie universal y serie ligera	Serie estándar	Serie DVGW	Serie semi-especial							
		Mín.	Máx.				20	22	26	27	30	32		
Aceite (de petróleo) y agua emulsiones	40	-20	+90	●	●	●								
Aceite de castor	40	-20	+90	●	●									
Aceite de colza	40	-20	+90	●	●									
Aceite de corte	40	-20	+90	●	●									
Aceite de parafina	40	-20	+90	●	●	●								
Aceite de petróleo mineral	20	-20	+160					●						
Aceite de pie de buey	40	-20	+90	●	●	●								
Aceite de ricino	40	-20	+90	●	●	●								
Aceite de vaselina	40	-20	+90	●	●	●								
Aceites "sintéticos"	20	-20	+100											●
Aceites comestibles	20	+5	+200		●				●					
Aceites Diésel	40	-20	+90	●	●									
Aceites hidráulicos (de petróleo)	40	-20	+90	●	●									
Aceites minerales	40	-20	+90	●	●									
Acetil - Acetona	20	-20	+60											●
Acetileno (gas)	20	-20	+60	●	●	●								
Acetofenona	20	-20	+60											●
Acetona y otras cetonas	20	-20	+60											●
Agua a alta temperatura	20		+150			●								●
Agua cargada con gas carbónico	40		+90	●	●	●								
Agua de mar	40		+80	●	●	●								
Agua de mar muy caliente	20		+150			●				●				
Agua destilada	40		+90	●	●	●								
Agua normal	40		+80	●	●	●								
Agua oxigenada	40	-20	+30				●							
Aire comprimido	20	-25	+180	●	●	●	●	●	●	●	●	●	●	●
Alcohol absoluto	20	-20	Ebullic.											●
Alcohol Amílico	20	-20	Ebullic.											●
Alcohol bencílico	20	-20	Ebullic.					●						
Alcohol butílico	20	-20	Ebullic.					●						
Alcohol de quemar o desnaturalizado	40	-20	+40	●	●	●								
Alcohol diacetónico	20	-20	Ebullic.											●
Alcohol etílico	20	-20	Ebullic.											●
Alcohol graso	20	-20	Ebullic.					●						
Alcohol isopropílico	20	-20	Ebullic.											●
Alcohol metílico	20	-20	Ebullic.											●
Alcohol propílico	20	-20	Ebullic.											●
Almidón (geles o pastas)	40	+10	+40	●	●	●								

Todos las indicaciones anteriores, son fruto de nuestra experiencia. A pesar e ello, al ser cada aplicación un caso particular, no podemos responsabilizarnos por lo que recomendamos que antes de su uso definitivo, se efectúen ensayos previos en las condiciones reales de utilización.

Válvulas de cierre esférico:

Tabla de uso

Denominación de los productos	Presión máx. (bar)	Temperaturas en C°		Serie universal y serie ligera	Serie estándar	Serie DVGW	Serie semi-especial						
		Mín.	Máx.				20	22	26	27	30	32	
Alúmina (en suspensión líquida, pastosa)	40	-20	+90	●	●	●							
Animales (aceites, grasas)	20	+5	+200		●	●			●				
Anticongelantes o glicol (diluidos)	40	-20	+40	●	●	●							
Argón (gas) Ar	20	-20	+60	●	●	●							
Automóvil (líquidos de frenos)	20	-20	+90										●
Bario - Hidróxido	20	-20	+40										●
Barnices y pinturas	20	-20	+60		●	●			●				
Benceno	20	-20	+60					●					
Bencil - Alcohol	20	-20	Ebullic.					●					
Benzaldehído	20	-20	+60										●
Bórax (pastas o licores)	20	-20	+60										●
Bromocloro-Trifluoroetano	20	-20	+60		●	●			●				
Butadieno (hidrocarburos)	20	-20	+60									●	
Butano	20	-20	+60	●	●	●							
Butanol	20	-20	Ebullic.					●					
Buteno (hidrocarburos)	20	-20	+60					●					
Caldo bordelés (insecticidas)	20	0	+40	●	●	●							
Carbonato sódico (con agua)	20	0	+40	●	●	●							
Ceras naturales (vegetales, de abeja, de carnauba, de China, de lignito)	40	-20	+90									●	
Creosotas	20	-20	+60									●	
Cresoles	20	-20	+60									●	
Decalina (hidrocarburos, disolventes)	20	-20	+60									●	
Detergentes (soluciones)	20	-20	+100										●
Di-Ésteres	20	-20	+90					●					
Di-Fenil-Óxido (detergentes ajustados)	20	-20	+60									●	
Di-Iso-Butileno	20	-20	+60									●	
Di-Pentano	20	-20	+60					●					
Di-Penteno (disolventes, barnices)	20	-20	+60					●					
Estireno (ver Butadieno)	20	-20	+60									●	
Etano (gas hidrocarburo)	20	-20	+60									●	
Etano (gas) CH ₂ CH ₃	20	-20	+60	●	●								
Etanodiol (anticongelantes) ver glicol	20	-20	+120										●
Etil-Alcohol	20	-20	+60										●
Etilenos-Glicol (anticongelantes)	20	-20	+120										●
Feno	20	-20	+60					●					
Fenol (soluciones acuosas o alcohólicas)	20	-20	+60		●	●			●				
Fueloil	40	-20	+40	●	●	●							
Fueloil-Gasoil	40	-20	+40	●	●								
Gas carbónico CO ₂	40	-20	+60	●	●								
Gas de alumbrado	20	-20	+40			●							
Gas natural	20	-20	+40			●							
Gasolina normal	20	-20	+40	●	●								
Gasolina Súper	20	-20	+40				●						

Todos las indicaciones anteriores, son fruto de nuestra experiencia. A pesar e ello, al ser cada aplicación un caso particular, no podemos responsabilizarnos por lo que recomendamos que antes de su uso definitivo, se efectúen ensayos previos en las condiciones reales de utilización.

Válvulas de cierre esférico:

Tabla de uso

Denominación de los productos	Presión máx. (bar)	Temperaturas en C°		Serie universal y serie ligera	Serie estándar	Serie DVGW	Serie semi-especial							
		Mín.	Máx.				20	22	26	27	30	32		
Glicerina	20	-20	+40	●	●									
Glicol (para anticongelantes, lubricantes)	40	-20	+40	●	●									
Grafito en suspensión en agua, aceites, grasas	40	-20	+90	●	●									
Grasas (de petróleo)	40	-20	+90	●	●									
Grasas comestibles	20	+5	+200		●				●					
Helio (gas)	20	-20	+60										●	
Heptanal	20	-20	+50	●	●									
Hexano (disolvente)	20	-20	+60										●	
Hidrocarburos "aromáticos"	20	-20	+60					●						
Hidrógeno gas	20	-20	+60										●	
Iso-butano (hidrocarburos alifáticos)	20	-20	+60									●		
Iso-Octano	20	-20	+60									●		
Jabones	20	-20	+100											●
Jabones líquidos o pastosos	40	-20	+40	●	●	●								
Kriptón Kr (gas)	20	-20	+60	●	●	●								
Líquidos saponificantes	20	-20	+30	●	●	●								
Metano (gas) CH ₄	20	-20	+60	●	●	●								
Metanol	20	-20	Ebullic.											●
Metil - Alcohol (disolventes)	20	-20	Ebullic.											●
Neón (Gas) Ne	20	-20	+60	●	●	●								
Nitrógeno (gas) N ²	40	-20	+90	●	●	●								
Oxígeno gaseoso (ambiente)	20	-20	+40										●	
Parafinas	20	-20	+60	●	●	●								
Pentano (hidrocarburos líquidos)	20	-20	+60	●	●	●								
Pentanoles 1 y 2	20	-20	Ebullic.											●
Pentil - Alcohol	20	-20	Ebullic.											●
Petróleo crudo	20	-20	+40				●							
Pinturas y sus disolventes	20	-20	+60		●	●			●					
Propano	20	-20	+60	●	●	●								
Propanoles 1 y 2	20	-20	Ebullic.											●
Propanona 2	20	-20	+60											●
Propeno o Propileno	20	-20	+60						●					
Propileno o Propeno	20	-20	+60						●					
Tintas	20	-20	+60										●	
Tolueno (hidrocarburos terpénicos)	20	-20	+60		●	●			●					
Trementina	20	-20	+50	●	●	●								
Tricloroetileno	20	-20	+65						●					
Vapor de agua 150° máx.	20	-20	+150											●
Vaselina	40	-20	+60	●	●	●								
Xenón (Gas) Xe	20	-20	+60	●	●	●								
Xileno	20	-20	+60						●					

Todas las indicaciones anteriores, son fruto de nuestra experiencia. A pesar de ello, al ser cada aplicación un caso particular, no podemos responsabilizarnos por lo que recomendamos que antes de su uso definitivo, se efectúen ensayos previos en las condiciones reales de utilización.

Válvulas de cierre esférico, serie acero inoxidable

Las válvulas serie de **acero inoxidable** permiten transportar numerosos **fluidos corrosivos** y resisten **ambientes agresivos**. De paso total y capacidad para soportar simultáneamente presiones y temperaturas elevadas, se adaptan a una gran cantidad de aplicaciones.

Ventajas del producto

Fiabilidad

- Paso total
- Excelente compatibilidad química
- Gran resistencia al par presión / temperatura
- Versión serie ligera: control de estanqueidad al 100 % con fechado unitario para garantizar la trazabilidad y la calidad

Polivalencia

Tres versiones rectas:

- Tipo monobloque no desmontable
- Tipo 3 piezas con desmontaje sencillo para facilitar el mantenimiento y la limpieza de la válvula
- Tipo serie ligera para un tamaño más reducido

Platina de fijación: 4812 y 4832

- Montaje en pasatabiques
- Montaje de actuador (norma ISO 5211)



Aplicaciones

- Sector agroalimentario
- Aeronáutica
- Química
- Semiconductores
- Medicina
- Petroquímica
- Laboratorios
- Proceso farmacéutico

Características técnicas

	Tipos 4810, 4812 y 4832	Tipo 0465
Fluidos adecuados	Todos los fluidos	Todos los fluidos
Presión de trabajo	0 hasta 65 bar	De vacío hasta 20 bar
Temperatura de trabajo	-20°C a +150°C	-20°C a +120°C

Las prestaciones dependen de los fluidos utilizados.
El uso está garantizado para un vacío de 755 mm Hg (99 % de vacío).

Materiales

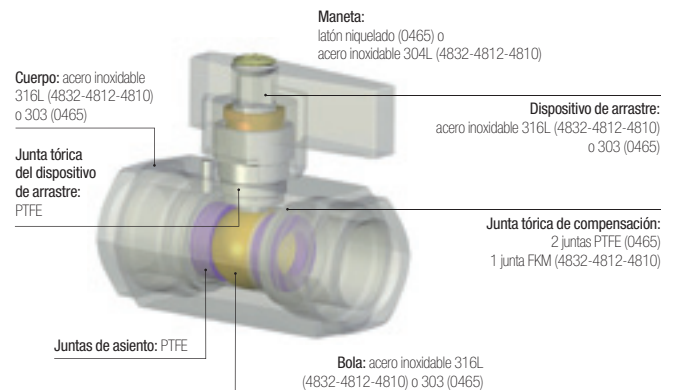

Resistencia a la presión y a la temperatura

Versiónes 4810, 4812 y 4832

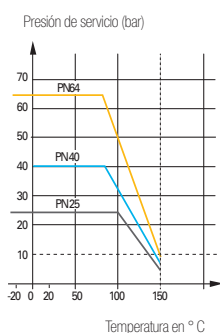

Versión 0465

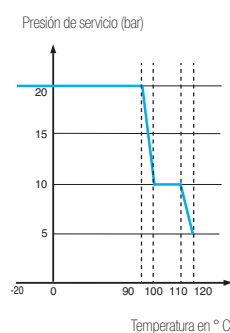

Reglamentaciones

Industriales

Directiva: 97/23/EC (módulo PED A – CE diámetros superiores a 25 mm)
Directiva: Directiva de Máquina 2006/42/EC
Directiva: 2002/95/EC (RoHS)
RG: 1907/2006 (REACH)
Directiva: 89/392/CE

Serie acero inoxidable

4832

Válvula recta 2/2, 3 piezas de fijación, rosca hembra BSPP

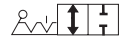

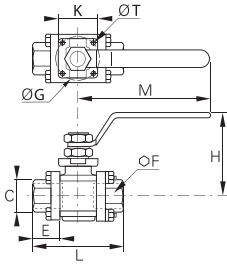
Acero inoxidable 316L, PTFE		C	DN		E	F	G	H	K	L	M	ØT	kg
		G1/4	10	4832 10 13	18	22	36	50	36	57	110,5	5,5	0,272
		G3/8	10	4832 10 17	18	22	36	50	36	57	110,5	5,5	0,400
		G1/2	15	4832 15 21	20,5	27	36	64	36	65	131,5	6	0,442
		G3/4	20	4832 20 27	22,5	32	42	68	42	76	131,5	5,5	0,568
		G1	25	4832 25 34	27	41	42	78,5	42	92	174,5	6	1,035
		G1¼	32	4832 32 42*	30	50	42	83,5	42	106,5	174,5	5,5	1,530
		G1½	40	4832 40 49*	31	55	50	100	50	116	250,5	6,5	2,146
		G2	50	4832 50 48*	36	70	50	107	50	136	250,5	6,5	3,140

* Modelos con la inscripción CE

4812

Válvula recta 2/2 con fijación, rosca hembra BSPP

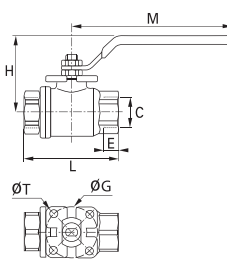

Acero inoxidable 316L, PTFE		C	DN		E	G	H	L	M	ØT	kg
		G1/4	10	4812 10 13	10	36	50	55	110	5,5	0,263
		G3/8	10	4812 10 17	11	36	50	55	110	5,5	0,254
		G1/2	15	4812 15 21	15	36	53	66	110	5,5	0,336
		G3/4	20	4812 20 27	16	42	67	79	130	5,5	0,574
		G1	25	4812 25 34	19	42	79	93	175	5,5	1,000
		G1¼	32	4812 32 42*	21	42	83	100	175	5,5	1,337
		G1½	40	4812 40 49*	21	50	100	110	250	5,5	2,214
		G2	50	4812 50 48*	26	70	107	131	250	8,5	3,262

* Modelos con la inscripción CE

4810

Válvula recta 2/2, rosca hembra BSPP

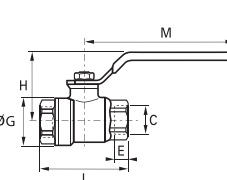

Acero inoxidable 316L, PTFE		C	DN		E	G	H	L	M	kg
		G1/4	8	4810 08 13	10	30	44,5	53,5	110,5	0,205
		G3/8	10	4810 10 17	10	30	44,5	53,5	110,5	0,194
		G1/2	15	4810 15 21	13	32,5	47	60	110,5	0,245
		G3/4	20	4810 20 27	14	40	54,5	70	131,5	0,420
		G1	25	4810 25 34	17	49	58,5	79	131,5	0,648

Roscas conformes a la norma ISO 228-1

0465

Válvula recta 2/2 serie ligera, rosca hembra BSPP

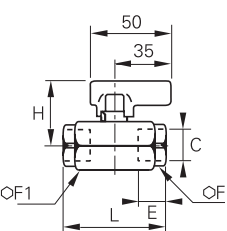

Acero inoxidable 303, PTFE		C	DN		E	F	F1	H	L	kg
		G1/4	4	0465 04 13	13	19	24	36	50	0,226
		G3/8	7	0465 07 17	13	24	27	39	55	0,278
		G1/2	10	0465 10 21	16	27	30	40	62	0,322

Garantizados sin silicona

Válvulas de cierre esférico, serie alta presión

Estas válvulas son adecuadas para **aplicaciones** que requieren presiones de **hasta 300 bar**. La selección de materiales de altas prestaciones y la calidad de fabricación permiten ampliar la gama de trabajo en términos de presiones y temperaturas.

Ventajas del producto

Alta presión y seguridad

Buena estanqueidad a bajas y altas presiones
 Conexiones sólidas que resisten los pares de apriete importantes y que no se pueden desbloquear gracias a un tornillo
 Latón matrizado que garantiza una perfecta resistencia a largo plazo con condiciones de uso severas
 Control de estanqueidad al 100 %
 Fechado unitario para garantizar la trazabilidad y la calidad

Facilidad de uso

Agujeros de fijación para su montaje en pasatabiques
 Maneta reutilizable e intercambiable por un volante
 Par de maniobra reducido



Proceso automóvil
 Fundición
 Embutición
 Máquinas herramienta
 Sector textil
 Óptica industrial
 Turbinas
 Submarinismo

Aplicaciones

Características técnicas

Fluidos adecuados	Aire comprimido
Presión de trabajo	De vacío hasta 300 bar
Temperatura de trabajo	-15°C a +80°C

Las prestaciones dependen de los fluidos utilizados.
 El uso está garantizado para un vacío de 755 mm Hg (99 % de vacío).

Materiales

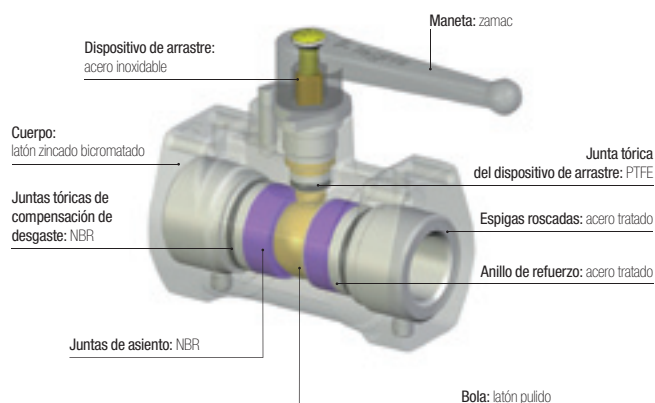

Sin silicona

Reglamentaciones

Directiva: 97/23/CE (módulo PED A - diámetro superior a 25 mm)
Directiva: 2006/42/CE (Directiva de Máquina)
Directiva: 2002/95/CE (RoHS)
RG: 1907/2006 (REACH)

Configuraciones de instalación

Sobre placa de chapa

Fijación en pasatabiques, fijación mediante tornillo

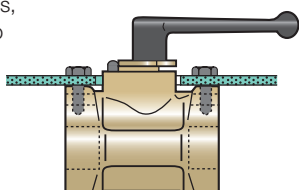

Sobre tabique

Fijación mediante codos y tornillos

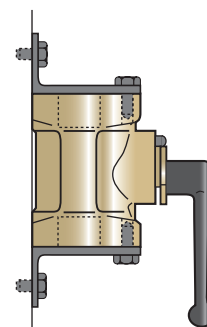

Serie alta presión

4402

Válvula recta 2/2 serie alta presión, rosca hembra BSPP



Latón tratado, NBR

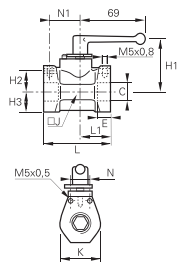

C	DN		E	H1	H2	H3	J	K	L	L1	N	N1	kg
G1/4	7	4402 07 13	12	50	13	15	30	30	58	25	15	20	0,402
G3/8	10	4402 10 17	12	54	23	19	36	39	72	36	20	30	0,722
G1/2	13	4402 13 21	15	56	23	21	40	42	79	36	20	30	0,870

Válvulas de cierre esférico, serie mini

Esta gama de miniválvulas de polímero garantiza un importante ahorro de tiempo de instalación gracias a la **conexión instantánea**. Diseñadas para asegurar un paso total, aportan una solución real en términos de **eficiencia**, de **ahorro de espacio y de peso**.

Ventajas del producto

Solución óptima para la neumática

- Paso total
- Marcado del símbolo neumático para la identificación inmediata de la función
- Ligereza y compactibilidad
- Maneta ultracompacta con maniobra sencilla
- Maneta con ranura de destornillador para facilitar la maniobra
- Solución dedicada al tubo neumático de polímero sin preparación de tubo
- Posibilidad de fijación en pared o adosada mediante grapas

Tecnología probada

- Conexión instantánea LF 3000®, estanqueidad automática y máxima en estática y en dinámica
- Material de poliamida de alta resistencia
- Excelente vida útil en estanqueidad
- Compensación automática del desgaste de las juntas que permite numerosas maniobras
- Control de la estanqueidad al 100 %
- Fechado unitario para garantizar la calidad y la trazabilidad



Robótica
Redes de vacío
Semiconductores
Embalaje
Sector textil
Aire comprimido

Aplicaciones

Características técnicas

Fluidos adecuados	Aire comprimido				
Presión de trabajo	De vacío hasta 10 bar				
Temperatura de trabajo	-20°C a +80°C				

Par de apriete	Roscas	G1/8	G1/4	G3/8	G1/2
	daN.m	0,8	1,2	3	3,5

Las prestaciones dependen de los fluidos utilizados.
El uso está garantizado para un vacío de 755 mm Hg (99 % de vacío).

Materiales

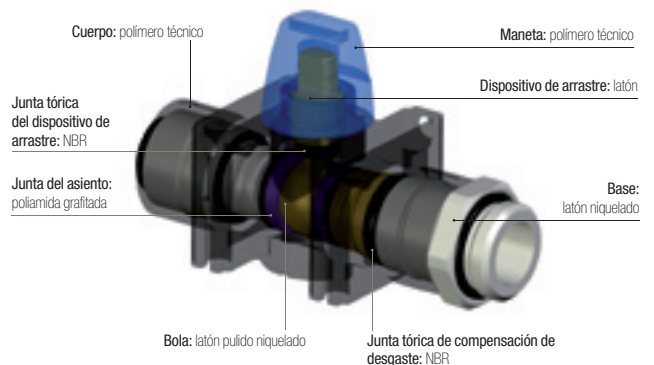

Sin silicona

Principio de funcionamiento

Válvula de purga, posición abierta

Modelo 3/2 con purga

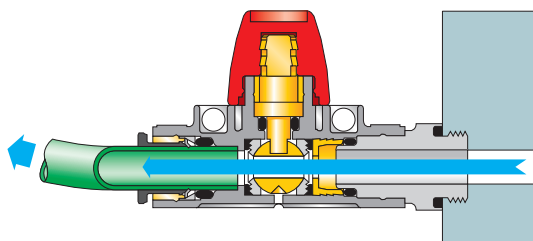

Válvula de purga, posición cerrada

Maneta con ranura para destornillar

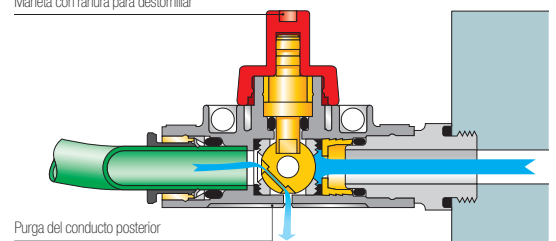

Serie mini

7910 Mini-válvula recta 2/2

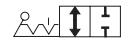

Polímero técnico, NBR

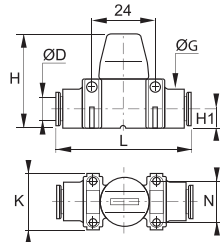

ØD		G	H	H1	K	L	N	kg
4	7910 04 00	15	37	7,5	22	51	16	0,039
6	7910 06 00	15	37	7,5	22	52	16	0,034
8	7910 08 00	15	37	7,5	22	52	16	0,025
10	7910 10 00	20	43	11	30	66	22	0,060
12	7910 12 00	20	43	11	30	66	22	0,040

7911 Mini-válvula recta 2/2, rosca macho BSPP



Polímero técnico, latón niquelado, NBR

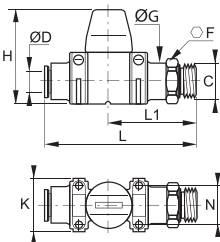

ØD	C		F	G	H	K	L	L1	N	kg
6	G1/8	7911 06 10	13	14	37	22	62	37	16	0,045
8	G1/4	7911 08 13	16	17,5	37	22	61	35	16	0,040
10	G3/8	7911 10 17	20	22	43	30	74	41	22	0,075
12	G1/2	7911 12 21	24	26	43	30	75	42	22	0,075

7913 Mini-válvula recta 3/2 con purga



Polímero técnico, NBR

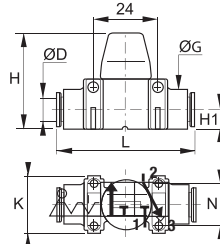

ØD		G	H	H1	K	L	N	kg
4	7913 04 00	15	37	7,5	22	51	16	0,040
6	7913 06 00	15	37	7,5	22	52	16	0,035
8	7913 08 00	15	37	7,5	22	52	16	0,025
10	7913 10 00	20	43	11	30	66	22	0,060
12	7913 12 00	20	43	11	30	66	22	0,045

7914 Mini-válvula recta 3/2 con purga, rosca macho BSPP



Polímero técnico, latón niquelado, NBR

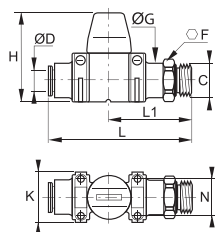

ØD	C		F	G	H	K	L	L1	N	kg
6	G1/8	7914 06 10	13	14	37	22	62	37	16	0,045
8	G1/4	7914 08 13	16	17,5	37	22	61	35	16	0,040
10	G3/8	7914 10 17	20	22	43	30	74	41	22	0,058
12	G1/2	7914 12 21	24	26	43	30	75	42	22	0,075

7000 Agrafes de unión

Polímero técnico



ØD		kg
4	7000 00 05	0,004
6	7000 00 05	0,004
8	7000 00 05	0,004
10	7000 00 06	0,009
12	7000 00 06	0,009

Válvulas de cierre esférico LIQUIfit®

Esta gama de válvulas ofrece una solución innovadora en el tratamiento del **agua y el transporte de bebidas** protegiendo a la vez la **salud de las personas**. Estas válvulas aseguran conexiones **fiables y compactas** y ofrecen una perfecta **estanqueidad** y **lavabilidad** de los equipos.

Ventajas del producto

Tecnología innovadora y seguridad elevada

Paso total que limita las turbulencias del flujo
Bola autolimpiante que ofrece una retención interna mínima y la limpieza de los circuitos
Sujeción mediante arandela que suprime el efecto de bombeo
Conexión y desconexión instantáneas
Tecnología de estanqueidad mediante junta EPDM patentada

Altas prestaciones

Polímero técnico inerte para una mejor resistencia mecánica, térmica y química
Conexión tipo Carstick® para una perfecta resistencia a los golpes de ariete
Modelos complementarios disponibles bajo demanda



Distribuidores de bebidas
Gases neutros
Refrigeración
Sector agroalimentario
Purificación de agua
Fuentes de agua

Aplicaciones

Características técnicas

Fluidos adecuados	Agua, bebidas, líquidos alimentarios			
Presión de trabajo	0 a 10 bar a 20°C			
Temperatura de trabajo	-15°C a +100°C			

Par de apriete	Roscas	1/4" NPTF	3/8" NPTF	1/2" NPTF
	daN.m	1,5	3	3

Materiales

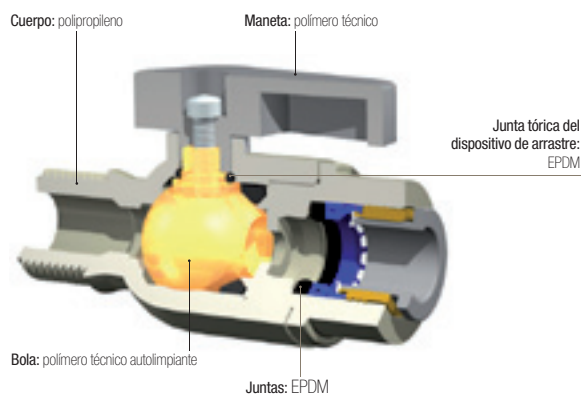

Sin silicona



Reglamentaciones

FDA: 21 CFR
NSF: 51 y plomo < 0,25 %
WQA: Water Quality Association

Válvulas de cierre esférico LIQUIfit®

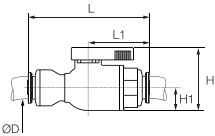

4020 Válvula recta 2/2 con conexión instantánea

 Pulgadas

	Polipropileno con fibras de vidrio, EPDM 	ØD		H	H1	L	L1	kg
		1/4	4020 56 00WP2	25	13	65	31	0,015
		3/8	4020 60 00WP2	36	13	68	30,5	0,028

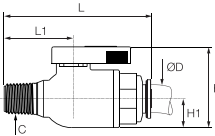

4021 Válvula recta 2/2, rosca macho NPTF

 Pulgadas

	Polipropileno con fibras de vidrio, EPDM 	ØD	C		H	H1	L	L1	kg
		1/4	NPTF1/4	4021 56 14WP2	36	13	61	31	0,029
		3/8	NPTF3/8	4021 60 18WP2	36	13	64	33,5	0,028

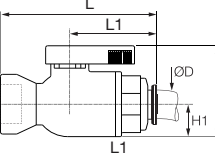

4023 Válvula recta 2/2, rosca hembra NPTF

 Pulgadas

	Polipropileno con fibras de vidrio, EPDM 	ØD	C		H	H1	L	L1	kg
		1/4	NPTF1/4	4023 56 14WP2	36	13	58	31	0,000
		3/8	NPTF3/8	4023 60 18WP2	36	13	64	33,5	0,000

4022 Válvula en codo 2/2, rosca hembra NPTF

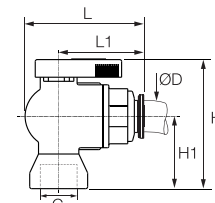

 Pulgadas

	Polipropileno con fibras de vidrio, EPDM 	ØD	C		H	H1	L	L1	kg
		1/4	NPTF1/4	4022 56 14WP2	52	29	44	31	0,016
		3/8	NPTF3/8	4022 60 18WP2	52	29	47	33,5	0,027

3130 Clip de seguridad

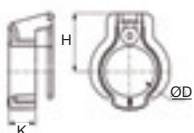
Polímero técnico



ØD							H	K	kg
1/4	3130 56 01	3130 56 02	3130 56 03	3130 56 04	3130 56 05	3130 56 10	8	3,20	0,001
3/8	3130 60 01	3130 60 02	3130 60 03	3130 60 04	3130 60 05	3130 60 10	10,8	4,20	0,001

De cierre esférico

Válvulas industriales

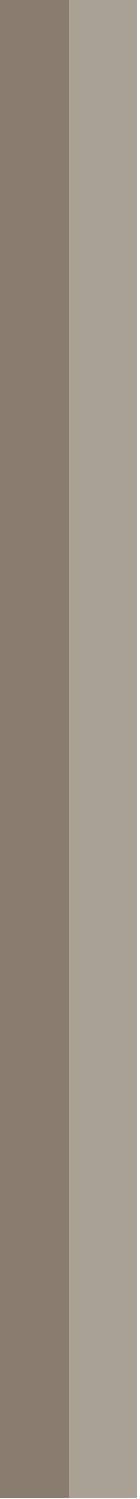

Gama de válvulas de punzón y lenticular

De punzón de latón

Rectas

0502
Página 6-39

0501
Página 6-39

0510
Página 6-39



Codos

0532
Página 6-39

0531
Página 6-39



Purga

0562
BSPP/Métrica
Página 6-40

0563
NPT
Página 6-40



Purga para manómetro e hidrómetro

0627
BSPP
Página 6-40



Válvula de seguridad

0630
BSPP
Página 6-40



De punzón de acero inoxidable

Recta

0591
Página 6-41



Lenticular

Recta

4602
Página 6-43



Válvulas de Punzón

Las válvulas de punzón Parker Legris están destinadas a las aplicaciones en las que la **regulación de los fluidos** es necesaria manteniendo a la vez una **estanqueidad perfecta**.

Compactas, se conectan fácilmente a cualquier sistema y ofrecen una excelente vida útil.

Ventajas del producto

Solidez y facilidad de uso

Precisión de regulación del caudal
Latón matizado para una mejor resistencia mecánica a largo plazo
Punzón robusto para una buena fiabilidad de uso
Resistencia a la corrosión

Amplia gama

Dos tipos de materiales, latón niquelado y acero inoxidable, para una mayor adaptabilidad a las aplicaciones
Numerosas configuraciones de válvulas y accesorios de seguridad



Aire comprimido
Circuitos de agua
Máquinas herramienta
Industria del caucho
Embalaje
Sector textil

Aplicaciones

Características técnicas

	Latón	Acero inoxidable			
Fluidos adecuados	Aire comprimido, agua, fluidos industriales... Otros fluidos: consúltenos	Todos los tipos de fluidos			
Presión de trabajo	0 a 120 bar	0 a 400 bar			
Temperatura de trabajo	-20°C a +100°C (salvo modelo 0510)	-20°C a +180°C			
Par de apriete	Roscas	G1/8	G1/4	G3/8	G1/2
	daN.m	0,10 a 0,20	0,10 a 0,20	0,15 a 0,25	0,20 a 0,35

Las prestaciones dependen de los fluidos utilizados.

Materiales

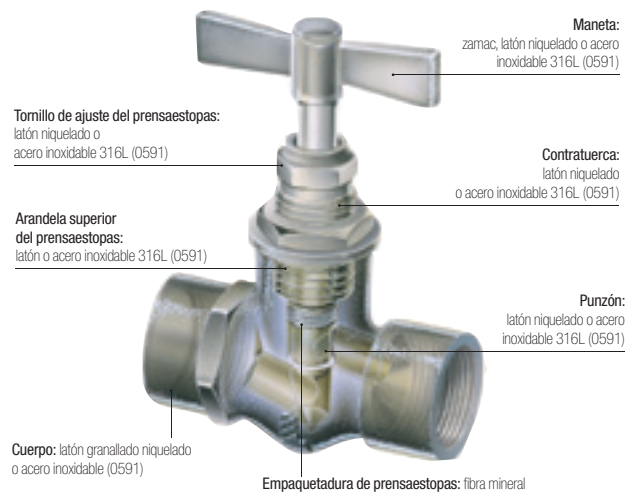

Sin silicona

Reglamentaciones

Directiva: 97/23/CE (módulo PED A - diámetro superior a 25 mm)

Directiva: 2006/42/CE (Directiva de Máquina)

Directiva: 2002/95/CE (RoHS)

RG: 1907/2006 (REACH)

Serie de punzón de latón

0502 Grifo de punzón recto, rosca hembra BSPP



Latón niquelado		C	DN		E	H	H _{max}	J	L/2	kg
		G1/8	4	0502 04 10	9	56	50	17	23	0,133
		G1/4	4	0502 04 13	11	56	50	17	23	0,118
		G3/8	6	0502 06 17	12	67	60	-	26	0,171
			9	0502 09 17	12	82	70	-	33	0,426

0501 Grifo de punzón recto, rosca macho BSPP y hembra BSPP



Latón niquelado		C	DN		E	E1	H	H _{max}	J	L	kg
		G1/8	4	0501 04 10	9	7	56	50	17	44	0,118
		G1/4	4	0501 04 13	11	9,5	56	50	17	46	0,115
		G3/8	6	0501 06 17	12	9,5	67	60	-	48	0,158

0510 Grifo de punzón recto con anillo universal de latón



Latón niquelado		ØD	C	DN		F	H _{min}	H _{max}	L/2	kg
		6	M10x1	4	0510 04 06	13	42	46	29	0,083
		8	M12x1	8	0510 05 08	14	42	46	30	0,083
		10	M16x1,5	5	0510 05 10	19	42	46	31	0,111

Para este modelo, la estanqueidad a nivel del punzón esta asegurada por una junta tórica
 Presión máxi : paso 4 mm : 100 bar, paso 5 mm : 60 bar
 Temperatura de utilización : - 15°C a + 70 °C
 Par de apriete : consulte el capítulo Racores de compresión

0532 Grifo de punzón en codo macho-hembra, rosca BSPP



Latón niquelado		C	DN		E	H _{min}	H _{max}	H1	J	L	kg
		G1/8	4	0532 04 10	9	46	52	19	17	19	0,093
		G1/4	4	0532 04 13	11	46	52	21	17	21	0,087
			6	0532 06 13	11	55	63	26	22	26	0,169



0531 Grifo de punzón en codo, rosca macho BSPP y hembra BSPP



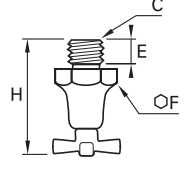

Latón niquelado		C	DN		E	E1	H _{min}	H _{max}	H1	J	L	kg
		G1/8	4	0531 04 10	7	9	46	52	19	17	19	0,082
		G1/4	4	0531 04 13	9,5	11	46	52	21	17	21	0,090
		G3/8	6	0531 06 13	9,5	11	55	63	25	22	26	0,155
		G3/8	6	0531 06 17	9,5	12	55	63	25	22	27	0,153
		G1/2	10	0531 10 21	13	16	62	72	34	26	33	0,330

Serie de punzón de latón

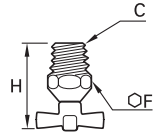

0562 Grifo de punzón, rosca macho BSPP y métrica

	Latón		C			E	F	H	H	kg
			M10x1	5	0562 05 60	8	16	37,5	40	0,031
			G1/8	5	0562 05 10	8	16	36	40	0,032
			G1/4	5	0562 05 13	10	19	38,5	42,5	0,040

0563 Grifo de punzón, rosca macho NPT

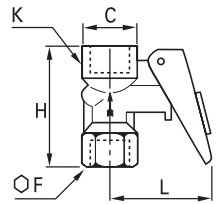

	Latón		C			F	H	H	kg
			NPT1/4	5	0563 05 14	14	28,5	32,5	0,021

0627 Grifo de manómetro con purga con maneta, rosca hembra BSPP

	Latón niquelado, NBR		C		F	H	K	L	kg
			G1/4	0627 00 13	19	43,5	20	40	0,097

Presión = 10 bar
 Latón niquelado
 Es una válvula de aislamiento que permite con una simple pulsación de la maneta, leer la presión de un manómetro y purgarlo al sotarla.
 Gracias a un cerrojo, podemos mantenerla conectada permanentemente

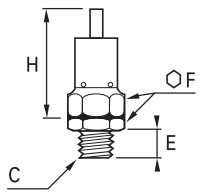
0630 Válvula de seguridad con escape libre, rosca macho BSPP

	Latón		C		E	F	H	kg
			G1/4	0630 06 13	9	17	42,5	0,050

Se suministra sin tarar, ya que intercalando arandelas metálicas entre las dos piezas hexagonales (F) se puede regular a comodidad.

Serie de punzón de acero inoxidable

0591

Válvula de punzón, rosca hembra BSPP



Acero inoxidable 316L, PTFE

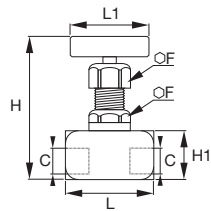

C	DN		F	H min	H max	H1	L	L1	kg
G1/8	3	0591 03 10	22	90	99	25	45	48	0,345
G1/4	4	0591 04 13	22	90	99	25	50	48	0,356
G3/8	5	0591 05 17	22	90	104	30	56	48	0,430
G1/2	6	0591 06 21	22	90	104	30	62	48	0,483

Válvula lenticular

Esta válvula con lenticula de excentricidad simple permite **maniobras frecuentes con un par muy reducido**. De diseño robusto, garantiza **la ausencia de zonas de retención de fluido** ofreciendo a la vez excelentes prestaciones mecánicas.

Ventajas del producto

Resistencia a la abrasión y tamaño compacto

Perfecta adaptabilidad a los fluidos abrasivos que vehicular partículas sólidas
Marcado del sentido del fluido para una mayor seguridad (unidireccional)
Suavidad de maniobra
Facilidad de adaptación a los actuadores auxiliares
Espacio ocupado reducido con diámetro nominal equivalente a el de una válvula de cierre esférico
Diseño sencillo, eficaz, probado para una gran longevidad

Pintura e imprenta
Máquinas herramienta
Aire comprimido
Transferencia de partículas
Fontanería
Industria del caucho
Petroquímica

Aplicaciones

Características técnicas

Fluidos adecuados	Aire comprimido, gas industrial corriente, agua, aceites de corte, aceites hidráulicos, fueloil, gasoil...
Presión de trabajo	0 a 16 bar
Temperatura de trabajo	-20°C a +80°C

Las prestaciones dependen de los fluidos utilizados.

Materiales

Dispositivo de arrastre:
latón

Maneta: zamac, pintura epoxi negra

Cuerpo: latón granallado niquelado

Lenticula:
acero inoxidable

Junta tórica: NBR

Sin silicona

Reglamentaciones

Directiva: 97/23/CE (módulo PED A - diámetro superior a 25 mm)

Directiva: 2006/42/CE (Directiva de Máquina)

Directiva: 2002/95/CE (RoHS)

RG: 1907/2006 (REACH)

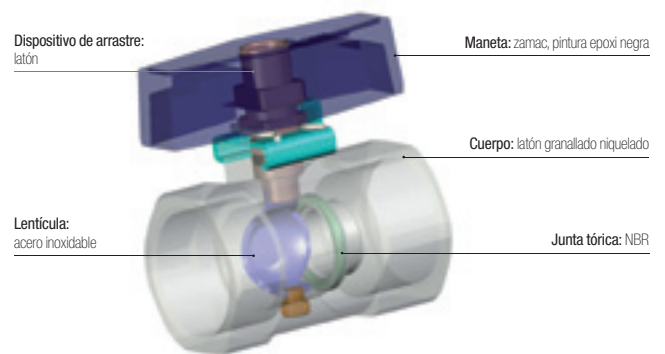

Válvula lenticular

4602

Válvula lenticular 2/2, rosca hembra BSPP



Latón niquelado, NBR

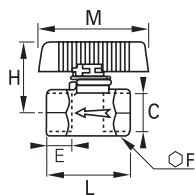

C	DN		E	F	H	L	M	kg
G1/4	6	4602 06 13	9	17	35	34	54	0,098
G3/8	7	4602 07 17	11	22	35	39	54	0,136
G1/2	10	4602 10 21	12	24	37	42	54	0,140
G3/4	13	4602 13 27	14	30	40	49	54	0,208
G1	18	4602 18 34	15	41	46	55	54	0,412

Maneta zamac, pintura epoxi negra

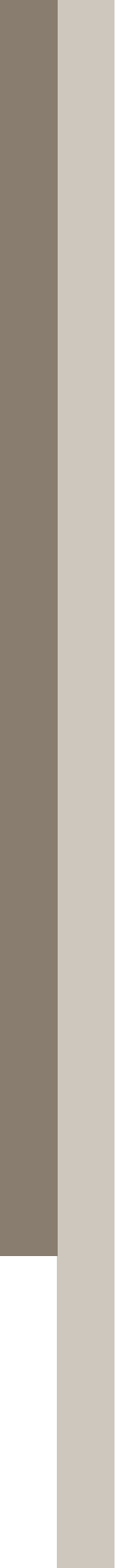

Gama de válvulas axiales

Rectas normalmente cerradas

4202..20

Junta KFM
2/2 vías
Página 6-48



4202..30

Junta EPDM
2/2 vías
Página 6-48



Rectas normalmente abiertas

4212..20

Junta de FKM
2/2 vías
Página 6-48



4212..30

Junta EPDM
2/2 vías
Página 6-48



Rectas doble efecto

4222..20

Junta de FKM
2/2 vías
Página 6-48



4222..30

Junta EPDM
2/2 vías
Página 6-49



Accesorios

4298

Base
Página 6-49



4298

Electroválvula
Página 6-49



4299

Botón neumático
Página 6-49



Válvulas axiales

La válvula axial asegura por sí misma la **función de una válvula con un actuador** integrando un automatismo neumático o electroneumático, evitando así las limitaciones ligadas al uso de actuadores tradicionales.

Ventajas del producto

Optimización y seguridad

Dimensiones muy reducidas: hasta un 50 % más compacta que las válvulas con actuadores estándares
 Instalación sencilla: lista para usar
 Solo es necesario montar un producto
 Automatización de la función apertura / cierre
 Funcionamiento independiente de la presión anterior y posterior del circuito

Oferta completa

Dos materiales de juntas para un espectro químico y térmico más amplio
 Dos estructuras de mandos: exclusivamente neumáticos o electroneumáticos
 Tres versiones predefinidas en fábrica: cerrada, abierta y doble efecto

Prestaciones

Paso total: bajas pérdidas de carga
 Excelentes prestaciones presiones / temperaturas
 Compatible con numerosos fluidos industriales



Control de flujos
 Plástico
 Industria del caucho
 Aire comprimido
 Sector textil
 Imprenta
 Embalaje
 Robótica

Aplicaciones

Características técnicas

Fluidos adecuados	Según el tipo de junta – FKM: agua, aire, aceites, grasas... – EPDM: agua caliente, aire, vapor...						
Presión de trabajo	Hasta 10 bar máx.						
Presión de pilotaje	NC y NA : 4,2 a 8 bar DE : 3 a 8 bar						
Temperatura de trabajo	-20°C a +135°C (sufijo 20 FKM) -20°C a +120°C (sufijo 30 EPDM)						

Par de apriete	Roscas	G3/8	G1/2	G3/4	G1	G1¼	G1½	G2
	daN.m	0,15 a 0,25	0,20 a 0,35	0,50 a 0,70	0,50 a 0,70	0,40 a 0,60	0,80 a 1,20	0,80 a 1,20

Las prestaciones dependen de los fluidos utilizados.
 El uso está garantizado para un vacío de 740 mm Hg (97 % de vacío).

Características de caudales y pérdidas de carga (Kv)

Kv en m³/h (agua a temperatura ambiente, a una presión diferencial de 1 bar)

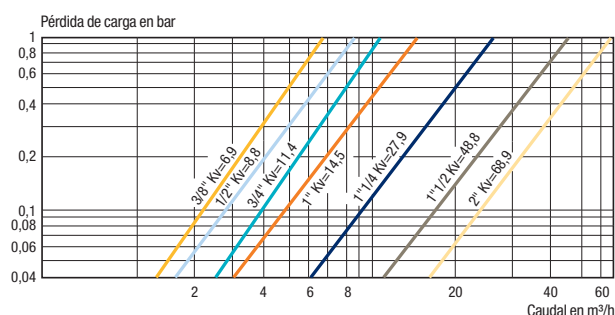

Materiales

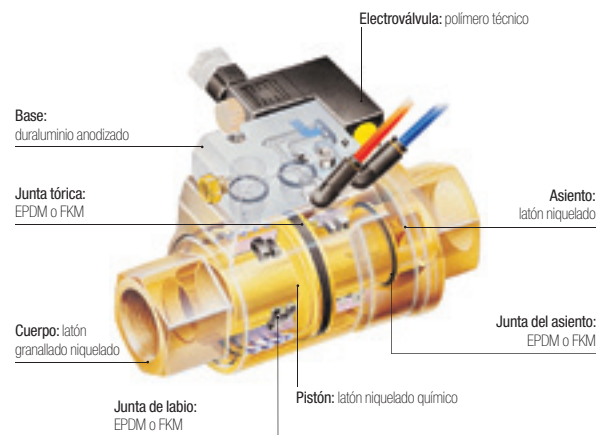

Sin silicona

Reglamentaciones

Directiva: 97/23/CE (módulo PED A - diámetro superior a 25 mm)
Directiva: 2006/42/CE (Directiva de Máquina)
Directiva: 2002/95/CE (RoHS)
RG: 1907/2006 (REACH)
Directiva: 94/9/CE (ATEX) - para las versiones con pilotaje neumático

Válvulas axiales

Principio de funcionamiento

En función de su posición, la pieza de conmutación atravesada por el fluido asegura la apertura o el cierre de la válvula axial.

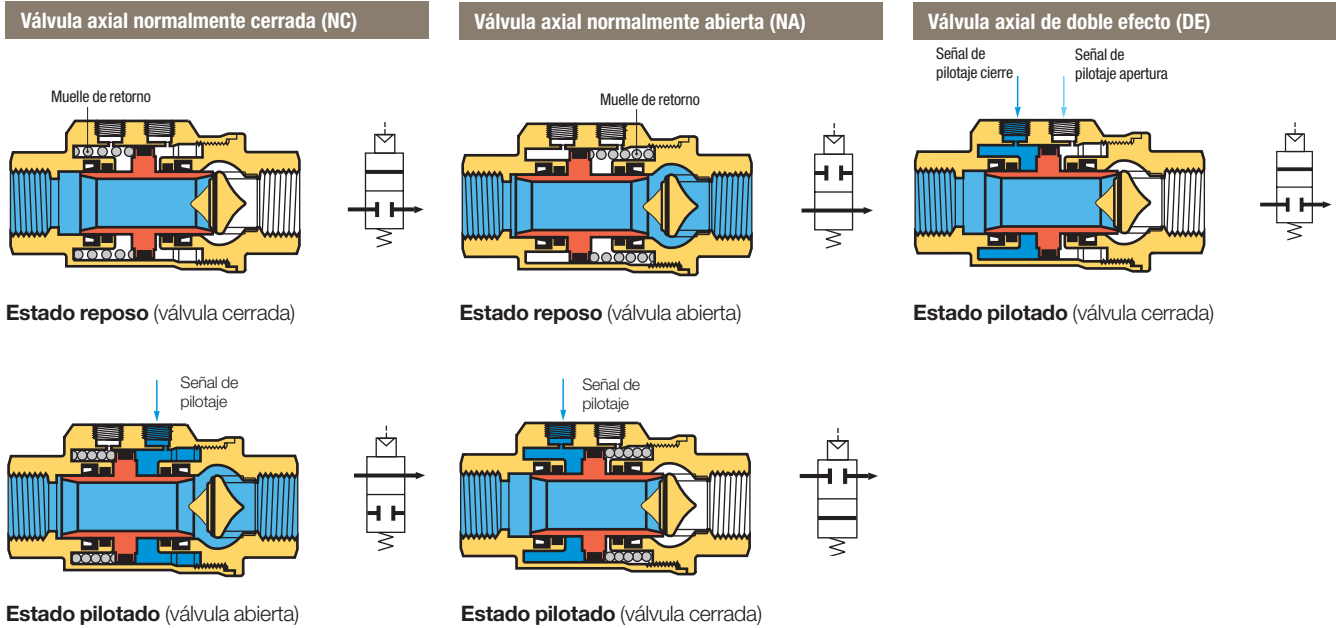

Configuraciones de instalación

La válvula axial **Parker Legris** ofrece al usuario 3 estructuras de mando distintas, en función de la instalación:

Mando neumático

Ejemplo: válvula axial 4222, de doble efecto

- un mando de proximidad en aire comprimido
- para ciclos repetitivos de apertura/cierre
- en los casos de acceso difícil a la máquina
- para las zonas explosivas / antideflagrantes

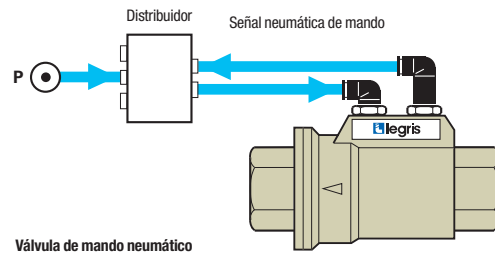

Mando electro neumático

Ejemplo: válvula axial 4202, normalmente cerrada + base y microelectroválvula 4298

- para los automatismos industriales que exigen un mando centralizado a distancia
- electroválvula plano de colocación Namur

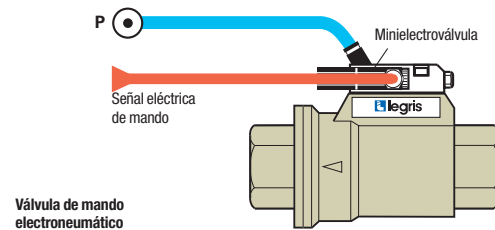

Mando mixto neumático/electroneumático

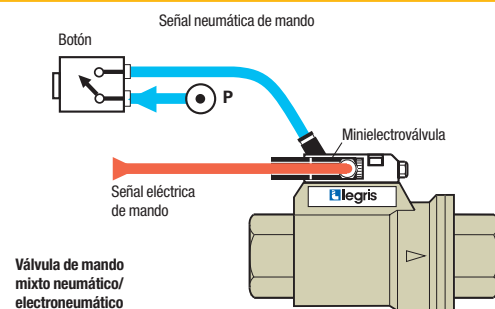

Ejemplo: válvula axial 4212, normalmente abierta + base y microelectroválvula 4298 + botón 4299

- una estructura con doble mando
- para una seguridad elevada: impide cualquier error puntual de instalación
- electroválvula plano de colocación Namur



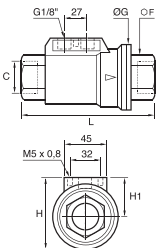

Válvulas axiales

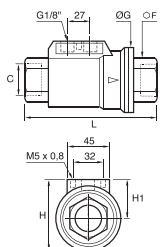

4202..20 Válvula pilotada normalmente cerrada junta FKM, rosca hembra BSPP

	<p>Latón niquelado, FKM</p> 	C		F	G	H	H1	L	kg
		G3/8	4202 10 17 20	22	46	54	31	98	0,815
G1/2	4202 15 21 20	27	52	60	35	112	1,092		
G3/4	4202 20 27 20	33	64	70	38	135	1,624		
G1	4202 25 34 20	41	69	76	41,5	143	2,033		
G1¼	4202 32 42 20*	50	86	91	48	165	3,266		
G1½	4202 40 49 20*	60	96	102	54	180	4,195		
G2	4202 50 48 20*	75	109	115	60,5	207	6,465		
<p>Conexión de mando : rosca G1/8 - Se suministra con un silenciador *Modelos con la inscripción CE</p>									

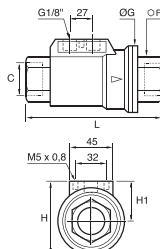

4202..30 Válvula pilotada normalmente cerrada junta EPDM, rosca hembra BSPP

	<p>Latón niquelado, EPDM</p> 	C		F	G	H	H1	L	kg
		G3/8	4202 10 17 30	22	46	54	31	98	0,828
G1/2	4202 15 21 30	27	52	60	35	112	1,098		
G3/4	4202 20 27 30	33	64	70	38	135	1,624		
G1	4202 25 34 30	41	69	76	41,5	143	1,998		
G1¼	4202 32 42 30*	50	86	91	48	165	3,315		
G1½	4202 40 49 30*	60	96	102	54	180	4,195		
G2	4202 50 48 30*	75	109	115	60,5	207	6,360		
<p>Conexión de mando : rosca G1/8 - Se suministra con un silenciador *Modelos con la inscripción CE</p>									

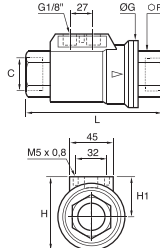

4212..20 Válvula pilotada normalmente abierta junta FKM, rosca hembra BSPP

	<p>Latón niquelado, FKM</p> 	C		F	G	H	H1	L	kg
		G3/8	4212 10 17 20	22	46	54	31	98	0,829
G1/2	4212 15 21 20	27	52	60	35	112	1,100		
G3/4	4212 20 27 20	33	64	70	38	135	1,637		
G1	4212 25 34 20	41	69	76	41,5	143	2,037		
G1¼	4212 32 42 20*	50	86	91	48	165	0,030		
G1½	4212 40 49 20*	60	96	102	54	180	4,188		
G2	4212 50 48 20*	75	109	115	60,5	207	6,555		
<p>Conexión de mando : rosca G1/8 - Se suministra con un silenciador *Modelos con la inscripción CE</p>									

4212..30 Válvula pilotada normalmente abierta junta EPDM, rosca hembra BSPP

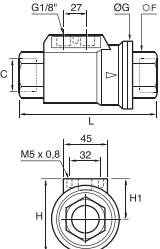

	<p>Latón niquelado, EPDM</p> 	C		F	G	H	H1	L	kg
		G3/8	4212 10 17 30	22	46	54	31	98	0,827
G1/2	4212 15 21 30	27	52	60	35	112	1,152		
G3/4	4212 20 27 30	33	64	70	38	135	1,575		
G1	4212 25 34 30	41	69	76	41,5	143	2,055		
G1¼	4212 32 42 30*	50	86	91	48	165	3,301		
G1½	4212 40 49 30*	60	96	102	54	180	4,775		
G2	4212 50 48 30*	75	109	115	60,5	207	6,360		
<p>Conexión de mando : rosca G1/8 - Se suministra con un silenciador *Modelos con la inscripción CE</p>									

4222..20 Válvula pilotada de doble efecto junta FKM, rosca hembra BSPP

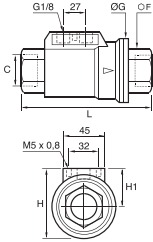

	<p>Latón niquelado, FKM</p> 	C		F	G	H	H1	L	kg
		G3/8	4222 10 17 20	22	46	54	31	98	0,802
G1/2	4222 15 21 20	27	52	60	35	112	1,063		
G3/4	4222 20 27 20	33	64	70	38	135	1,572		
G1	4222 25 34 20	41	69	76	41,5	143	1,942		
G1¼	4222 32 42 20*	50	86	91	48	165	3,058		
G1½	4222 40 49 20*	60	96	102	54	180	3,995		
G2	4222 50 48 20*	75	109	115	60,5	207	6,275		
<p>Conexión de mando : rosca G1/8 *Modelos con la inscripción CE</p>									

Válvulas axiales

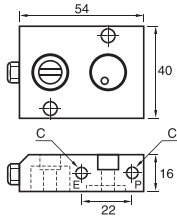

4222..30 Válvula pilotada de doble efecto junta EPDM, rosca hembra BSPP

	Latón niquelado, EPDM 	C		F	G	H	H1	L	kg
		G3/8	4222 10 17 30	22	46	54	31	98	0,832
		G1/2	4222 15 21 30	27	52	60	35	112	1,046
		G3/4	4222 20 27 30	33	64	70	38	135	1,662
		G1	4222 25 34 30	41	69	76	41,5	143	1,938
		G1¼	4222 32 42 30*	50	86	91	48	165	3,301
		G1½	4222 40 49 30*	60	96	102	54	180	4,260
		G2	4222 50 48 30*	75	109	115	60,5	207	6,520
Conexión de mando : rosca G1/8 - Se suministra con un silenciador *Modelos con la inscripción CE									

4298 Placa base para mando electro-neumático

	Aluminio tratado, NBR 	C		kg
		M5x0,8	4298 00 01	0,095
Esta placa base se monta directamente sobre las válvula axiales 4202 y 4212. Permite adaptar una micro-electroválvula 15 x 15 Se suministra con dos tornillos de fijación.				

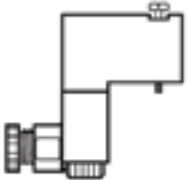
4298 Micro-electroválvula 1W/1,2VA

	Aluminio anodizado 	Voltaje		kg
		24V = CC*	4298 01 01	0,052
		24V ~ CA**	4298 01 02	0,058
		110V ~ CA**	4298 02 01	0,051
		220V ~ CA**	4298 02 02	0,054
* Corriente continua ** Corriente alterna				

4299 Botón neumático / electro-neumático

	Latón niquelado 	Contacto		kg
		standard*	4299 01 01	0,085
		con llave*	4299 01 02	0,110
		standard**	4299 02 01	0,102
		con llave**	4299 02 02	0,124
Ø del pasatabiques 22 mm * 1 contacto neumático ** 1 contacto eléctrico / 1 contacto neumático Disponible solo bajo demanda				

Pistolas Sopladoras Industriales

Polímeros

Metálicas

Kits





 **Elegris**

Pistolas sopladoras

Pistola estándar (P. 7-7)



Fluidos: aire comprimido
Materiales: polímero técnico, NBR
Presión: 10 bar
Temperatura: -15°C a +50°C
DN: : 3,5 mm

Pistola de seguridad (P. 7-7)



Fluidos: aire comprimido
Materiales: polímero técnico, NBR
Presión: 10 bar
Temperatura: -15°C a +50°C
DN: : 3 mm

Pistola ahorro de energía (P. 7-7)



Fluidos: aire comprimido
Materiales: polímero técnico, NBR
Presión: 10 bar
Temperatura: -15°C a +50°C
DN: : según boquilla

Pistolas polivalentes (P. 7-6)



Fluidos: aire comprimido
Materiales: polímero técnico, NBR
Presión: 10 bar
Temperatura: -15°C a +50°C
DN: : según boquilla

Pistolas metálicas (P. 7-14)



Fluidos: aire comprimido
Materiales: latón matrizado niquelado NBR
Presión: 10 bar
Temperatura: -15°C a +50°C
DN: : 2 mm

Pistola de riego (P. 7-14)



Fluidos: fluidos industriales y agua
Materiales: zamac, NBR
Presión: 20 bar
Temperatura: -20°C a +100°C
DN: : 12 mm

Kits de pistolas (P. 7-16)



Fluidos: aire comprimido
Materiales: polímero técnico
Presión: 10 bar
Temperatura: -15°C a +50°C
DN: : según modelo

Boquillas (P. 7-10)



Fluidos: aire comprimido
Materiales: latón niquelado
Presión: 10 bar
Temperatura: -15°C a +50°C
DN: : según modelo

Gama de pistolas sopladoras

Pistolas de polímero

Estándar

0659
Página 7-7



Seguridad

0654
Página 7-7



Ahorro de energía

0653
Conexión inferior
Página 7-7



Con boquilla intercambiable

0652
Conexión inferior
Página 7-8



0655
Conexión superior
Página 7-8



Premontadas con boquilla

0651
Conexión inferior
Página 7-8



0658
Conexión superior
Página 7-9



0656
Conexión inferior
Página 7-9



0657
Conexión superior
Página 7-9



Boquillas para pistolas de polímero

0690 01
Estándar
Página 7-10



0690 02
Seguridad
Página 7-10



0690 03
Tubo recto largo
Página 7-10



0690 04
Tubo recto corto seguridad
Página 7-10



0690 05
Tubo acodado largo
Página 7-10



0690 06 01
Acodado corto seguridad
Página 7-11



0690 06
Acodado corto
Página 7-11



0690 07
Boquilla LF 3000®
Página 7-11



0690 08
Coanda
Página 7-11



0690 09
Seguridad con pantalla de aire
Página 7-11



0690 10
Venturi
Página 7-12



0690 11
Venturi con pantalla de aire
Página 7-12



Pistolas metálicas

De palanca

0623
Página 7-15



De botón

0622
Página 7-15



Pistola de riego

2299
Página 7-15



2299
Página 7-15



Kits de pistolas

0631..09
Estándar
Página 7-17



0631..01
Seguridad
Página 7-17



0631..23
Ahorro de energía
Página 7-17



0631..03
0631..02
Boquilla corta
Página 7-17/18



0631..05
0631..04
Boquilla acodada seguridad
Página 7-18



0631..07
0631..06
Boquilla intercambiable
Página 7-18/19



0631..08
Ahorro de energía
Boquilla intercambiable
Página 7-19



Pistolas de polímero

Nuestra gama de pistolas Parker Legris se basan en la **facilidad de uso**, el **ahorro de energía**, la adaptabilidad y la eficacia. Estas pistolas son **conformes a las reglamentaciones** sobre la **seguridad** y el **ruido** para la protección de las personas.

Ventajas del producto

Calidad y prestaciones

Conformes a las reglamentaciones internacionales en términos de ruido y de regulación de presión
Caudal potente con ajuste progresivo
Boquilla orientable para chorro direccional
Materiales duraderos y resistentes a los choques
Control al 100 % de estanqueidad y de caudal
Fechado unitario para garantizar la calidad y la trazabilidad

Seguridad y desarrollo sostenible

40 % de ahorro de energía con la versión con reductor de caudal
Seguridad total de los usuarios con la versión seguridad
Amplia selección de boquillas conformes a las reglamentaciones del ruido y de la presión

Ergonomía y polivalencia

Facilidad de manejo
Ligereza y facilidad de uso
Amplia gama de modelos y de boquillas: caudal y potencia de soplado óptimas
Conexión baja o alta



Talleres de fabricación

Limpieza
Soplado
Mezcla
Expulsión
Refrigeración
Embalaje

Aplicaciones

Características técnicas

Fluidos adecuados	Aire comprimido Otros fluidos: consútenos
Presión de trabajo	0 a 10 bar
Temperatura de trabajo	Aire ambiente: -15°C a +50°C Aire seco: -20°C a +80°C
Tubos	Manguera y tubos en espiral

Reglamentaciones

Conformidad en todas nuestras pistolas:

Directiva: 97/23/CE (PED)
Directivas: 2002/95/CE (RoHS), 2011/65/CE
Directiva: 1907/2006 (REACH)

Protección del diseño

Todas las pistolas Parker Legris se han sometido al registro de los diseños y modelos con los números siguientes:
13224 / 13225 / 13226.

Conformidad según modelos:

Directiva: 1910.242 (b) [OSHA]
La presión estática debe ser inferior a 30 psi en caso de bloqueo del conducto.

Directiva: 1910.95 (b) [OSHA]
El nivel sonoro debe ser inferior a 90 dbA durante 8 horas de exposición.

Directiva: 2003/10/CE
Prescripción relativa a la exposición al ruido, especialmente por el riesgo para el oído. El nivel sonoro debe ser inferior a 87 dbA.



Materiales



Sin silicona

Pistolas de polímero

0659 Pistola sopladora con boquilla acodada corta conexión inferior, rosca hembra BSPP

	Polímero técnico, latón niquelado, aluminio tratado, NBR	C DN 	F H L Kg
		G1/4 3,5 0659 00 13	20 120 223 0,072

Boquilla de aluminio, existe también en versión NPT

Progresividad del caudal en función de la carrera del gatillo

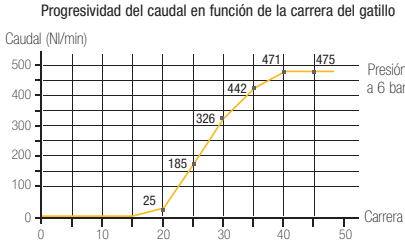



Caudal (Nl/min)

Presión a 6 bar

Carrera del gatillo (mm)

- 475 Nl/min
- 82 dBA
- OSHA 1910.242 (b)
- OSHA 1910.95 (b)
- Directiva 2003/10/CE: Necesidad de utilizar protectores auditivos si la exposición es > 8 horas

0654 Pistola sopladora de seguridad conexión inferior, rosca hembra BSPP

	Polímero técnico, latón niquelado, NBR	C  	F H H1 L L1 Kg
		G1/4 3 0654 00 13	20 117 35 148 73 0,189

Boquilla de latón niquelado, existe también en versión NPT

Progresividad del caudal en función de la carrera del gatillo

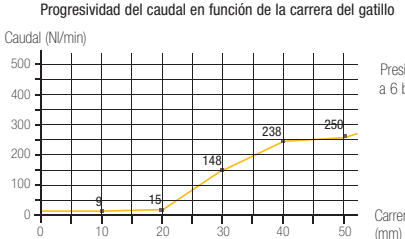



Caudal (Nl/min)

Presión a 6 bar

Carrera del gatillo (mm)

- 250 Nl/min
- 80 dBA
- OSHA 1910.242 (b)
- OSHA 1910.95 (b)
- Directiva 2003/10/CE: No es necesario ningún casco auditivo

0653 Pistola sopladora ahorro de energía con boquilla intercambiable conexión inferior, rosca hembra BSPP

	Polímero técnico, latón niquelado, NBR	C C1 	F H H1 L kg
		G1/4 M12x1,25 0653 66 13	20 117 34 147 0,144

Las características de caudal dependen del tipo de boquilla utilizado. Se suministra sin boquilla. Un calculador de ahorro de energía es disponible.

Progresividad del caudal en función de la carrera del gatillo

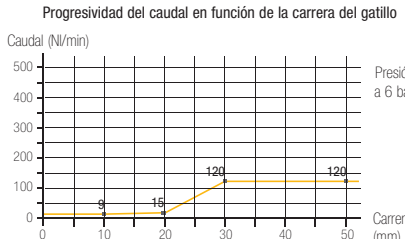

Caudal (Nl/min)

Presión a 6 bar

Carrera del gatillo (mm)

- 120 Nl/min
- 80 dBA Nivel sonoro medido sin boquilla
- OSHA 1910.242 (b): Depende del tipo de boquilla
- OSHA 1910.95 (b)
- Directiva 2003/10/CE: No es necesario ningún casco auditivo

 Caudal máximo (tolerancia +/-10%)

 Nivel sonoro ISO 15744

 Cono de difusión

 Conforme a las normas

Funcionamiento: Pistola de seguridad



Caudal detenido completamente y presión reducida a 0,5 bar

Funcionamiento: Pistola con boquilla de seguridad





Caudal desviado y presión reducida a 0,5 bar

ECO DESIGN

Pistolas de polímero

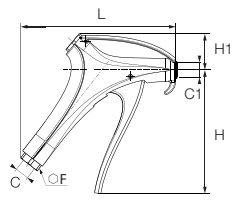
0652 Pistola sopladora con boquilla intercambiable conexión inferior, rosca hembra BSPP

	Polímero técnico, latón niquelado, NBR 	C C1 	F H H1 L Kg
		G1/4 M12x1,25 0652 66 13	20 117 34 147 0,163

Las características de caudal dependen del tipo de boquilla utilizado.
Se suministra sin boquilla.



Depende del tipo de boquilla





86 dBA Nivel sonoro medido sin boquilla

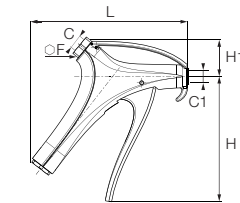

OSHA 1910.242 (b):
Depende del tipo de boquilla
OSHA 1910.95 (b)
Directiva 2003/10/CE:
Necesidad de utilizar protectores auditivos si la exposición es > 8 horas

0655 Pistola sopladora con boquilla intercambiable conexión superior, rosca hembra BSPP

	Polímero técnico, latón niquelado, NBR 	C C1 	F H H1 L Kg
		G1/4 M12x1,25 0655 66 13	20 117 37 145 0,014

Las características de caudal dependen del tipo de boquilla utilizado.
Se suministra sin boquilla.



Depende del tipo de boquilla





86 dBA Nivel sonoro medido sin boquilla

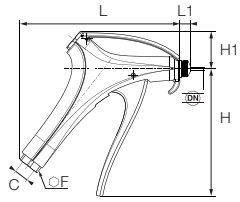

OSHA 1910.242 (b):
Depende del tipo de boquilla
OSHA 1910.95 (b)
Directiva 2003/10/CE:
Necesidad de utilizar protectores auditivos si la exposición es > 8 horas

0651 Pistola sopladora con boquilla estándar conexión inferior, rosca hembra BSPP

	Polímero técnico, latón niquelado, NBR 	C DN 	F H H1 L L1 Kg
		G1/4 2,5 0651 66 13	20 117 34 147 10 0,168

Boquilla de latón niquelado

Progresividad del caudal en función de la carrera del gatillo

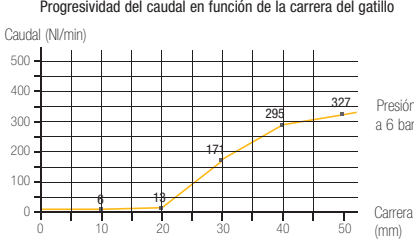

Carrera del gatillo (mm)	Caudal (Nl/min)
0	0
10	0
20	10
30	177
40	295
50	327



327 Nl/min Caudal realizado con boquilla **0690 01 00**

86 dBA

OSHA 1910.95 (b)
Directiva 2003/10/CE:
Necesidad de utilizar protectores auditivos si la exposición es > 8 horas

Pistolas de polímero

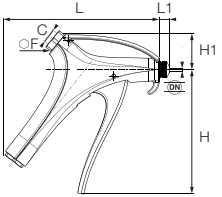
0658 Pistola sopladora con boquilla estándar conexión superior, rosca hembra BSPP

	Polímero técnico, latón niquelado, NBR 	C DN 	F	H	H1	L	L1	Kg
		G1/4 2,5 0658 66 13	20	117	37	145	10	0,195

Boquilla de latón niquelado

Progresividad del caudal en función de la carrera del gatillo

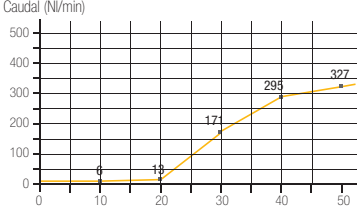



Presión a 6 bar

Carrera del gatillo (mm)

- 327 Nl/min Caudal realizado con boquilla 0690 01 00
- 86 dBA
- OSHA 1910.95 (b) Directiva 2003/10/CE: Necesidad de utilizar protectores auditivos si la exposición es > 8 horas

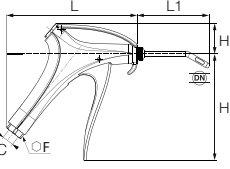
0656 Pistola sopladora con boquilla acodada corta de seguridad conexión inferior, rosca hembra BSPP

	Polímero técnico, latón niquelado, NBR 	C DN 	F	H	H1	L	L1	Kg
		G1/4 2,5 0656 66 13	20	117	34	147	81	0,000

Boquilla de latón niquelado

Progresividad del caudal en función de la carrera del gatillo

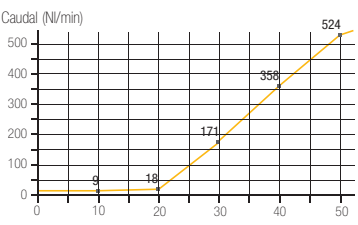



Presión a 6 bar

Carrera del gatillo (mm)

- 524 Nl/min Caudal realizado con boquilla 0690 06 01
- 86 dBA
- OSHA 1910.242 (b) OSHA 1910.95 (b) Directiva 2003/10/CE: Necesidad de utilizar protectores auditivos si la exposición es > 8 horas

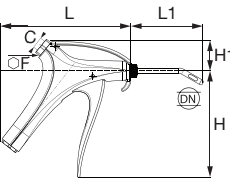
0657 Pistola sopladora con boquilla acodada corta de seguridad conexión superior, rosca hembra BSPP

	Polímero técnico, latón niquelado, NBR 	C DN 	F	H	H1	L	L1	Kg
		G1/4 2,5 0657 66 13	20	117	37	145	82	0,168

Boquilla de latón niquelado

Progresividad del caudal en función de la carrera del gatillo

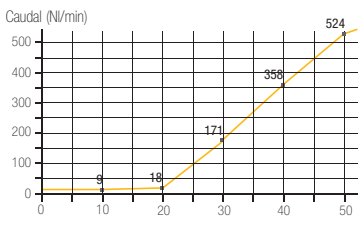







Presión a 6 bar

Carrera del gatillo (mm)

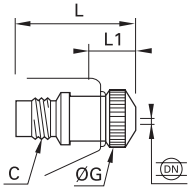





- 524 Nl/min Caudal realizado con boquilla 0690 06 01
- 86 dBA
- OSHA 1910.242 (b) OSHA 1910.95 (b) Directiva 2003/10/CE: Necesidad de utilizar protectores auditivos si la exposición es > 8 horas

Boquillas para pistolas de polímero

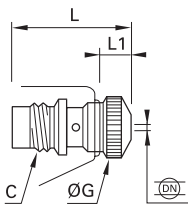





0690 01 Boquilla estándar

	<p>Latón niquelado</p> 	<p>C DN </p> <p>M12x1,25 2,5 0690 01 00</p>	<p>G L L1 Kg</p> <p>15 31 9 0,024</p>
		 <ul style="list-style-type: none"> Polivalencia de uso Chorro de aire direccional potente y progresivo <p> 327 NI/min  86 dBA  23°</p> <p> OSHA 1910.95 (b) Directiva 2003/10/CE: Necesidad de utilizar protectores auditivos si la exposición es > 8 horas</p>	

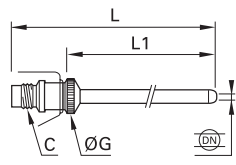





0690 02 Boquilla de seguridad

	<p>Latón niquelado</p> 	<p>C DN </p> <p>M12x1,25 3 0690 02 00</p>	<p>G L L1 Kg</p> <p>15 31 9 0,024</p>
		 <ul style="list-style-type: none"> Fluidificación de sustancias pulverulentas Efecto pantalla de aire Seguridad: evita la obturación completa de la boquilla <p> 315 NI/min  83 dBA  26°</p> <p> OSHA 1910.95 (b) / OSHA 1910.242 (b) Directiva 2003/10/CE: Necesidad de utilizar protectores auditivos si la exposición es > 8 horas</p>	

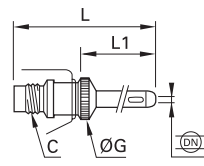





0690 03 Boquilla recta larga

	<p>Latón niquelado</p> 	<p>C DN </p> <p>M12x1,25 2,5 0690 03 00</p>	<p>G L L1 Kg</p> <p>15 332 307 0,068</p>
		 <ul style="list-style-type: none"> Accesos difíciles Chorro de aire direccional potente y progresivo <p> 386 NI/min  82 dBA  21°</p> <p> OSHA 1910.95 (b) Directiva 2003/10/CE: Necesidad de utilizar protectores auditivos si la exposición es > 8 horas</p>	

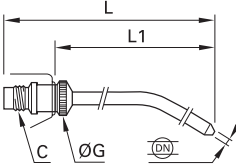
0690 04 Boquilla recta corta de seguridad







	<p>Latón niquelado</p> 	<p>C DN </p> <p>M12x1,25 2,5 0690 04 00</p>	<p>G L L1 Kg</p> <p>15 102 77 0,033</p>
		 <ul style="list-style-type: none"> Accesos difíciles Efecto pantalla de aire y chorro direccional Seguridad: evita la obturación completa de la boquilla <p> 410 NI/min  82 dBA  21°</p> <p> OSHA 1910.242 (b) / OSHA 1910.95 (b) Directiva 2003/10/CE: Necesidad de utilizar protectores auditivos si la exposición es > 8 horas</p>	

0690 05 Boquilla acodada larga

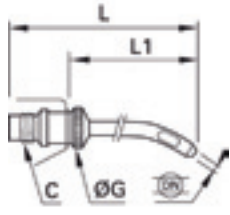





	<p>Latón niquelado</p> 	<p>C DN </p> <p>M12x1,25 2,5 0690 05 00</p>	<p>G L L1 Kg</p> <p>15 316 292 0,065</p>
		 <ul style="list-style-type: none"> Accesos difíciles o alejados Chorro de aire direccional potente y progresivo Rotación 360° <p> 354 NI/min  82 dBA  21°</p> <p> OSHA 1910.95 (b) Directiva 2003/10/CE: Necesidad de utilizar protectores auditivos si la exposición es > 8 horas</p>	

Boquillas para pistolas de polímero

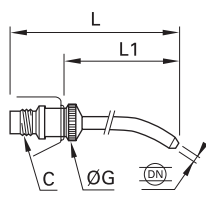

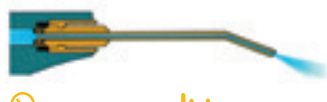



0690 06 Boquilla acodada corta de seguridad

	Latón niquelado 	C DN 	G L L1 Kg
		M12x1,25 2,5 0690 06 00	15 94 70 0,033
			<ul style="list-style-type: none"> • Accesos difíciles • Efecto pantalla de aire y chorro direccional 360° • Seguridad: evita la obturación completa de la boquilla
		 350 NI/min  86 dBA  21°	 OSHA 1910.242 (b) / OSHA 1910.95 (b) Directiva 2003/10/CE: Necesidad de utilizar protectores auditivos si la exposición es > 8 horas

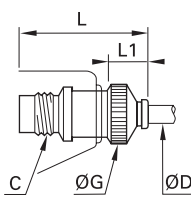
0690 06 01 Boquilla acodada corta

	Latón niquelado 	C DN 	G L L1 Kg
		M12x1,25 2,5 0690 06 01	15 94 70 0,033
			<ul style="list-style-type: none"> • Accesos difíciles • Chorro direccional potente y progresivo, rotación 360°
		 524 NI/min  86 dBA  21°	 OSHA 1910.95 (b) Directiva 2003/10/CE: Necesidad de utilizar protectores auditivos si la exposición es > 8 horas







0690 07 Boquilla de conexión instantánea LF 3000®

	Latón niquelado 	ØD C 	G L L1 Kg
		4 M12x1,25 0690 07 00	15 35 13 0,024
			<ul style="list-style-type: none"> • Accesos difíciles • Chorro de aire potente y progresivo
		 340 NI/min (tubo 2,7x4) 200 NI/min (tubo 2x4)  86 dBA  21°	 OSHA 1910.95 (b) Directiva 2003/10/CE: Necesidad de utilizar protectores auditivos si la exposición es > 8 horas

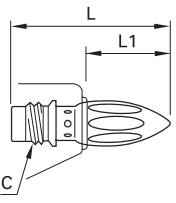
0690 09 Boquilla de seguridad con pantalla de aire







	Latón niquelado 	C DN 	G L L1 Kg
		M12x1,25 2 0690 09 00	30 40,5 18,5 0,021
		Deflector de polímero técnico 	<ul style="list-style-type: none"> • Gran caudal de aire para soplado de grandes superficies • Pantalla de aire y deflector que evita la retroproyección de partículas • Seguridad: evita la obturación completa de la boquilla
		 660 NI/min  86 dBA  Conducto 24° Pantalla 140°	 OSHA 1910.242 (b) / OSHA 1910.95 (b) Directiva 2003/10/CE: Necesidad de utilizar protectores auditivos si la exposición es > 8 horas

0690 08 Boquilla COANDA

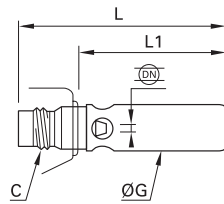

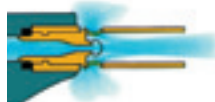



	Latón niquelado 	C 	L L1 Kg
		M12x1,25 0690 08 00	47,5 26 0,033
			<ul style="list-style-type: none"> • Chorro de aire direccional • Muy silencioso, con ahorro de energía • Seguridad: evita la obturación completa de la boquilla
		 240 NI/min  73 dBA  20°	 OSHA 1910.242 (b) / OSHA 1910.95 (b) Directiva 2003/10/CE: No es necesario ningún casco auditivo

Boquillas para pistolas de polímero

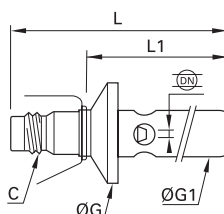
0690 10 Boquilla VENTURI de seguridad

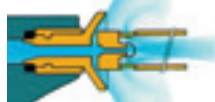
	<p>Latón niquelado</p> 	C	DN		G	L	L1	Kg
		M12x1,25	2	0690 10 00	15	64	42	0,038
				<ul style="list-style-type: none"> • Gran caudal de aire para soplado de grandes superficies • Efecto pantalla de aire • Seguridad: evita la obturación completa de la boquilla 				
		 780 NI/min	 99 dBA	 28°	 OSHA 1910.242 (b) Directiva 2003/10/CE: Necesidad de utilizar protectores auditivos de manera permanente			

0690 11 Boquilla VENTURI con pantalla de aire de seguridad

	<p>Latón niquelado</p> 	C	DN		G	G1	L	L1	Kg
		M12x1,25	2	0690 11 00	30	15	76	54	0,045
		<p>Deflector de polímero técnico</p> 		<ul style="list-style-type: none"> • Misma ventaja que la boquilla con efecto VENTURI • Seguridad: evita la obturación completa de la boquilla • Pantalla de aire y deflector que evita la retroproyección de partículas 					
		 860 NI/min	 99 dBA	 Conducto 26° Pantalla 140°	 OSHA 1910.242 (b) Directiva 2003/10/CE: Necesidad de utilizar protectores auditivos de manera permanente				

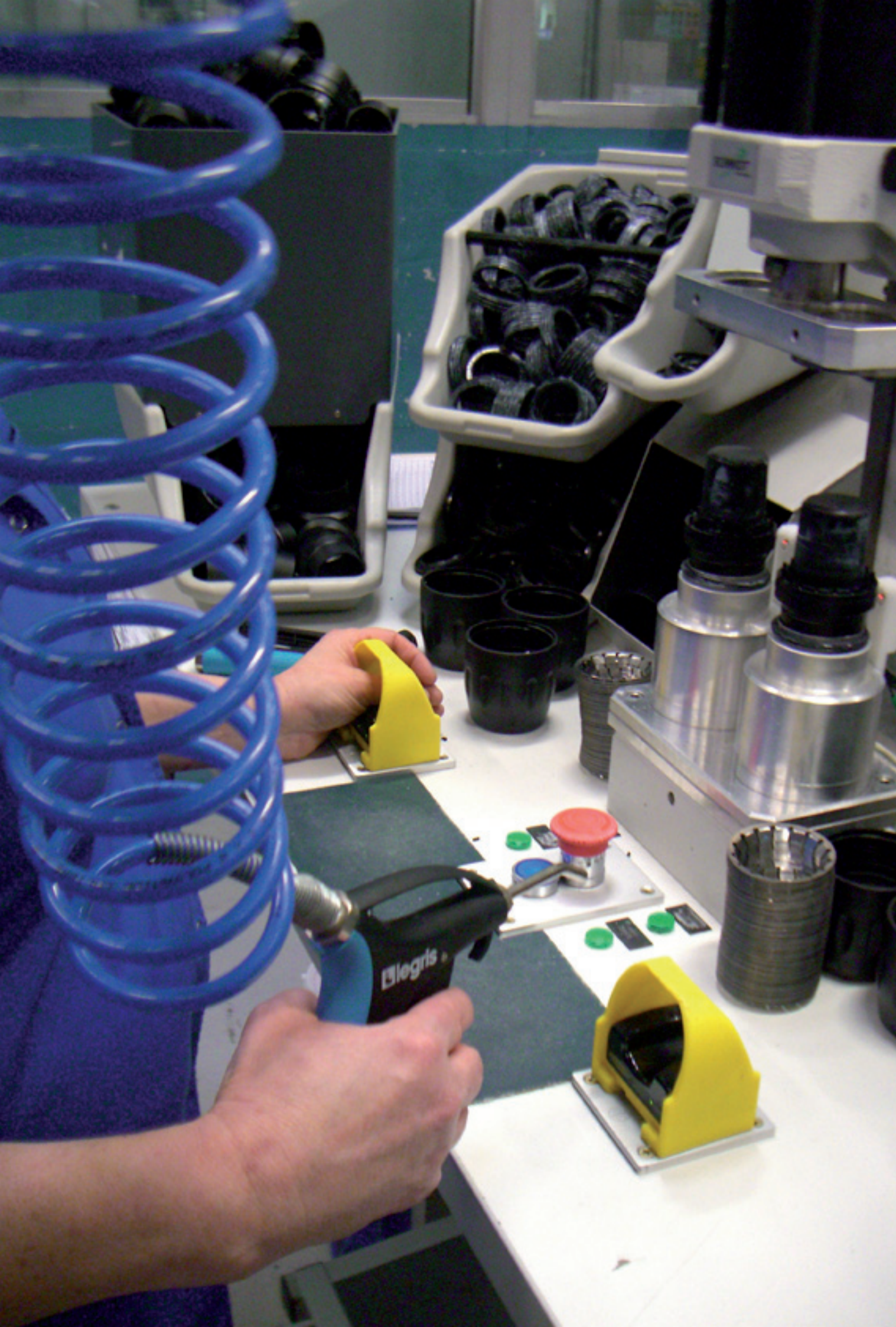

Pistolas metálicas y pistola de riego

La gama de pistolas metálicas Parker Legris garantiza, gracias a su solidez, una **extensa vida útil** en condiciones de uso mecánico exigentes (riesgo de aplastamiento, choques importantes, fluidos corrosivos, automatización). Se compone de dos versiones **para responder al conjunto de necesidades** en términos de soplado y de pulverización de fluidos en el entorno industrial.

Ventajas del producto

- | | |
|--------------------------|--|
| Pistola de taller | <ul style="list-style-type: none"> Compacta para una integración sencilla en las rampas automáticas de soplado Latón matrizado níquelado para una resistencia a la corrosión elevada |
| Pistola de riego | <ul style="list-style-type: none"> Dedicada al transporte del agua y de fluidos Diseñada para un ajuste preciso del caudal y una optimización de la potencia y de la forma del chorro Consumo óptimo de fluidos industriales Excelente ergonomía y vida útil |



Talleres de fabricación
Máquinas de montaje
Robótica
Expulsión
Refrigeración
Embalaje
Proceso automóvil

Aplicaciones

Características técnicas

Modelo	Pistola de taller	Pistola de riego
Fluidos adecuados	Aire comprimido y fluidos industriales	Aceite, agua y fluidos industriales
Presión de trabajo	0 a 10 bar	0 a 20 bar
Temperatura de trabajo	Aire ambiente: -15°C a +50°C Aire seco: -20°C a +80°C	-20°C a +100°C
Tubos	Mangueras y tubos en espiral	Tubos trenzados con acopladores Parker Legris

Materiales

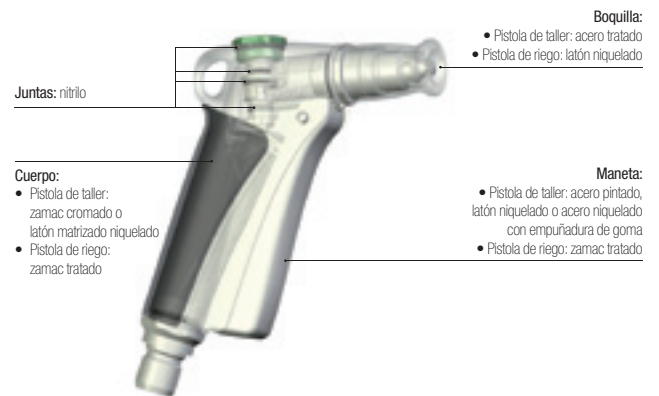



Sin silicona

Reglamentaciones

Conformidad para todos nuestros modelos:
 Directiva: 97/23/CE (PED)
 Directivas: 2002/95/CE (RoHS), 2011/65/CE
 Directiva: 1907/2006 (REACH)

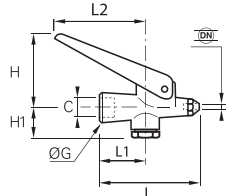

Pistolas metálicas y pistola de riego

0623 Pistola de taller con palanca, rosca hembra BSPP

	<p>Latón niquelado, NBR</p> 	C	DN		G	H min	H máx	H1	L	L1	L2	Kg
		G1/4	2	0623 10 35	18	19	37	21	64	28	60	0,119

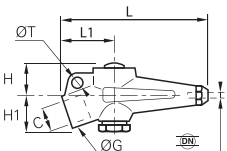

Esta pistola de taller se compone de un surtidor calibrado de acero tratado.

0622 Pistola de taller con botón, rosca hembra BSPP

	<p>Latón niquelado, NBR</p> 	C	DN		G	H	H1	L	L1	ØT	Kg
		G1/4	2	0622 26 73	18	17,5	20,5	82	29	7	0,196

Esta pistola de taller se compone de un surtidor calibrado de acero tratado.

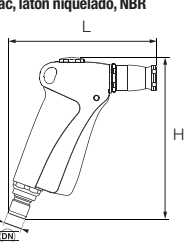
2299 Pistola de riego

	<p>Zamac, latón niquelado, NBR</p> 	DN		L	L1	Kg
		12	2299 12 01	140	126	0,471



Esta pistola permite regular de manera independiente:

- la fuerza del chorro (caudal) gracias a su empuñadura
- la forma del chorro (hasta la atomización fina) por la boquilla de su manguera zamac, latón niquelado, NBR

 1440 Nl/min (aire)
16,2 Nl/min (agua)

 Ajustable

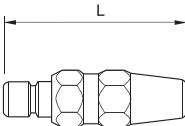
2299 Manguera de riego

	<p>Latón niquelado, NBR</p> 	DN		L	Kg
		12	2299 12 20	77,4	0,137

La forma del chorro de pulverización de esta manguera es regulable.

Productos asociados

Para una conexión y un uso óptimos de la pistola y de la manguera de riego, se incluye una gama completa de acopladores de la serie Medium a la serie Maxi en el capítulo 8.

Medium P. 8-43



Maxi P. 8-46



Kits de pistolas

Listo para usar, fácil de usar y ergonómico, el kit de pistola Parker Legris es un equipo indispensable para cualquier operación de soplado o de pulverización de fluido en el campo industrial.

Ventajas del producto

Lista para usar

- Composición del kit:
- una pistola
 - un tubo en espiral de 4 metros
 - un racor roscado R1/4
- Manejo e instalación sencillas
Amplia gama de modelos y de boquillas para un caudal óptimo
Alimentación baja o alta
Marcados y colores personalizables
Embalaje diseñado para facilitar la venta en autoservicio

Seguridad y prestaciones

- Seguridad de los usuarios con la pistola de seguridad o versiones OSHA
Materiales duraderos y resistentes a los choques
Control al 100 % de estanqueidad y de caudal
Fechado unitario para garantizar la calidad y la trazabilidad
Pérdidas de carga mínimas
Optimización del consumo de energía con la versión con reductor de caudal



- Talleres de fabricación
Limpieza
Soplado
Mezcla
Expulsión
Refrigeración
Embalaje
- Aplicaciones**

Características técnicas

Fluidos adecuados	Aire comprimido Otros fluidos: consúltenos
Presión de trabajo	0 a 10 bar
Temperatura de trabajo	Aire ambiente: -15°C a +50°C Aire seco: -20°C a +80°C
Tubos	Tubos en espiral

Reglamentaciones

Conformidad en todos nuestros modelos:
Directiva: 97/23/CE (PED)
Directivas: 2002/95/CE (RoHS), 2011/65/CE
Directiva: 1907/2006 (REACH)

Protección del diseño
Todas las pistolas Parker Legris se han sometido al registro de los diseños y modelos con los números siguientes:
13224/ 13225/ 13226.

Conformidad según modelos:
Directiva: 1910.242 (b) [OSHA]
La presión estática debe ser inferior a 30 psi en caso de bloqueo del conducto.
Directiva: 1910.95 (b) [OSHA]
El nivel sonoro debe ser inferior a 90 dbA durante 8 horas de exposición.
Directiva: 2003/10/CE
Prescripción relativa a la exposición al ruido, especialmente por el riesgo para el oído. El nivel sonoro debe ser inferior a 87 dbA.

Materiales



Sin silicona



Personalización bajo demanda

- Marcado
- Composición del Kit adaptable
- Funciones adicionales
- Color



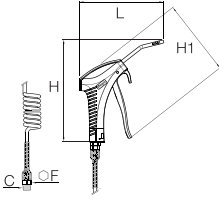

Kits de pistolas

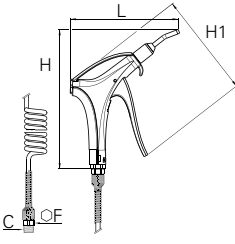

0631..09 Kit pistola estándar conexión inferior, rosca macho BSPT

	<p>Polímero técnico, latón niquelado, aluminio tratado, NBR, tubo poliuretano</p> 	C		F	H	H1	L	Kg
		R1/4	0631 00 09	16	192,5	139,5	152	0,441
<p>Características de caudal, de nivel sonoro y de conformidad con las reglamentaciones idénticas a las de las pistolas (0659 00 13).</p>								

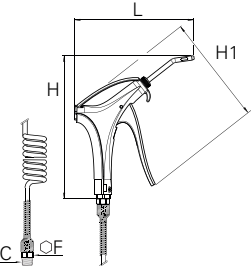

0631..01 Kit pistola de seguridad conexión inferior, rosca macho BSPT

	<p>Polímero técnico, latón niquelado, NBR, tubo poliuretano</p> 	C		F	H	H1	L	Kg
		R1/4	0631 00 01	16	198,5	148,5	154	0,575
<p>Características de caudal, de nivel sonoro y de conformidad con las reglamentaciones idénticas a las de las pistolas (0654 00 13).</p>								

0631..23 Kit pistola ahorro de energía con boquilla acodada corta de seguridad, rosca macho BSPT

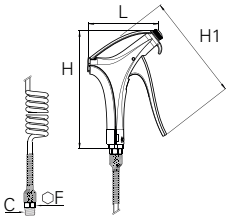

	<p>Polímero técnico, latón niquelado, NBR, tubo poliuretano</p> 	C		F	H	H1	L	kg
		R1/4	0631 00 23	16	195	148,5	154	0,456
<p>Características de caudal, de nivel sonoro y de conformidad con las reglamentaciones idénticas a las de las pistolas (0653 66 13). Diámetro exterior del tubo 6 mm</p>								

0631..03 Kit pistola conexión inferior con boquilla estándar, rosca macho BSPT

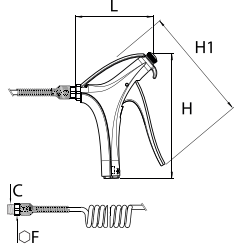

	<p>Polímero técnico, latón niquelado, NBR, tubo poliuretano</p> 	C		F	H	H1	L	Kg
		R1/4	0631 00 03	16	165	148,5	99	0,528
<p>Características de caudal, de nivel sonoro y de conformidad con las reglamentaciones idénticas a las de las pistolas (0651 66 13).</p>								

Kits de pistolas

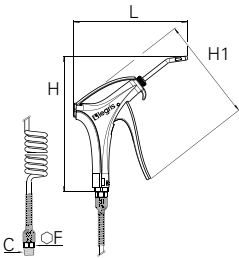

0631..02 Kit pistola conexión superior con boquilla estándar, rosca macho BSPT

	<p>Polímero técnico, latón niquelado, NBR, tubo poliuretano</p> 	<p>C </p>	F	H	H1	L	Kg
		<p>R1/4 0631 00 02</p> <p>Características de caudal, de nivel sonoro y de conformidad con las reglamentaciones idénticas a las de las pistolas (0658 66 13).</p>	16	163	148,5	101	0,524

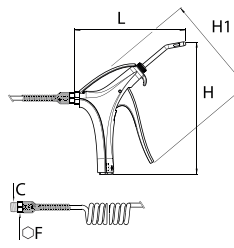

0631..05 Kit pistola conexión inferior con boquilla acodada corta, rosca macho BSPT

	<p>Polímero técnico, latón niquelado, NBR, tubo poliuretano</p> 	<p>C </p>	F	H	H1	L	Kg
		<p>R1/4 0631 00 05</p> <p>Características de caudal, de nivel sonoro y de conformidad con las reglamentaciones idénticas a las de las pistolas (0656 66 13).</p>	16	195,5	148,5	163	0,536

0631..04 Kit pistola conexión superior con boquilla acodada corta, rosca macho BSPT

	<p>Polímero técnico, latón niquelado, NBR, tubo poliuretano</p> 	<p>C </p>	F	H	H1	L	Kg
		<p>R1/4 0631 00 04</p> <p>Características de caudal, de nivel sonoro y de conformidad con las reglamentaciones idénticas a las de las pistolas (0657 66 13).</p>	16	195	148,5	163,5	0,536

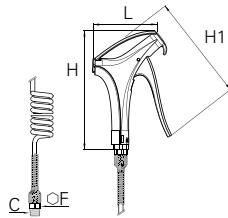
0631..07 Kit pistola conexión inferior con boquilla intercambiable, rosca macho BSPT

	<p>Polímero técnico, latón niquelado, NBR, tubo poliuretano</p> 	<p>C </p>	F	H	H1	L	Kg
		<p>R1/4 0631 00 07</p> <p>Características de caudal, de nivel sonoro y de conformidad con las reglamentaciones idénticas a las de las pistolas (0656 66 13). Se suministran sin boquilla.</p>	16	163	148,5	91	0,000

0631..06 Kit pistola conexión superior con boquilla intercambiable, rosca macho BSPT



Polímero técnico, latón niquelado,
NBR, tubo poliuretano

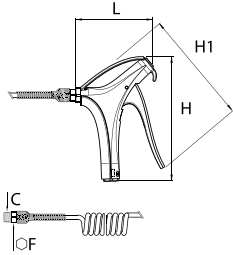

C



F H H1 L Kg

R1/4 **0631 00 06**

16 161,5 148,5 93 0,501

Características de caudal, de nivel sonoro y de conformidad con las reglamentaciones idénticas a las de las pistolas (0655 66 13).
Se suministran sin boquilla.

0631..08 Kit pistola ahorro de energía conexión inferior con boquilla intercambiable, rosca macho BSPT



Polímero técnico, latón niquelado,
NBR, tubo poliuretano

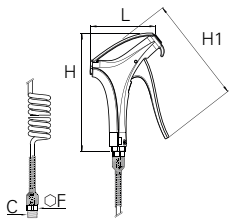

C



F H H1 L Kg

R1/4 **0631 00 08**

16 163 148,5 91 0,496

Características de caudal, de nivel sonoro y de conformidad con las reglamentaciones idénticas a las de las pistolas (0653 66 13).
Se suministran sin boquilla.

Enchufes automáticos

Polímero de seguridad C 9000

Metálicos: latón niquelado y acero inoxidable



Enchufes automáticos

Enchufes automáticos de seguridad en polímero C 9000 (P. 8-7)



Fluidos: aire comprimido

Materiales: polímero técnico reforzado, latón níquelado

Presión: 16 bar

Temperatura: -20°C a +60°C

DN: 5,5 mm a 8 mm

Enchufes automáticos metálicos (P. 8-18)



Fluidos: aire comprimido, agua, fluidos industriales

Materiales: latón níquelado o acero inoxidable

Presión: 35 bar (acero inoxidable), 20 bar (latón)

Temperatura: -15°C a +200°C (acero inoxidable), 20°C a +100°C (latón)

DN: 2 mm a 19 mm

Enchufes automáticos metálicos para moldes de inyección de plástico (P. 8-50)



Fluidos: fluidos transmisores de calor

Materiales: latón níquelado

Presión: 10 bar

Temperatura: -15°C a +90°C

DN: 8 mm a 12 mm

3 funciones de obturación

Sin obturación

Estos sistemas funcionan sin obturación, lo que significa que pueden alcanzar el mayor caudal posible. Los enchufes de paso libre están diseñados para transportar fluidos industriales como agua, fluidos de refrigeración, etc. Antes de cualquier desconexión, el paso del fluido se debe detener mediante una válvula situada antes del enchufe.

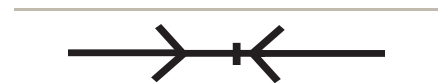

Obturación simple (con o sin purga)

En nuestros sistemas de obturación simple, la boquilla es de paso libre. La transferencia del fluido se puede detener entonces en el tramo anterior al enchufe. Posibilidad de purgar el circuito en el tramo anterior y evitar así cualquier riesgo de latigazo.







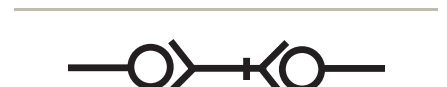



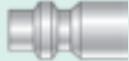
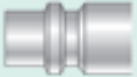

Obturación doble

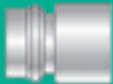
En nuestros sistemas de obturación doble, después de la desconexión, el flujo se detiene a la vez antes del enchufe y después de la boquilla. Por tanto, el fluido se queda a presión en el circuito en ambos lados.



Perfiles y características

Los enchufes automáticos Parker Legris están dotados de boquillas conformes a las normas internacionales y son intercambiables con numerosos fabricantes.

Denominación del perfil	Perfil	Intercambiabilidad	Caudal (NI/min)	Ø del paso (mm)
Norma ISO B		C 9000 Rectus 23 Rectus 24	1250 900 550	5,5
		C 9000 Rectus 30	2400 890	8 8,5
Norma Europea		C 9000 Rectus 26 Rectus 25	2000 1000 1800	7,2 7,2 7,4
		Rectus 27	2400	10
Norma ARO		C 9000 Rectus 14 Rectus 22	1250 560 800	5,5
Norma ISO C		Rectus 18	970	5,5
Norma Asia		Rectus 13	1150	7,5
Norma UK		Rectus 17	870	5
		Rectus 19	660	5,5
Norma Alemania		Rectus 20	165	2,7
		Rectus 21	560	5

Codificación de enchufes automáticos

Producto estándar

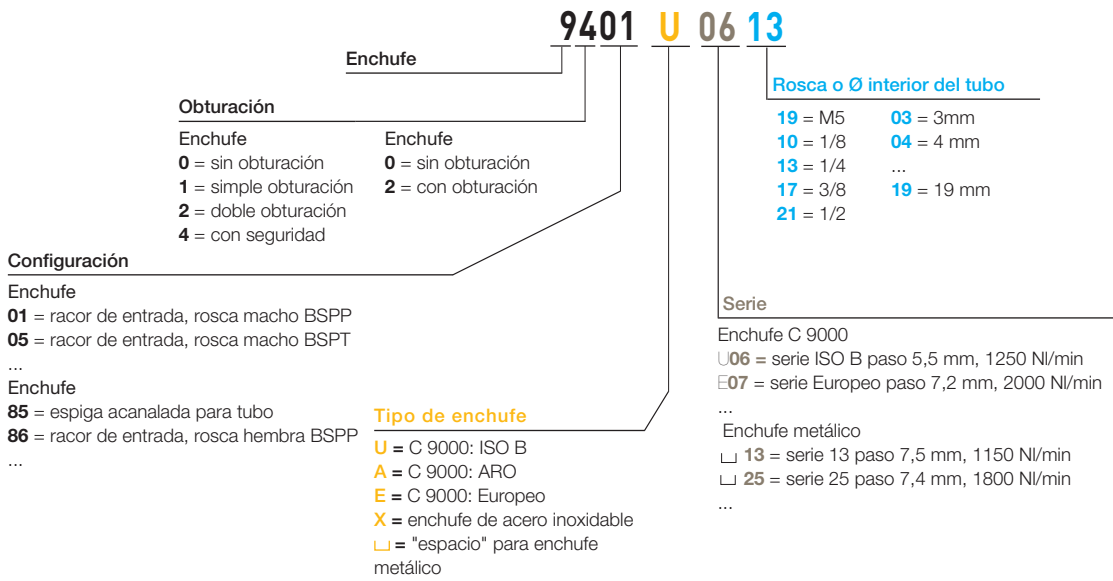

Gama de enchufes automáticos de seguridad en polímero, C 9000

Enchufes automáticos de seguridad en polímero, C 9000

Perfil ISO B

9401U Página 8-10 **9405U** Página 8-10 **9414U** Página 8-10 **9410U** Página 8-10 **9421U** Página 8-10 **9416U** Página 8-11 **9440U** Página 8-11



9087U Página 8-11 **9086U** Página 8-11 **9080U** Página 8-12 **9094U** Página 8-12



Perfil Europeo

9401E Página 8-13 **9414E** Página 8-13 **9410E** Página 8-13 **9421E** Página 8-13 **9416E** Página 8-13 **9440E** Página 8-14



9087E Página 8-14 **9086E** Página 8-14 **9080E** Página 8-14 **9094E** Página 8-14



Perfil ARO

9401A Página 8-15 **9405A** Página 8-15 **9414A** Página 8-15 **9410A** Página 8-15 **9421A** Página 8-15 **9416A** Página 8-16 **9440A** Página 8-16



9087A Página 8-16 **9086A** Página 8-16 **9084A** Página 8-16 **9080A** Página 8-17 **9094A** Página 8-17



Enchufes automáticos de seguridad en polímero, C 9000

Esta gama de enchufes de polímero de uso intuitivo y ergonómico está diseñada para la **seguridad de las personas y de las máquinas** garantizando a la vez prestaciones muy elevadas en términos de **eficacia energética**. Disponible en tres perfiles normalizados, permite una perfecta adaptación a cualquier tipo de instalación.

Ventajas del producto

Seguridad y fiabilidad

Previene cualquier riesgo de latigazo
Rapidez de purga para una desconexión con total seguridad
Collarín rotativo que evita cualquier riesgo de desconexión involuntaria
Esfuerzo reducido de conexión / desconexión a cualquier presión
Material polímero que protege los equipos de cualquier raya
Muelle de protección del tubo que evita cualquier pliegue imprevisto

Prestaciones

Caudal muy elevado y pérdidas de carga reducidas
Control de la estanqueidad al 100 %
Identificación unitaria para garantizar la calidad y la trazabilidad
Material robusto, resistente a los choques
Eficacia energética óptima
Fiable a lo largo del tiempo

Facilidad de uso

Identificación inmediata mediante un marcado claro en cada modelo que indica:

- el perfil de boquilla compatible
- la referencia del modelo

Compatible con las boquillas normalizadas:

- Perfil ISO B
- Perfil Europeo
- Perfil ARO



Talleres
Limpieza
Soplado
Redes de aire comprimido
Herramientas neumáticas
Alimentación de máquinas
Embalaje

Aplicaciones

Características técnicas

Fluidos adecuados	Aire comprimido
Presión de trabajo	0 a 16 bar
Temperatura de trabajo	-20°C a +60°C

Reglamentaciones

Directiva: 97/23/CE (PED)
Directivas: 2002/95/CE (RoHS), 2011/65/CE
Directiva: 1907/2006 (REACH)
ISO 4414 Reglas generales y exigencias de seguridad en las transmisiones neumáticas
DIN EN 983 Norma de seguridad para equipos neumáticos

Materiales

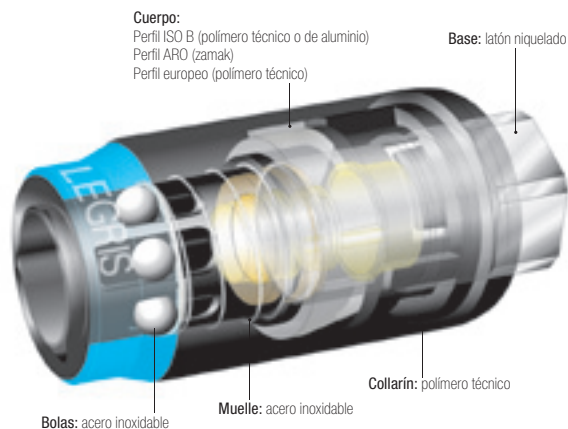

Sin silicona

Enchufes automáticos de seguridad en polímero, C 9000

Tecnología C 9000 y características de los caudales según perfil

Enchufe automático "clásico"
Tecnología estándar "de válvula plana"
Caudal: 1400 NI/min

Enchufe automático C 9000
Tecnología "Flujo óptimo"
Caudal: 2400 NI/min

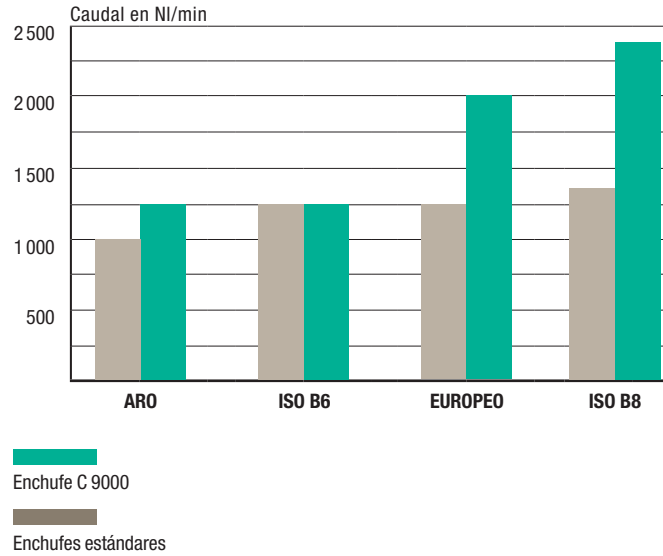
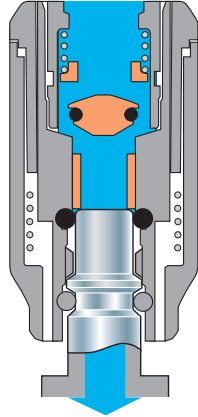
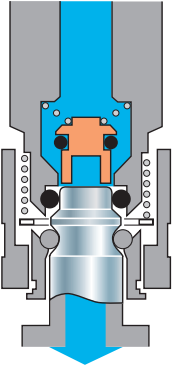

Medidas realizadas según la norma ISO 6358 a una presión de 6 bar, pérdida de carga < 0,7 bar

Principio de funcionamiento

Funcionamiento

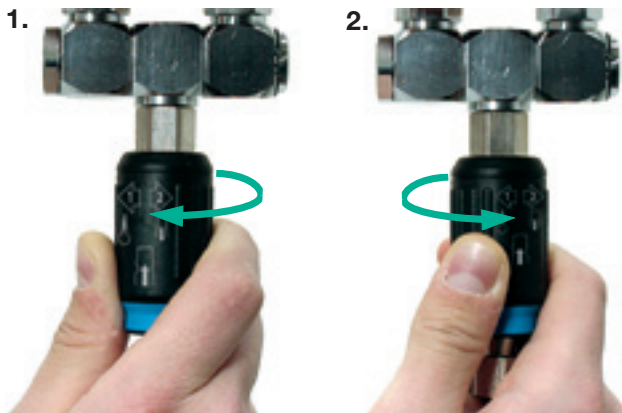

Desconexión de la boquilla

Rotación, flecha 1: circuito purgado lado boquilla

Rotación, flecha 2: desconexión del cuerpo de la boquilla

Conexión de la boquilla

Para la conexión, no se requiere ningún movimiento de rotación del collarín.

Tiempo de purga



Perfil ISO B6, tubo en espiral (Ø int. 6 mm, longitud 6 m)

Tiempo de purga = 350 ms (paso de 6 bar a 0,2 bar)

Perfil ISO B8, tubo de PVC (Ø int. 10 mm, longitud 25 m)



Tiempo de purga = 860 ms (paso de 6 bar a 0,2 bar)

Incluso con una longitud de tubo importante, el tiempo de purga del enchufe C 9000 es inferior a 1 segundo.

Perfil ISO B



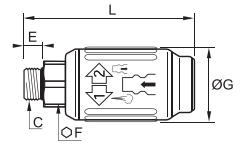

9401U Enchufe, rosca macho BSPP

	Polímero técnico, latón niquelado, NBR 		DN	C		E	F	G	L	kg
			5,5	G1/4	9401U06 13	7,5	17	31,5	74	0,075
				G3/8	9401U06 17	8,5	21	31,5	76,5	0,095
				G1/2	9401U06 21	10,5	25	31,5	80	0,115
			8	G1/4	9401U08 13	6,5	22	36,5	81,5	0,120
				G3/8	9401U08 17	7,5	22	36,5	82,5	0,133
				G1/2	9401U08 21	9	25	36,5	85,5	0,140

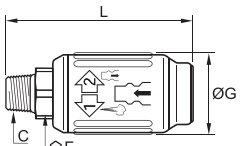

Serie C 9000 ISO B (DN 5,5) : caudal obturación simple = 1250 NI/min
Serie C 9000 ISO B (DN 8) : caudal obturación simple = 2400 NI/min

9405U Enchufe, rosca macho BSPT

	Polímero técnico, latón niquelado, NBR 		DN	C		F	G	L	kg
			5,5	R1/4	9405U06 13	17	31,5	75	0,075
				R3/8	9405U06 17	19	31,5	76,5	0,095
				R1/2	9405U06 21	22	31,5	81,5	0,110
			8	R1/4	9405U08 13	22	36,5	84	0,120
				R3/8	9405U08 17	22	36,5	84	0,120
				R1/2	9405U08 21	22	36,5	88	0,140

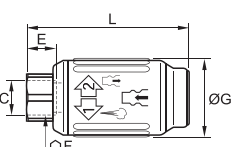

Serie C 9000 ISO B (DN 5,5) : caudal obturación simple = 1250 NI/min
Serie C 9000 ISO B (DN 8) : caudal obturación simple = 2400 NI/min

9414U Enchufe, rosca hembra BSPP

	Polímero técnico, latón niquelado, NBR 		DN	C		E	F	G	L	kg
			5,5	G1/4	9414U06 13	12	17	31,5	66,5	0,070
				G3/8	9414U06 17	12	22	31,5	72	0,085
				G1/2	9414U06 21	15	27	31,5	78	0,115
			8	G1/4	9414U08 13	12	22	36,5	75	0,127
				G3/8	9414U08 17	12	22	36,5	75	0,144
				G1/2	9414U08 21	15	27	36,5	80	0,138

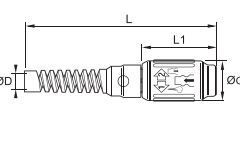

Serie C 9000 ISO B (DN 5,5) : caudal obturación simple = 1250 NI/min
Serie C 9000 ISO B (DN 8) : caudal obturación simple = 2400 NI/min

9410U Enchufe con salida LF 3000® con muelle de protección

	Polímero técnico, latón niquelado, NBR 		DN	ØD		G	L	L1	kg
			5,5	8	9410U06 08	31,5	145	56	0,096
				10	9410U06 10	31,5	145	56	0,080
			8	10	9410U08 10	36,5	155	63	0,175
				12	9410U08 12	36,5	165	63	0,162

Serie C 9000 ISO B (DN 5,5) : caudal obturación simple = 1250 NI/min
Serie C 9000 ISO B (DN 8) : caudal obturación simple = 2400 NI/min

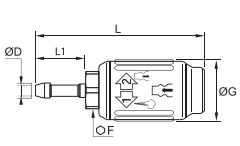
9421U Enchufe con espiga acanalada



	Polímero técnico, latón niquelado, NBR 		DN	ØD		F	G	L	L1	kg
			5,5	6	9421U06 06	17	31,5	88,5	26	0,070
				8	9421U06 08	17	31,5	88,5	26	0,070
				10	9421U06 10	17	31,5	88,5	26	0,070
			8	6	9421U08 06	22	36,5	95	26	0,110
				8	9421U08 08	22	36,5	95	26	0,100
				10	9421U08 10	22	36,5	95	26	0,124
13	9421U08 13	22		36,5	99	30	0,125			

Serie C 9000 ISO B (DN 5,5) : caudal obturación simple = 1250 NI/min
Serie C 9000 ISO B (DN 8) : caudal obturación simple = 2400 NI/min

Perfil ISO B



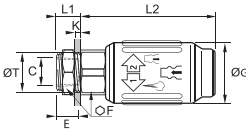

9416U Enchufe pasatabiques, rosca hembra BSPP

	Polímero técnico, latón niquelado, NBR 		E	F	G	K_{max}	L1	L2	ØT_{min}	kg		
		5,5	G1/4	9416U06 13	12	22	31,5	6	12,5	68,5	18,5	0,105
		8	G3/8	9416U08 17	12	24	36,5	7	14,5	76	22,5	0,150

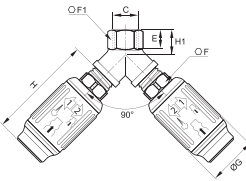

Serie C 9000 ISO B (DN 5,5) : caudal obturación simple = 1250 NI/min
 Serie C 9000 ISO B (DN 8) : caudal obturación simple = 2400 NI/min

9440U Enchufe en Y, rosca hembra BSPP

	Polímero técnico, latón niquelado, NBR 		E	F	F1	G	H	H1	kg		
		5,5	G3/8	9440U06 17	11,5	19	20	31,5	70	16	0,207
		8	G1/2	9440U08 21	14	22	25	36,5	80	19	0,352

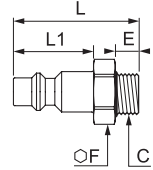

Serie C 9000 ISO B (DN 5,5) : caudal obturación simple = 1250 NI/min
 Serie C 9000 ISO B (DN 8) : caudal obturación simple = 2400 NI/min

9087U Acoplador, rosca macho BSPP

	Acero niquelado, polímero técnico 		E	F	L	L1	kg		
		5,5	G1/4	9087U06 13	9	17	38	24	0,025
			G3/8	9087U06 17	9	19	38	24	0,032
			G1/2	9087U06 21	12	22	42	24	0,048
		8	G1/4	9087U08 13	9	17	38	24	0,030
			G3/8	9087U08 17	9	19	39	24	0,036
	G1/2	9087U08 21	12	22	42	24	0,058		

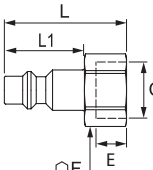

Acoplador sin obturación

9086U Acoplador, rosca hembra BSPP

	Acero niquelado 		E	F	L	L1	kg		
		5,5	G1/4	9086 23 13	9	17	36	24	0,025
			G3/8	9086 23 17	9	19	36	24	0,025
			G1/2	9086 23 21	12	24	39	24	0,039

Acoplador sin obturación

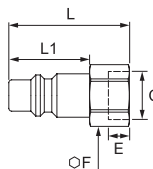
9086U Acoplador, rosca hembra BSPP



	Acero niquelado 		E	F	L	L1	kg		
		8,5	G1/4	9086 30 13	10	17	40	28	0,032
			G3/8	9086 30 17	10	19	42	28	0,035
			G1/2	9086 30 21	12	24	43	28	0,046

Acoplador sin obturación
 Acoplador serie 30 (DN 8,5) compatible con enchufes serie C 9000 ISO B (DN 8)

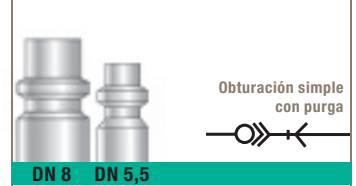
Perfil ISO B



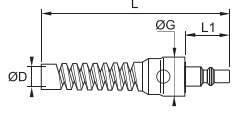

9080U Acoplador con salida LF 3000® con muelle de protección

	<p>Acero niquelado, NBR</p> 		DN	ØD		G	L	L1	kg
			5,5	8	9080U06 08	24	112	24	0,052
				10	9080U06 10	24	112	24	0,044
			8	10	9080U08 10	24	114	26	0,095
				12	9080U08 12	29,5	125	26	0,096

Acoplador sin obturación

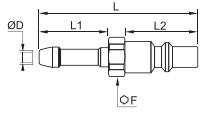
9094U Acoplador con espiga acanalada



	<p>Acero niquelado</p> 		DN	ØD		F	L	L1	L2	kg
			5,5	6	9094U06 06	14	51	24	25	0,016
				8	9094U06 08	14	51	27	25	0,017
				10	9094U06 10	14	51	24	25	0,018
			8	8	9094U08 08	17	51	24	25	0,027
				10	9094U08 10	17	51	27	25	0,028
				13	9094U08 13	17	51	24	25	0,031

Acoplador sin obturación

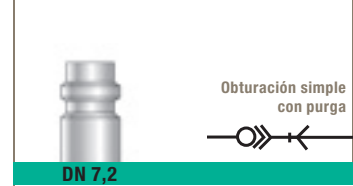
Perfil Europeo



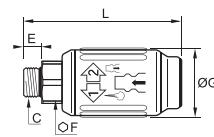

9401E Enchufe, rosca macho BSPP

	Polímero técnico, latón niquelado, NBR 		C		E	F	G	L	kg								
										G1/4	9401E07 13	6,5	22	36,5	80	0,124	
										7,2	G3/8	9401E07 17	7,5	22	36,5	81	0,122
											G1/2	9401E07 21	9	25	36,5	83,5	0,136

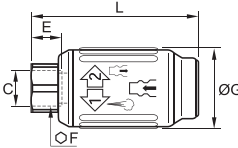

Serie C 9000 : caudal obturación simple = 2000 NI/min

9414E Enchufe, rosca hembra BSPP

	Polímero técnico, latón niquelado, NBR 		C		E	F	G	L	kg								
										G1/4	9414E07 13	12	22	36,5	73	0,118	
										7,2	G3/8	9414E07 17	12	22	36,5	73	0,109
											G1/2	9414E07 21	15	27	36,5	78	0,130

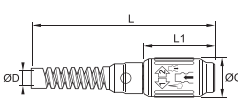

Serie C 9000 : caudal obturación simple = 2000 NI/min

9410E Enchufe con salida LF 3000® con muelle de protección

	Polímero técnico, latón niquelado, NBR 		ØD		G	L	L1	kg							
									10	9410E07 10	36,5	151	63	0,175	
									7,2	12	9410E07 12	36,5	151	63	0,180

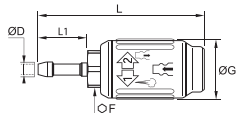

Serie C 9000 : caudal obturación simple = 2000 NI/min

9421E Enchufe con espiga acanalada

	Polímero técnico, latón niquelado, NBR 		ØD		F	G	L	L1	kg								
										8	9421E07 08	22	36,5	93	26	0,113	
										7,2	10	9421E07 10	22	36,5	93	26	0,114
											13	9421E07 13	22	36,5	97	30	0,119

Serie C 9000 : caudal obturación simple = 2000 NI/min

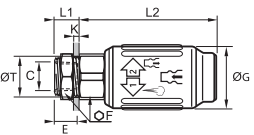
9416E Enchufe pasatabiques, rosca hembra BSPP



	Polímero técnico, latón niquelado, NBR 		C		E	F	G	K max	L1	L2	ØT min	kg											
													7,2	G3/8	9416E07 17	12	24	36,5	7	14,5	74	22,5	0,153

Serie C 9000 : caudal obturación simple = 2000 NI/min

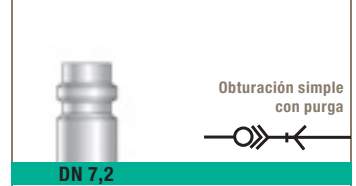
Perfil Europeo



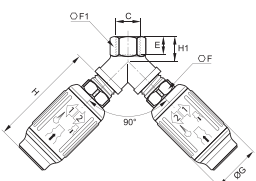

9440E Enchufe en Y, rosca hembra BSPP

	Polímero técnico, latón niquelado, NBR 		C		E	F	F1	G	H	H1	kg

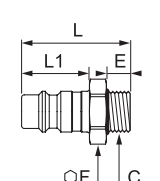

Serie C 9000 : caudal obturación simple = 2000 NI/min

9087E Acoplador, rosca macho BSPP

	Acero niquelado, polímero técnico 		C		E	F	L	L1	kg								
										G1/4	9087E07 13	9	14	34	20	0,018	
										7,2	G3/8	9087E07 17	9	17	34	20	0,025
										G1/2	9087E07 21	12	22	38	20	0,048	

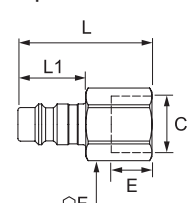

Acoplador sin obturación

9086E Acoplador, rosca hembra BSPP

	Acero niquelado 		C		E	F	L	L1	kg								
										G1/8	9086 25 10	7	14	32	20	0,015	
										7,4	G1/4	9086 25 13	9	17	38,5	20	0,027
										G3/8	9086 25 17	9	19	33	20	0,027	
										G1/2	9086 25 21	12	24	36	20	0,050	

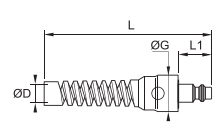

Acoplador sin obturación

9080E Acoplador con salida LF 3000® con muelle de protección

	Acero niquelado, NBR 		ØD		G	L	L1	kg							
									7,2	10	9080E07 10	24	114	20	0,102
									12	9080E07 12	29,5	125	20	0,088	

Acoplador sin obturación

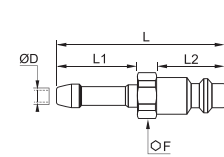
9094E Acoplador con espiga acanalada



	Acero niquelado 		ØD		F	L	L1	L2	kg								
										7,2	8	9094E07 08	17	48	20	25	0,014
										10	9094E07 10	17	48	20	25	0,016	
										13	9094E07 13	17	48	20	25	0,019	

Acoplador sin obturación

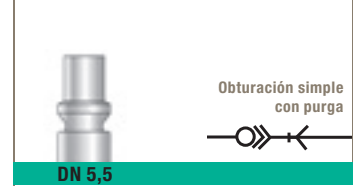

Perfil ARO

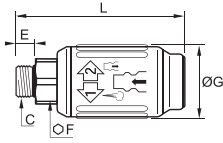

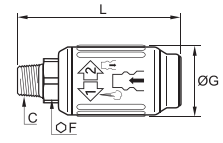

9401A Enchufe, rosca macho BSPP

	Polímero técnico, latón niquelado, NBR 	 C 	E	F	G	L	kg			
			G1/4	9401A06 13	6,5	17	31,5	70,5	0,105	
			5,5	G3/8	9401A06 17	9	21	31,5	73,5	0,123
				G1/2	9401A06 21	9	25	31,5	70,5	0,150
Serie C 9000 : caudal obturación simple = 1250 NI/min										

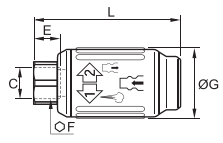

9405A Enchufe, rosca macho BSPT

	Polímero técnico, latón niquelado, NBR 	 C 	F	G	L	kg			
			R1/4	9405A06 13	17	31,5	73	0,105	
			5,5	R3/8	9405A06 17	19	31,5	74,5	0,110
				R1/2	9405A06 21	22	31,5	79,5	0,140
Serie C 9000 : caudal obturación simple = 1250 NI/min									

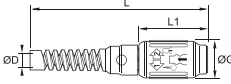

9414A Enchufe, rosca hembra BSPP

	Polímero técnico, latón niquelado, NBR 	 C 	E	F	G	L	kg			
			G1/4	9414A06 13	12	17	31,5	64,5	0,095	
			5,5	G3/8	9414A06 17	12	22	31,5	70	0,115
				G1/2	9414A06 21	15	27	31,5	76	0,145
Serie C 9000 : caudal obturación simple = 1250 NI/min										

9410A Enchufe con salida LF 3000® con muelle de protección

	Polímero técnico, latón niquelado, NBR 	 ØD 	G	L	L1	kg			
			5,5	8	9410A06 08	31,5	143	54	0,140
				10	9410A06 10	31,5	143	54	0,175
Serie C 9000 : caudal obturación simple = 1250 NI/min									

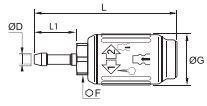
9421A Enchufe con espiga acanalada

	Polímero técnico, latón niquelado, NBR 	 ØD 	F	G	L	L1	kg			
			5,5	6	9421A06 06	17	31,5	86,5	26	0,110
				8	9421A06 08	17	31,5	86,5	26	0,100
				10	9421A06 10	17	31,5	86,5	26	0,100
Serie C 9000 : caudal obturación simple = 1250 NI/min										

Perfil ARO



Obtención simple
con purga

DN 5,5

9416A Enchufe pasatabiques, rosca hembra BSPP

	Polímero técnico, latón niquelado, NBR 		C		E	F	G	K	L1	L2	ØT	kg

Serie C 9000 : caudal obturación simple = 1250 NI/min

9440A Enchufe en Y, rosca hembra BSPP

	Polímero técnico, latón niquelado, NBR 		C		E	F	F1	G	H	H1	kg

Serie C 9000 : caudal obturación simple = 1250 NI/min

9087A Acoplador, rosca macho BSPP

	Acero niquelado, polímero técnico 		C		E	F	L	L1	kg								
										G1/4	9087A06 13	9	17	36	22	0,020	
										5,5	G3/8	9087A06 17	9	19	36	22	0,024
										G1/2	9087A06 21	12	24	40	22	0,039	

Acoplador sin obturación

9086A Acoplador, rosca hembra BSPP

	Acero niquelado 		C		E	F	L	L1	kg								
										G1/4	9086 22 13	9	17	35,5	22	0,024	
										5,5	G3/8	9086 22 17	10	19	35,5	22	0,023
										G1/2	9086 22 21	12	24	38	22	0,039	

Acoplador sin obturación

9084A Acoplador, rosca macho BSPT

	Acero niquelado 		C		F	L	L1	kg							
									R1/4	9084 22 13	14	40,5	22	0,020	
									5,5	R3/8	9084 22 17	17	40,5	22	0,031
									R1/2	9084 22 21	22	46	22	0,048	

Acoplador sin obturación

Perfil ARO



9080A Acoplador con salida LF 3000® con muelle de protección

	Acero niquelado, NBR 	DN ØD	G	L	L1	kg
		5,5 8 9080A06 08	24	118	22	0,028
		10 10 9080A06 10	24	118	22	0,027
Acoplador sin obturación						

9094A Acoplador con espiga acanalada

	Acero niquelado 	DN ØD	F	L	L1	L2	kg
		5,5 6 9094A06 06	14	48,5	22	25	0,012
		8 8 9094A06 08	14	48,5	22	25	0,014
10 10 9094A06 10	14	48,5	22	25	0,016		
Acoplador sin obturación							

Gama de enchufes automáticos metálicos

Enchufes automáticos en latón niquelado

Perfil ISO B, series 23, 24 y 30

9101 Serie 23 Página 8-25	9101 Series 24 y 30 Página 8-25	9114 Serie 23 Página 8-25	9114 Series 24 y 30 Página 8-25	9123 Serie 23 Página 8-25	9123 Series 24 y 30 Página 8-26	9087 Series 23, 24 y 30 Página 8-26	9086 Series 23, 24 y 30 Página 8-26	9085 Series 23, 24 y 30 Página 8-26	9293 Series 23 y 24 Página 8-26
--	--	--	--	--	--	---	---	---	--

Perfil Europeo, series 25, 26 y 27

9101 Serie 26 Página 8-27	9201 Series 25 y 27 Página 8-27	9114 Serie 26 Página 8-27	9214 Series 25 y 27 Página 8-27	9223 Series 25 y 27 Página 8-27	9087 Series 25, 26 y 27 Página 8-28	9086 Series 25, 26 y 27 Página 8-28	9085 Series 25, 26 y 27 Página 8-28	9287 Series 25 y 27 Página 8-28	9286 Series 25 y 27 Página 8-29	9285 Series 25 y 27 Página 8-29	9293 Series 25 y 27 Página 8-29
--	--	--	--	--	---	---	---	--	--	--	--

Perfil ARO, series 14 y 22

9101 Serie 14 Página 8-30	9105 Serie 22 Página 8-30	9114 Serie 14 Página 8-30	9114 Serie 22 Página 8-30	9123 Serie 14 Página 8-30	9123 Serie 22 Página 8-31	9084 Series 14 y 22 Página 8-31	9086 Series 14 y 22 Página 8-31	9085 Series 14 y 22 Página 8-31
--	--	--	--	--	--	--	--	--

Perfil ISO C, serie 18

9101 Página 8-32	9114 Página 8-32	9123 Página 8-32	9087 Página 8-32	9086 Página 8-32	9085 Página 8-32
----------------------------	----------------------------	----------------------------	----------------------------	----------------------------	----------------------------

Perfil Asia, serie 13

9105 Página 8-33	9114 Página 8-33	9123 Página 8-33	9084 Página 8-33	9086 Página 8-33	9085 Página 8-33
----------------------------	----------------------------	----------------------------	----------------------------	----------------------------	----------------------------

Perfil UK, series 17 y 19

9105 Serie 17 Página 8-34	9114 Serie 17 Página 8-34	9123 Serie 17 Página 8-34	9084 Serie 17 Página 8-34	9086 Serie 17 Página 8-34	9085 Serie 17 Página 8-34
--	--	--	--	--	--

9105 Serie 19 Página 8-35	9114 Serie 19 Página 8-35	9123 Serie 19 Página 8-35	9084 Serie 19 Página 8-35	9086 Serie 19 Página 8-35	9085 Serie 19 Página 8-35
--	--	--	--	--	--



Gama de enchufes automáticos metálicos

Enchufes automáticos en latón niquelado

Perfil Alemania, series 20 y 21

9201 Serie 20 Página 8-36	9214 Serie 20 Página 8-36	9226 Serie 20 Página 8-36	9287 Serie 20 Página 8-36	9087 Serie 20 Página 8-36	9086 Serie 20 Página 8-37	9286 Serie 20 Página 8-37	9085 Serie 20 Página 8-37	9285 Serie 20 Página 8-37	9095 Serie 20 Página 8-37
--	--	--	--	--	--	--	--	--	--



9201 Serie 21 Página 8-38	9214 Serie 21 Página 8-38	9223 Serie 21 Página 8-38	9226 Serie 21 Página 8-38	9087 Serie 21 Página 8-38	9287 Serie 21 Página 8-38	9086 Serie 21 Página 8-39	9286 Serie 21 Página 8-39	9085 Serie 21 Página 8-39	9285 Serie 21 Página 8-39	9095 Serie 21 Página 8-39
--	--	--	--	--	--	--	--	--	--	--



Serie mini

0171 Página 8-40	0171 Página 8-40	0183 Página 8-40	0184 Página 8-40	0181 Página 8-40	0181 Página 8-41	0180 Página 8-41	3150 Página 8-41
----------------------------	----------------------------	----------------------------	----------------------------	----------------------------	----------------------------	----------------------------	----------------------------



Serie estándar

0172 Página 8-42	0187 Página 8-42	0186 Página 8-42	0185 Página 8-42	0189 Página 8-42
----------------------------	----------------------------	----------------------------	----------------------------	----------------------------



Serie medium

0172 Página 8-43	2272 Página 8-43	2511 Página 8-43	2297 Página 8-43	2294 Página 8-43	0196 Página 8-44	2296 Página 8-44	0195 Página 8-44
----------------------------	----------------------------	----------------------------	----------------------------	----------------------------	----------------------------	----------------------------	----------------------------



2295 Página 8-44	2293 Página 8-44	2270 Página 8-45	2203 Página 8-45	2292 Página 8-45	2398 Página 8-45	2299 Página 8-45	2299 Página 8-45
----------------------------	----------------------------	----------------------------	----------------------------	----------------------------	----------------------------	----------------------------	----------------------------



Serie maxi

2272 Página 8-46	2297 Página 8-46	2294 Página 8-46	2295 Página 8-46
----------------------------	----------------------------	----------------------------	----------------------------



Gama de enchufes automáticos metálicos

Enchufes automáticos de acero inoxidable

Perfil Europeo, series X25 y X27

9201 **9214** **9287** **9087** **9286** **9086**
Página 8-47 Página 8-47 Página 8-47 Página 8-47 Página 8-47 Página 8-47



Perfil Alemania, serie X20

9201 **9214** **9287** **9087** **9286** **9086**
Página 8-48 Página 8-48 Página 8-48 Página 8-48 Página 8-48 Página 8-48



Perfil Alemania, serie X21

9201 **9214** **9287** **9087** **9286** **9086**
Página 8-49 Página 8-49 Página 8-49 Página 8-49 Página 8-49 Página 8-49



Enchufes automáticos para moldes de inyección de plástico

9020 **9040** **9075**
Página 8-51 Página 8-51 Página 8-51



Accesorios para enchufes metálicos

9071U **0691** **0681** **0164** **0167**
Página 8-53 Página 8-53 Página 8-53 Página 8-53 Página 8-53



Enchufes automáticos metálicos

Para responder a un **mayor número de aplicaciones industriales**, Parker Legris ofrece también una gama de enchufes metálicos compatibles con una amplia selección de fluidos. **Fáciles de instalar**, con o sin válvula de obturación, estos enchufes ofrecen una **gran capacidad de caudal**.

Ventajas del producto

Simplicidad de uso

Enchufe con collarín deslizable: conexión y desconexión automáticas en el eje del enchufe
Amplia variedad de boquillas
Sumamente compacto
Modelo de obturación simple o doble para una mayor seguridad
Una gama dedicada a las aplicaciones neumáticas: series 13 a 27
Una gama dedicada al transporte del agua: series medium y maxi

Solidez y fiabilidad

Control de estanqueidad al 100 %
Excelente resistencia a la corrosión
Versión de latón niquelado para atmósferas exigentes
Versión de acero inoxidable para entornos agresivos

Prestaciones óptimas

Amplia gama de caudales
Tecnología "UltraFlo", series 18, 22, 23, 25 y 27
Baja pérdida de carga
Vida útil prolongada
Eficacia energética máxima



Aplicaciones
Talleres
Enjuague
Pulverización
Embalaje
Líneas de montaje
Llenado
Limpieza

Características técnicas

Fluidos adecuados	Aire comprimido, agua (ver tabla de uso a continuación)
Presión de trabajo	0 a 20 bar 0 a 35 bar (series acero inoxidable)
Temperatura de trabajo	-20°C a +100°C -15°C a +200°C (series acero inoxidable)

El uso está garantizado para un vacío de 655 mm Hg (86% de vacío).

Materiales

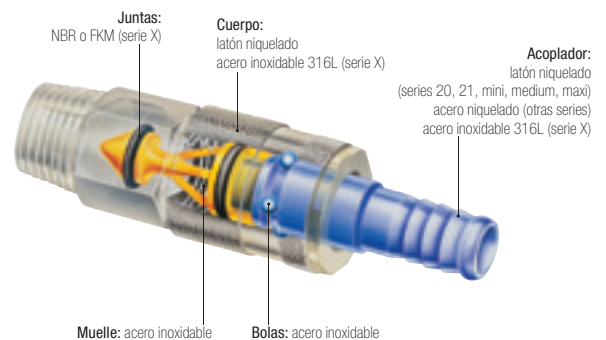

Sin silicona

Enchufes automáticos metálicos

Tecnología de enchufe automático metálico y características de caudales

Medidas realizadas según la norma ISO 6358 a una presión de 6 bar, pérdida de carga < 0,7 bar (caudal en simple obturación)

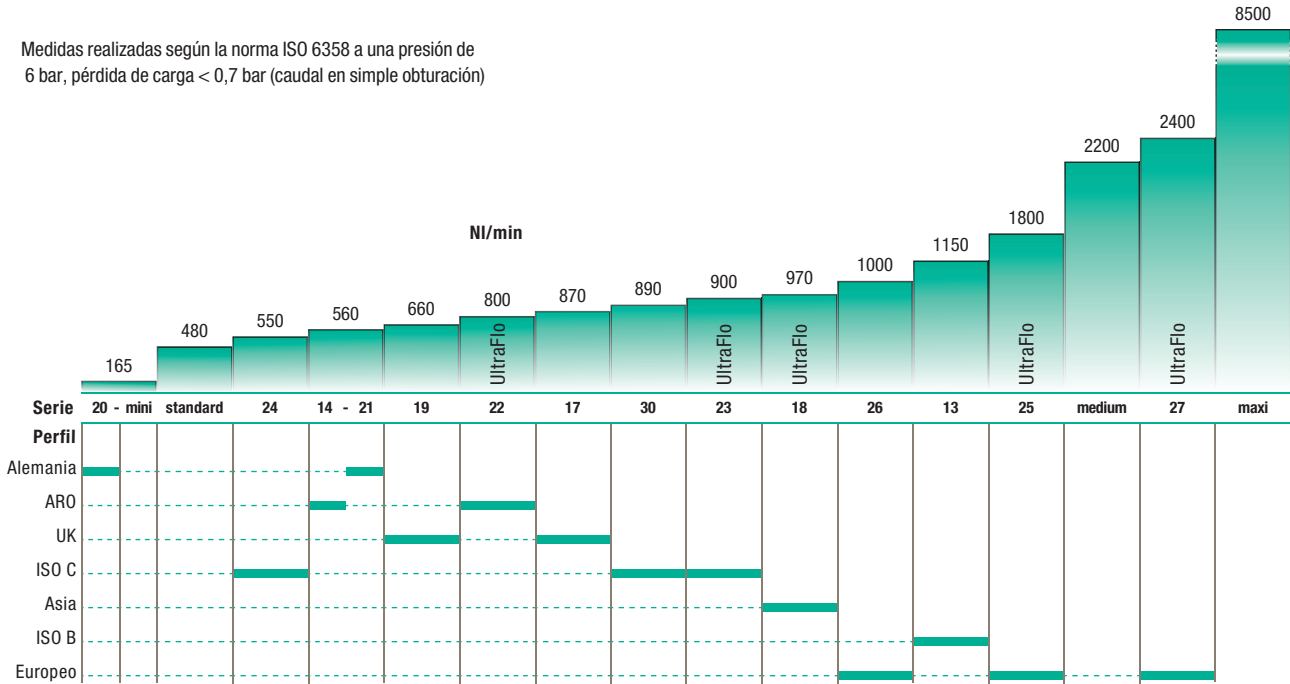

Enchufe automático "clásico"

Tecnología estándar "de válvula plana"
Caudal: 1000 NI/min

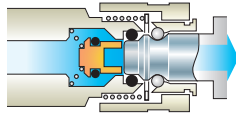

Enchufe automático UltraFlo

Tecnología "flujo óptimo"
Caudal: 1700 NI/min

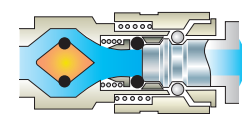

3 funciones de obturación

Sin obturación

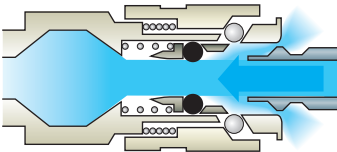

Obturación simple

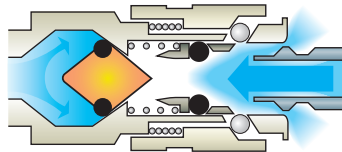
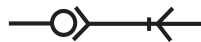

Enchufe para simple obturación + boquilla sin obturación
En la desconexión, el paso del fluido se corta en el tramo anterior (lado del cuerpo).

Obturación doble

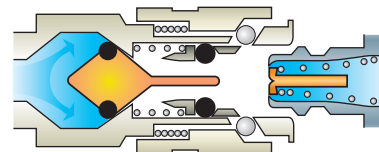

Enchufe para doble obturación + boquilla con obturación
En la desconexión, el paso del fluido se corta en el tramo anterior (lado del cuerpo) y en el tramo posterior (lado de la boquilla).

Principio de funcionamiento



Configuraciones de instalación



Tabla de uso de los enchufes metálicos

La lista siguiente indica los fluidos compatibles con los enchufes automáticos metálicos Parker Legris. Esta lista no es exhaustiva: si su fluido no figura, rogamos consulten con nosotros.

Aceite ASTM n°1

Aceite ASTM N°2

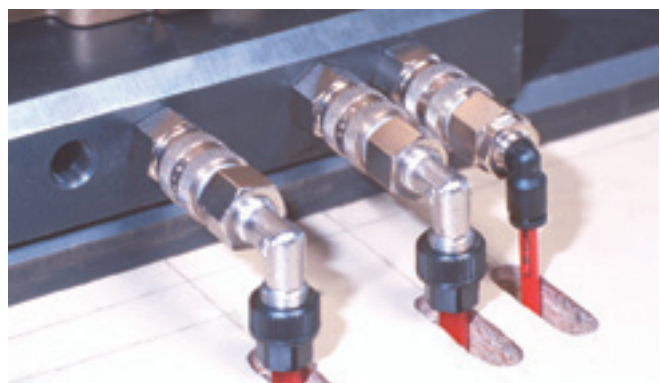
Aceite ASTM N°3

Aceite de Algodón

Aceite de cacahuete

Aceite de calefacción (petróleo base)

Aceite de coco

Aceite de engranajes

Aceite de hígado de bacalao

Aceite de linaza

Aceite de madera

Aceite de maíz

Aceite de motor

Aceite de oliva

Aceite de pie de buey

Aceite de ricino

Aceite de soja

Aceite de vaselina

Aceite diésel

Aceite mineral

Aceite vegetal

Acetamida

Agua

Agua de mar

Alcohol butílico

Alcohol esteárico

Alcohol etílico

Alcohol hexílico

Alcohol propílico

Amoníaco en solución

Amoníaco frío

Argón

Carbonato de calcio

Ciclohexano

Cloruro amónico

Cloruro de zinc

Dietilenglicol

Etano

Etanol

Etilenglicol

Fosfato sódico

Fueloil

Glicerina

Glicol

Grasa de silicona

Helio

Heptano N

Hexano N

Isoctano

Isododecano

Líquidos Hidráulicos:

Grupo H

Grupo H-L

Grupo H-LP

Grupo HSA

Grupo HSB

Grupo HSD c (T) según Din 51524 y 51525

Manteca de cerdo

Metanol

N-Heptano

N-Hexano

Nitrógeno

N-Pentano

Octadecano

Pentano N

Petróleo

Productos de limpieza

Propilenglicol

Silicato de etilo

Solución de jabón

Sosa

Sulfato sódico

Trementina

Triacetato de glicerina

Vaselina



Las indicaciones anteriores resultan de nuestra amplia experiencia y no pueden comprometer nuestra responsabilidad. Recomendamos a nuestros clientes realizar pruebas en las condiciones reales de uso.

Perfil ISO B

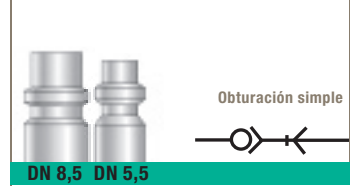

Series 23, 24 y 30

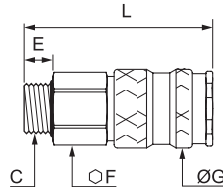

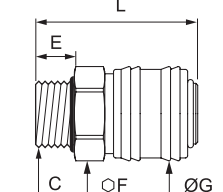

9101 Enchufe, rosca macho BSPP

	Latón niquelado, NBR 	DN C 	E	F	G	L	kg		
		G1/4	9101 23 13	9	19	23	57	0,091	
		5,5	G3/8	9101 23 17	9	19	23	57	0,093
			G1/2	9101 23 21	12	22	23	60	0,132
Serie 23 (DN 5,5) : caudal obturación simple = 900 NI/min									

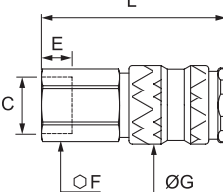

9101 Enchufe, rosca macho BSPP

	Latón niquelado, NBR 	DN C 	E	F	G	L	kg		
		G1/4	9101 24 13	9	22	27	43	0,079	
		5,5	G3/8	9101 24 17	9	22	27	43	0,082
			G1/2	9101 24 21	12	24	27	46	0,093
		8,5	G1/4	9101 30 13	9	22	29	49	0,097
			G3/8	9101 30 17	9	22	29	49	0,099
	G1/2	9101 30 21	12	22	29	52	0,110		
Serie 24 (DN 5,5) : caudal obturación simple = 550 NI/min Serie 30 (DN 8,5) : caudal obturación simple = 890 NI/min									

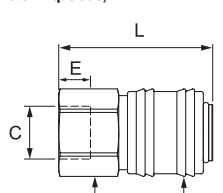

9114 Enchufe, rosca hembra BSPP

	Latón niquelado, NBR 	DN C 	E	F	G	L	kg		
		G1/4	9114 23 13	9	19	23	55	0,095	
		5,5	G3/8	9114 23 17	9	19	23	55	0,087
			G1/2	9114 23 21	12	24	23	57	0,120
Serie 23 (DN 5,5) : caudal obturación simple = 900 NI/min									

9114 Enchufe, rosca hembra BSPP

	Latón niquelado, NBR 	DN C 	E	F	G	L	kg		
		G1/4	9114 24 13	9	22	27	43	0,096	
		5,5	G3/8	9114 24 17	9	22	27	43	0,091
			G1/2	9114 24 21	12	24	27	46	0,098
		8,5	G1/4	9114 30 13	9	22	29	49	0,113
			G3/8	9114 30 17	9	22	29	49	0,107
	G1/2	9114 30 21	12	24	29	52	0,115		
Serie 24 (DN 5,5) : caudal obturación simple = 550 NI/min Serie 30 (DN 8,5) : caudal obturación simple = 890 NI/min									

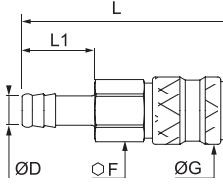
9123 Enchufe con espiga acanalada

	Latón niquelado, NBR 	DN ØD 	F	G	L	L1	kg		
		6	9123 23 06	19	23	73	25	0,091	
		5,5	8	9123 23 08	19	23	73	25	0,092
			10	9123 23 10	19	23	73	25	0,094
Serie 23 (DN 5,5) : caudal obturación simple = 900 NI/min									

Perfil ISO B

Series 23, 24 y 30

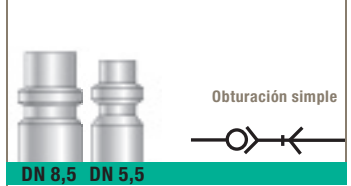

9123 Enchufe con espiga acanalada

	Latón niquelado, NBR		$\overline{\text{DN}}$	$\varnothing D$		F	G	L	L1	kg
			5,5	6	9123 24 06	21	27	60	25	0,081
				8	9123 24 08	21	27	60	25	0,082
				10	9123 24 10	21	27	60	25	0,082
			8,5	8	9123 30 08	22	30	66	25	0,098
				10	9123 30 10	22	30	66	25	0,098
				13	9123 30 13	22	30	66	25	0,103

Serie 24 (DN 5,5) : caudal obturación simple = 550 NI/min
Serie 30 (DN 8,5) : caudal obturación simple = 890 NI/min

9087 Acoplador, rosca macho BSPP

	Acero niquelado, polímero técnico		$\overline{\text{DN}}$	C		E	F	L	L1	kg
			5,5	G1/8	9087 23 10	9	13	39	24	0,017
				G1/4	9087 23 13	9	17	38	24	0,025
				G3/8	9087 23 17	9	19	38	24	0,032
				G1/2	9087 23 21	12	22	42	24	0,048
			8,5	G1/4	9087 30 13	9	17	42	28	0,030
				G3/8	9087 30 17	9	19	42	28	0,036
				G1/2	9087 30 21	12	24	46	28	0,058

Acoplador sin obturación
Acoplador serie 23 (DN 5,5) compatible con enchufe serie 24 (DN 5,5)

9086 Acoplador, rosca hembra BSPP

	Acero niquelado		$\overline{\text{DN}}$	C		E	F	L	L1	kg
			5,5	G1/8	9086 23 10	9	17	36	24	0,021
				G1/4	9086 23 13	9	17	36	24	0,025
				G3/8	9086 23 17	9	19	36	24	0,025
				G1/2	9086 23 21	12	24	39	24	0,039
			8,5	G1/4	9086 30 13	10	17	40	28	0,032
				G3/8	9086 30 17	10	19	42	28	0,035
				G1/2	9086 30 21	12	24	43	28	0,046

Acoplador sin obturación
Acoplador serie 23 (DN 5,5) compatible con enchufe serie 24 (DN 5,5)

9085 Acoplador con espiga acanalada

	Acero niquelado		$\overline{\text{DN}}$	$\varnothing D$		L	L1	L2	kg
			5,5	6	9085 23 06	51	24	25	0,016
				8	9085 23 08	51	27	25	0,017
				10	9085 23 10	51	24	25	0,018
			8,5	8	9085 30 08	55	28	25	0,027
				10	9085 30 10	55	28	25	0,028
				13	9085 30 13	55	28	25	0,031

Acoplador sin obturación
Acoplador serie 23 (DN 5,5) compatible con enchufe serie 24 (DN 5,5)

9293 Acoplador anti-latigazo, rosca hembra BSPP

	Acero niquelado, NBR		$\overline{\text{DN}}$	C		E	F	L	L1	kg
			5,5	G1/4	9293 23 13	10	22	47	24	0,058

Acoplador con obturación

Perfil Europeo

Series 25, 26 y 27

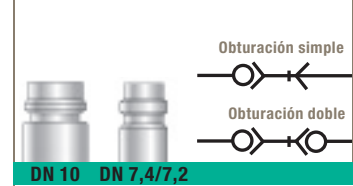

9101 Enchufe, rosca macho BSPP

	Latón niquelado, NBR 	DN	C		E	F	G	L	kg
		7,2	G1/8	9101 26 10	9	22	27	43	0,073
			G1/4	9101 26 13	9	22	27	43	0,073
			G3/8	9101 26 17	9	22	27	13	0,075
			G1/2	9101 26 21	12	22	27	46	0,087

Serie 26 (DN 7,2) : caudal obturación simple = 1000 NI/min

9201 Enchufe, rosca macho BSPP

	Latón niquelado, NBR 	DN	C		E	F	G	L	kg
		7,4	G1/4	9201 25 13	9	19	23	57	0,095
			G3/8	9201 25 17	9	19	23	57	0,097
			G1/2	9201 25 21	12	22	23	60	0,135
		10	G3/8	9201 27 17	9	24	27	65	0,160
			G1/2	9201 27 21	12	24	27	70	0,166
			G3/4	9201 27 27	16	27	27	74	0,239

Serie 25 (DN 7,4) : caudal obturación simple = 1800 NI/min / Serie 25 : caudal obturación doble = 710 NI/min
Serie 27 (DN 10) : caudal obturación simple = 2400 NI/min / Serie 27 : caudal obturación doble = 900 NI/min

9214 Enchufe, rosca hembra BSPP

	Latón niquelado, NBR 	DN	C		E	F	G	L	kg
		7,4	G1/4	9214 25 13	9	19	23	55	0,098
			G3/8	9214 25 17	9	19	23	55	0,092
			G1/2	9214 25 21	12	24	23	57	0,124
		10	G3/8	9214 27 17	12	24	27	68	0,177
			G1/2	9214 27 21	12	24	27	68	0,166
			G3/4	9214 27 27	16	32	27	74	0,255

Serie 25 (DN 7,4) : caudal obturación simple = 1800 NI/min / Serie 25 : caudal obturación doble = 710 NI/min
Serie 27 (DN 10) : caudal obturación simple = 2400 NI/min / Serie 27 : caudal obturación doble = 900 NI/min

9114 Enchufe, rosca hembra BSPP

	Latón niquelado, NBR 	DN	C		E	F	G	L	kg
		7,2	G1/4	9114 26 13	9	22	27	43	0,089
			G3/8	9114 26 17	9	22	27	43	0,084
			G1/2	9114 26 21	12	24	27	46	0,090

Serie 26 (DN 7,2) : caudal obturación simple = 1000 NI/min

9223 Enchufe con espiga acanalada

	Latón niquelado, NBR 	DN	ØD		F	G	L	L1	kg
		7,4	6	9223 25 06	19	23	73	25	0,095
			8	9223 25 08	19	23	73	25	0,097
			10	9223 25 10	19	23	73	25	0,097
			13	9223 25 13	19	23	73	25	0,099
		10	8	9223 27 08	24	27	80	21	0,146
			10	9223 27 10	24	27	80	21	0,162
			13	9223 27 13	24	27	80	21	0,164
			19	9223 27 19	24	27	80	21	0,168

Serie 25 (DN 7,4) : caudal obturación simple = 1800 NI/min / Serie 25 : caudal obturación doble = 710 NI/min
Serie 27 (DN 10) : caudal obturación simple = 2400 NI/min / Serie 27 : caudal obturación doble = 900 NI/min

Perfil Europeo

Series 25, 26 y 27

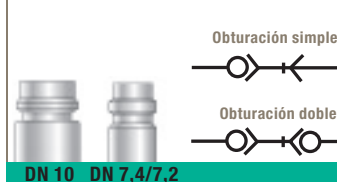

9087 Acoplador, rosca macho BSPP

	Acero niquelado, polímero técnico 		C		E	F	L	L1	kg						
										G1/8 9087 25 10	7	13	31	20	0,018
	Acero niquelado, polímero técnico 		C		E	F	L	L1	kg						
										G1/4 9087 25 13	9	14	34	20	0,018
										G3/8 9087 25 17	9	17	34	20	0,025
										G1/2 9087 25 21	12	22	38	20	0,047
										G3/8 9087 27 17	9	19	37	22	0,031
										G1/2 9087 27 21	12	22	40	22	0,046
	Acero niquelado, polímero técnico 		C		E	F	L	L1	kg						
										G3/4 9087 27 27	16	32	45	22	0,085
Acoplador sin obturación Acoplador serie 25 (DN 7,4) compatible con enchufe serie 26 (DN 7,2)															

9086 Acoplador, rosca hembra BSPP

	Acero niquelado 		C		E	F	L	L1	kg						
										G1/8 9086 25 10	7	14	32	20	0,015
	Acero niquelado 		C		E	F	L	L1	kg						
										G1/4 9086 25 13	9	17	38,5	20	0,027
										G3/8 9086 25 17	9	19	33	20	0,027
										G1/2 9086 25 21	12	24	36	20	0,050
										G3/8 9086 27 17	9	19	34	22	0,026
										G1/2 9086 27 21	12	24	38	22	0,041
	Acero niquelado 		C		E	F	L	L1	kg						
										G3/4 9086 27 27	16	32	42	22	0,090
Acoplador sin obturación Acoplador serie 25 (DN 7,4) compatible con enchufe serie 26 (DN 7,2)															

9085 Acoplador con espiga acanalada

	Acero niquelado 		ØD		L	L1	L2	kg					
									6 9085 25 06	48	20	25	0,013
	Acero niquelado 		ØD		L	L1	L2	kg					
									8 9085 25 08	48	20	25	0,015
									9 9085 25 09	48	20	25	0,015
									10 9085 25 10	48	20	25	0,016
									13 9085 25 13	48	20	25	0,020
									8 9085 27 08	48	22	25	0,021
	Acero niquelado 		ØD		L	L1	L2	kg					
									10 9085 27 10	48	22	25	0,023
									13 9085 27 13	48	22	25	0,026
	Acero niquelado 		ØD		L	L1	L2	kg					
									19 9085 27 19	48	22	25	0,038
Acoplador sin obturación Acoplador serie 25 (DN 7,4) compatible con enchufe serie 26 (DN 7,2)													

9287 Acoplador, rosca macho BSPP



	Latón niquelado, NBR 		C		E	F	L	L1	kg						
										G1/8 9287 25 10	7	22	41	20	0,046
	Latón niquelado, NBR 		C		E	F	L	L1	kg						
										G1/4 9287 25 13	9	22	43	20	0,046
										G3/8 9287 25 17	9	22	43	20	0,049
										G1/2 9287 25 21	12	22	46	20	0,060
										G3/8 9287 27 17	9	24	58	22	0,086
										G1/2 9287 27 21	12	24	58	22	0,090
	Latón niquelado, NBR 		C		E	F	L	L1	kg						
										G3/4 9287 27 27	16	27	62	22	0,132
Acoplador con obturación Acoplador serie 25 (DN 7,4) incompatible con enchufe serie 26 (DN 7,2)															

Perfil Europeo

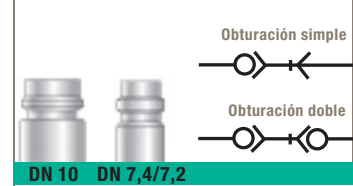
Series 25, 26 y 27



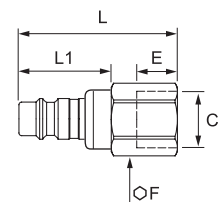

9286 Acoplador, rosca hembra BSPP

	Acero niquelado, NBR 		DN	C	E	F	L	L1	kg		
					7,4	G1/8	9286 25 10	10	22	43	20
				7,4	G1/4	9286 25 13	10	22	43	20	0,062
				10	G3/8	9286 25 17	10	22	43	20	0,058
					G1/2	9286 25 21	12	24	46	20	0,064
				10	G3/8	9286 27 17	9	24	55	22	0,096
					G1/2	9286 27 21	12	24	55	22	0,086
					G3/4	9286 27 27	16	32	58	22	0,149

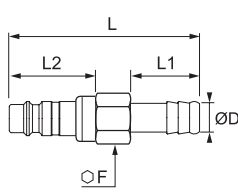

Acoplador con obturación
Acoplador serie 25 (DN 7,4) incompatible con enchufe serie 26 (DN 7,2)

9285 Acoplador con espiga acanalada

	Acero niquelado, NBR 		DN	ØD	F	L	L1	L2	kg		
					7,4	6	9285 25 06	21	60	20	25
				7,4	8	9285 25 08	21	60	20	25	0,048
				10	10	9285 25 10	21	60	20	25	0,049
					13	9285 25 13	21	60	20	25	0,053
				10	8	9285 27 08	24	75	22	25	0,097
					10	9285 27 10	24	75	22	25	0,099
					13	9285 27 13	24	75	22	25	0,103
					19	9285 27 19	24	75	22	25	0,105

Acoplador con obturación
Acoplador serie 25 (DN 7,4) incompatible con enchufe serie 26 (DN 7,2)

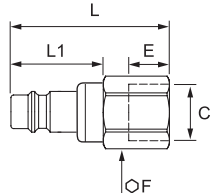
9293 Acoplador anti-latigazo, rosca hembra BSPP

	Acero niquelado, NBR 		DN	C	E	F	L	L1	kg
					7,4	G3/8	9293 25 17	10	22

Acoplador con obturación
Acoplador serie 25 (DN 7,4) incompatible con enchufe serie 26 (DN 7,2)

Perfil ARO

Series 14 y 22



Obtención simple

DN 5,5

9101 Enchufe, rosca macho BSPP



Latón niquelado, NBR

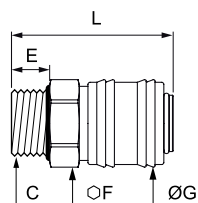

DN	C		E	F	G	L	kg
5,5	G1/4	9101 14 13	9	22	27	43	0,080
	G3/8	9101 14 17	9	22	27	43	0,081
	G1/2	9101 14 21	12	24	27	46	0,093

Serie 14 (DN 5,5) : caudal obturación simple = 560 NI/min

9105 Enchufe, rosca macho BSPT



Latón niquelado, NBR

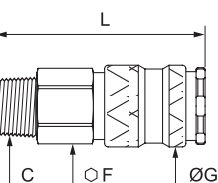

DN	C		F	G	L	kg
5,5	R1/4	9105 22 13	19	23	61	0,098
	R3/8	9105 22 17	12	19	60	0,096
	R1/2	9105 22 21	22	23	61	0,114

Serie 22 (DN 5,5) : caudal obturación simple = 800 NI/min

9114 Enchufe, rosca hembra BSPP



Latón niquelado, NBR

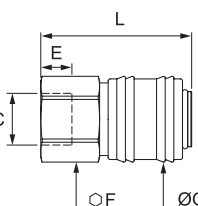

DN	C		E	F	G	L	kg
5,5	G1/4	9114 14 13	9	22	27	43	0,095
	G3/8	9114 14 17	9	22	27	43	0,091
	G1/2	9114 14 21	12	24	27	46	0,098

Serie 14 (DN 5,5) : caudal obturación simple = 560 NI/min

9114 Enchufe, rosca hembra BSPP



Latón niquelado, NBR

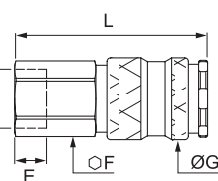

DN	C		E	F	G	L	kg
5,5	G1/4	9114 22 13	9	19	23	56	0,098
	G3/8	9114 22 17	9	19	23	55	0,091
	G1/2	9114 22 21	12	24	23	58	0,123

Serie 22 (DN 5,5) : caudal obturación simple = 800 NI/min

9123 Enchufe con espiga acanalada



Latón niquelado, NBR

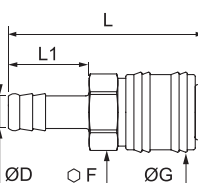

DN	ØD		F	G	L	L1	kg
5,5	6	9123 14 06	21	27	60	25	0,080
	8	9123 14 08	21	27	60	25	0,081
	9	9123 14 09	21	27	60	25	0,082
	10	9123 14 10	21	27	60	25	0,082
	13	9123 14 13	21	27	60	25	0,094

Serie 14 (DN 5,5) : caudal obturación simple = 560 NI/min

Perfil ARO

Series 14 y 22

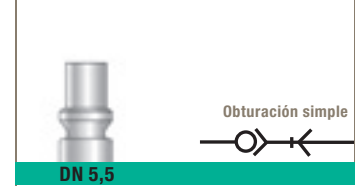

9123 Enchufe con espiga acanalada

	Latón niquelado, NBR 	(DN) ØD	F G L L1 kg
		6 9123 22 06	19 23 74 25 0,093
		5,5 8 9123 22 08	19 23 74 25 0,097
		10 9123 22 10	19 23 74 25 0,098

Serie 22 (DN 5,5): caudal obturación simple = 800 NI/min

9084 Acoplador, rosca macho BSPT

	Acero niquelado 	(DN) C	F L L1 kg
		R1/4 9084 22 13	14 40,5 22 0,020
		5,5 R3/8 9084 22 17	17 40,5 22 0,031
		R1/2 9084 22 21	22 46 22 0,048

Acoplador sin obturación
Acoplador serie 22 (DN 5,5) compatible con enchufe serie 14 (DN 5,5)

9086 Acoplador, rosca hembra BSPP

	Acero niquelado 	(DN) C	E F L L1 kg
		G1/4 9086 22 13	9 17 35,5 22 0,024
		5,5 G3/8 9086 22 17	10 19 35,5 22 0,023
		G1/2 9086 22 21	12 24 38 22 0,039

Acoplador sin obturación
Acoplador serie 22 (DN 5,5) compatible con enchufe serie 14 (DN 5,5)

9085 Acoplador con espiga acanalada

	Acero niquelado 	(DN) ØD	L L1 L2 kg
		6 9085 22 06	48,5 22 25 0,012
		8 9085 22 08	48,5 22 25 0,014
		5,5 9 9085 22 09	48,5 22 25 0,014
		10 9085 22 10	48,5 22 25 0,016
		13 9085 22 13	48,5 22 25 0,022

Acoplador sin obturación
Acoplador serie 22 (DN 5,5) compatible con enchufe serie 14 (DN 5,5)

Perfil ISO C

Serie 18



9101 Enchufe, rosca macho BSPP

	Latón niquelado, NBR		$\overline{\text{DN}}$	C		E	F	G	L	kg
			5,5	G1/4	9101 18 13	9	19	23	60	0,106
				G3/8	9101 18 17	9	19	23	60	0,108

Serie 18 (DN 5,5) : caudal obturación simple = 970 NI/min

9114 Enchufe, rosca hembra BSPP

	Latón niquelado, NBR		$\overline{\text{DN}}$	C		E	F	G	L	kg
			5,5	G1/4	9114 18 13	9	19	23	58	0,109
				G3/8	9114 18 17	9	19	23	58	0,101

Serie 18 (DN 5,5) : caudal obturación simple = 970 NI/min

9123 Enchufe con espiga acanalada

	Latón niquelado, NBR		$\overline{\text{DN}}$	ØD		F	G	L	L1	kg
				6	9123 18 06	19	23	76	25	0,104
			5,5	8	9123 18 08	19	23	76	25	0,106
				10	9123 18 10	19	23	76	25	0,108

Serie 18 (DN 5,5) : caudal obturación simple = 970 NI/min

9087 Acoplador, rosca macho BSPP

	Acero niquelado		$\overline{\text{DN}}$	C		E	F	L	L1	kg
			5,5	G1/4	9087 18 13	9	17	41	28	0,025
				G3/8	9087 18 17	9	19	41	28	0,028

Acoplador sin obturación

9086 Acoplador, rosca hembra BSPP

	Acero niquelado		$\overline{\text{DN}}$	C		E	F	L	L1	kg
			5,5	G1/4	9086 18 13	9	17	40	28	0,022
				G3/8	9086 18 17	9	19	41	28	0,024

Acoplador sin obturación

9085 Acoplador con espiga acanalada

	Acero niquelado		$\overline{\text{DN}}$	ØD		L	L1	L2	kg
				6	9085 18 06	56	28	25	0,016
			5,5	8	9085 18 08	56	28	25	0,016
				10	9085 18 10	56	28	25	0,018

Acoplador sin obturación

Perfil Asia

Serie 13

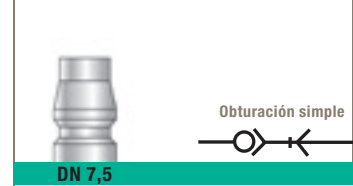

9105 Enchufe, rosca macho BSPT

	Latón niquelado, NBR		DN	C		F	G	L	kg	
				R1/4		9105 13 13	22	27	49	0,086
			7,5	R3/8		9105 13 17	22	27	49	0,090
				R1/2		9105 13 21	22	27	53	0,110
Serie 13 (DN 7,5) : caudal obturación simple = 1150 NI/min										

9114 Enchufe, rosca hembra BSPP

	Latón niquelado, NBR		DN	C		E	F	G	L	kg	
				G1/4		9114 13 13	9	22	27	45	0,099
			7,5	G3/8		9114 13 17	9	22	27	45	0,093
				G1/2		9114 13 21	12	24	27	48	0,102
Serie 13 (DN 7,5) : caudal obturación simple = 1150 NI/min											

9123 Enchufe con espiga acanalada

	Latón niquelado, NBR		DN	ØD		F	G	L	L1	kg	
				8		9123 13 08	21	27	62	25	0,084
			7,5	10		9123 13 10	21	27	62	25	0,086
				13		9123 13 13	21	27	62	25	0,089
Serie 13 (DN 7,5) : caudal obturación simple = 1150 NI/min											

9084 Acoplador, rosca macho BSPT

	Acero niquelado		DN	C		F	L	L1	kg	
				R1/4		9084 13 13	14	37	12	0,022
			7,5	R3/8		9084 13 17	17	37	12	0,028
				R1/2		9084 13 21	22	44	17	0,050
Acoplador sin obturación										

9086 Acoplador, rosca hembra BSPP

	Acero niquelado		DN	C		E	F	L	L1	kg	
				G1/4		9086 13 13	9	17	22	12	0,026
			7,5	G3/8		9086 13 17	9	19	33	12	0,024
				G1/2		9086 13 21	12	24	36	17	0,036
Acoplador sin obturación											

9085 Acoplador con espiga acanalada

	Acero niquelado		DN	ØD		L	L1	kg	
				8		9085 13 08	48	25	0,020
			7,5	10		9085 13 10	48	25	0,021
				13		9085 13 13	48	25	0,026
Acoplador sin obturación									

Perfil UK

Serie 17

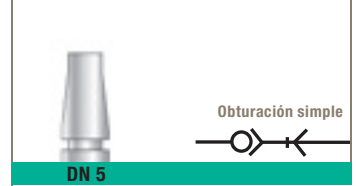

9105 Enchufe, rosca macho BSPT

	Latón niquelado, NBR		$\overline{\text{DN}}$	C		F	G	L	kg
			5	R1/4	9105 17 13	19	23	63	0,109
				R3/8	9105 17 17	19	23	62	0,108
				R1/2	9105 17 21	22	23	63	0,124
Serie 17 (DN 5) : caudal obturación simple = 870 NI/min									

9114 Enchufe, rosca hembra BSPP

	Latón niquelado, NBR		$\overline{\text{DN}}$	C		E	F	G	L	kg
			5	G1/4	9114 17 13	9	19	23	58	0,110
				G3/8	9114 17 17	9	19	23	57	0,103
				G1/2	9114 17 21	12	24	23	60	0,135
Serie 17 (DN 5) : caudal obturación simple = 870 NI/min										

9123 Enchufe con espiga acanalada

	Latón niquelado, NBR		$\overline{\text{DN}}$	ØD		F	G	L	L1	kg
			5	6	9123 17 06	19	23	76	25	0,106
				8	9123 17 08	19	23	76	25	0,108
				10	9123 17 10	19	23	76	25	0,111
Serie 17 (DN 5) : caudal obturación simple = 870 NI/min										

9084 Acoplador, rosca macho BSPT

	Acero niquelado		$\overline{\text{DN}}$	C		F	L	L1	kg
			5	R1/8	9084 17 10	11	37	9	0,016
				R1/4	9084 17 13	14	42	12	0,021
				R3/8	9084 17 17	17	42	12	0,014
				R1/2	9084 17 21	22	48	17	0,048
Acoplador sin obturación									

9086 Acoplador, rosca hembra BSPP

	Acero niquelado		$\overline{\text{DN}}$	C		E	F	L	kg
			5	G1/8	9086 17 10	7	14	33	0,016
				G1/4	9086 17 13	9	17	33	0,022
				G3/8	9086 17 17	9	19	33	0,023
				G1/2	9086 17 21	12	24	36	0,030
Acoplador sin obturación									

9085 Acoplador con espiga acanalada

	Acero niquelado		$\overline{\text{DN}}$	ØD		L	L1	L2	kg
			5	6	9085 17 06	58	25	33	0,015
				8	9085 17 08	52	25	27	0,016
				10	9085 17 10	52	25	27	0,018
Acoplador sin obturación									

Perfil UK

Serie 19

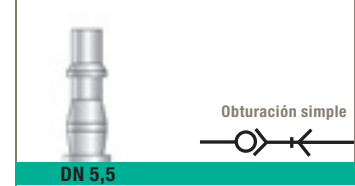

9105 Enchufe, rosca macho BSPT

	Latón niquelado, NBR 	(DN) C		F G L kg		
		R1/4			9105 19 13	19 23 63 0,100
		5,5 R3/8			9105 19 17	19 23 62 0,099
		R1/2			9105 19 21	22 23 68 0,117
Serie 19 (DN 5,5) : caudal obturación simple = 660 NI/min						

9114 Enchufe, rosca hembra BSPP

	Latón niquelado, NBR 	(DN) C		E F G L kg		
		G1/4			9114 19 13	9 19 23 58 0,102
		5,5 G3/8			9114 19 17	9 19 23 58 0,095
		G1/2			9114 19 21	12 24 23 60 0,127
Serie 19 (DN 5,5) : caudal obturación simple = 660 NI/min						

9123 Enchufe con espiga acanalada

	Latón niquelado, NBR 	(DN) ØD		F G L L1 kg		
		6			9123 19 06	19 23 76 25 0,097
		5,5 8			9123 19 08	19 23 76 25 0,099
		10			9123 19 10	24 23 76 25 0,100
Serie 19 (DN 5,5) : caudal obturación simple = 660 NI/min						

9084 Acoplador, rosca macho BSPT

	Acero niquelado 	(DN) C		F L L1 kg		
		R1/4			9084 19 13	14 50 12 0,022
		5,5 R3/8			9084 19 17	17 50 12 0,026
		R1/2			9084 19 21	22 56 17 0,051
Acoplador sin obturación						

9086 Acoplador, rosca hembra BSPP

	Acero niquelado 	(DN) C		E F L kg		
		G1/4			9086 19 13	9 17 46 0,025
		5,5 G3/8			9086 19 17	9 19 47 0,026
		G1/2			9086 19 21	12 24 50 0,039
Acoplador sin obturación						

9085 Acoplador con espiga acanalada

	Acero niquelado 	(DN) ØD		L L1 L2 kg		
		6			9085 19 06	60 25 35 0,016
		5,5 8			9085 19 08	60 25 35 0,017
		10			9085 19 10	60 25 35 0,019
Acoplador sin obturación						

Perfil Alemania

Serie 20

Obtención simple





Obtención doble



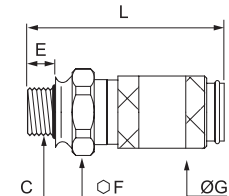

DN 2,7

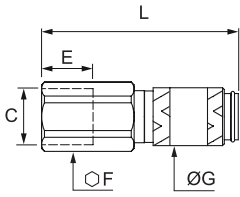

9201 Enchufe, rosca macho BSPP y métrica

	Latón niquelado, NBR 	(DN) C 	E	F	G	L	kg		
			2,7	M5x0,8	9201 20 19	5	9	10	26
			G1/8	9201 20 10	7	11	10	28	0,012
Serie 20 (DN 2,7) : caudal obturación simple = 165 NI/min Serie 20 (DN 2,7) : caudal obturación doble = 130 NI/min									

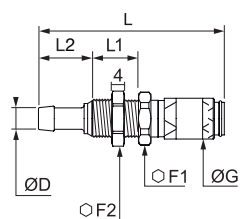

9214 Enchufe, rosca hembra BSPP y métrica

	Latón niquelado, NBR 	(DN) C 	E	F	G	L	kg		
			2,7	M5x0,8	9214 20 19	5	9	10	25
			G1/8	9214 20 10	7	12	10	28	0,013
Serie 20 (DN 2,7) : caudal obturación simple = 165 NI/min Serie 20 (DN 2,7) : caudal obturación doble = 130 NI/min									

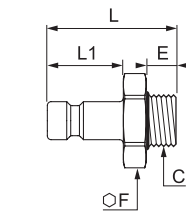

9226 Enchufe con espiga acanalada pasatabiques

	Latón niquelado, NBR 	(DN) ØD 	F1	F2	G	L	L1	L2	kg		
			2,7	3	9226 20 03	12	11	10	51	17	13
			4	9226 20 04	12	11	10	51	17	13	0,016
Serie 20 (DN 2,7) : caudal obturación simple = 165 NI/min Serie 20 (DN 2,7) : caudal obturación doble = 130 NI/min											

9087 Acoplador, rosca macho BSPP y métrica

	Latón niquelado 	(DN) C 	E	F	L	L1	kg		
			2,7	M5x0,8	9087 20 19	5	7	18	10
			G1/8	9087 20 10	7	11	18	10	0,005
Acoplador sin obturación									

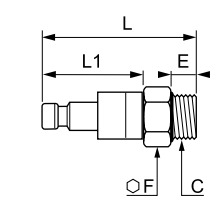
9287 Acoplador, rosca macho BSPP y métrica



	Latón niquelado, NBR 	(DN) C 	E	F	L	L1	kg		
			2,7	M5x0,8	9287 20 19	5	7	28	10
			G1/8	9287 20 10	7	11	30	10	0,009
Acoplador con obturación									

Perfil Alemania

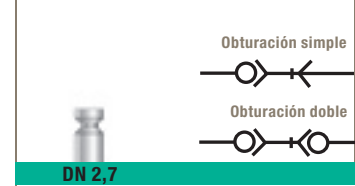

Serie 20

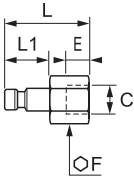

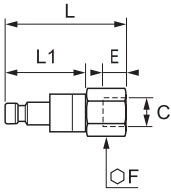

9086 Acoplador, rosca hembra BSPP y métrica

	Latón niquelado 	(DN) C 	E	F	L	L1	kg
		2,7 M5x0,8 9086 20 19	5	7	17	10	0,003
		G1/8 9086 20 10	7	12	19	10	0,006
Acoplador sin obturación							

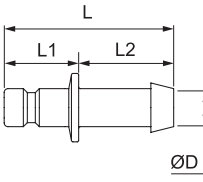

9286 Acoplador, rosca hembra BSPP y métrica

	Latón niquelado, NBR 	(DN) C 	E	F	L	L1	kg
		2,7 M5x0,8 9286 20 19	5	7	27	10	0,007
		G1/8 9286 20 10	7	12	30	10	0,010
Acoplador con obturación							

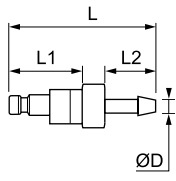

9085 Acoplador con espiga acanalada

	Latón niquelado 	(DN) ØD 	L	L1	L2	kg
		3 9085 20 03	24	10	13	0,002
		2,7 4 9085 20 04	24	10	13	0,002
		5 9085 20 05	24	9	13	0,003
Acoplador sin obturación						

9285 Acoplador con espiga acanalada

	Latón niquelado, NBR 	(DN) ØD 	L	L1	L2	kg
		3 9285 20 03	37	10	13	0,007
		2,7 4 9285 20 04	37	10	13	0,007
		5 9285 20 05	37	10	13	0,007
Acoplador con obturación						

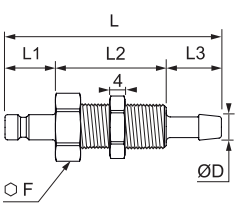
9095 Acoplador con espiga acanalada pasatabiques

	Latón niquelado 	(DN) ØD 	F	L	L1	L2	L3	kg
		2,7 3 9095 20 03	11	44	10	17	13	0,012
		4 9095 20 04	11	44	10	17	13	0,012
		Acoplador sin obturación						

Perfil Alemania

Serie 21

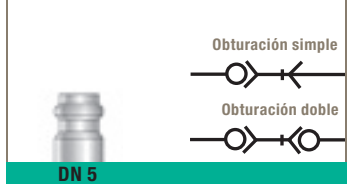

9201 Enchufe, rosca macho BSPP

	Latón niquelado, NBR		DN	C		E	F	G	L	kg
			5	G1/8	9201 21 10	7	14	16	36	0,027
				G1/4	9201 21 13	9	17	16	38	0,036

Serie 21 (DN 5) : caudal obturación simple = 560 NI/min
Serie 21 (DN 5) : caudal obturación doble = 310 NI/min

9214 Enchufe, rosca hembra BSPP

	Latón niquelado, NBR		DN	C		E	F	G	L	kg
			5	G1/8	9214 21 10	9	14	16	36	0,030
				G1/4	9214 21 13	7	17	16	38	0,040

Serie 21 (DN 5) : caudal obturación simple = 560 NI/min
Serie 21 (DN 5) : caudal obturación doble = 310 NI/min

9223 Enchufe con espiga acanalada

	Latón niquelado, NBR		DN	ØD		F	G	L	L1	kg
			5	4	9223 21 04	14	16	46	17	0,027
				6	9223 21 06	14	16	46	17	0,027
				8	9223 21 08	14	16	46	17	0,028

Serie 21 (DN 5) : caudal obturación simple = 560 NI/min
Serie 21 (DN 5) : caudal obturación doble = 310 NI/min

9226 Enchufe con espiga acanalada pasatabiques

	Latón niquelado, NBR		DN	ØD		F1	F2	G	L	L1	L2	kg
			5	4	9226 21 04	14	14	16	60	14	17	0,034
				6	9226 21 06	17	17	16	60	14	17	0,048
				8	9226 21 08	17	17	16	60	14	17	0,047

Serie 21 (DN 5) : caudal obturación simple = 560 NI/min
Serie 21 (DN 5) : caudal obturación doble = 310 NI/min

9087 Acoplador, rosca macho BSPP

	Latón niquelado		DN	C		E	F	L	L1	kg
			5	G1/8	9087 21 10	7	14	25	14	0,012
				G1/4	9087 21 13	9	17	28	14	0,019

Acoplador sin obturación

9287 Acoplador, rosca macho BSPP

	Latón niquelado, NBR		DN	C		E	F	L	L1	kg
			5	G1/8	9287 21 10	7	14	40	14	0,023
				G1/4	9287 21 13	9	17	42	14	0,031

Acoplador con obturación

Perfil Alemania

Serie 21

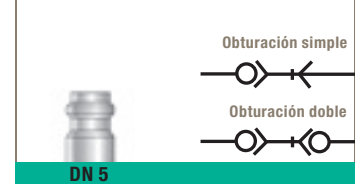

9086 Acoplador, rosca hembra BSPP

	Latón niquelado		$\overline{\text{DN}}$	C		E	F	L	L1	kg	
			5	G1/8		9086 21 10	8	14	25	14	0,014
				G1/4		9086 21 13	9	17	26	14	0,018
Acoplador sin obturación											

9286 Acoplador, rosca hembra BSPP

	Latón niquelado, NBR		$\overline{\text{DN}}$	C		E	F	L	L1	kg	
			5	G1/8		9286 21 10	8	14	40	14	0,025
				G1/4		9286 21 13	9	17	42	14	0,035
Acoplador con obturación											

9085 Acoplador con espiga acanalada

	Latón niquelado		$\overline{\text{DN}}$	ØD		L	L1	L2	kg	
			5	4		9085 21 04	32	14	17	0,006
				6		9085 21 06	32	14	17	0,008
				8		9085 21 08	32	14	17	0,009
Acoplador sin obturación										

9285 Acoplador con espiga acanalada

	Latón niquelado, NBR		$\overline{\text{DN}}$	ØD		F	L	L1	L2	kg	
			5	4		9285 21 04	14	50	14	17	0,022
				6		9285 21 06	14	50	14	17	0,023
				8		9285 21 08	14	50	14	17	0,024
Acoplador con obturación											

9095 Acoplador con espiga acanalada pasatabiques

	Latón niquelado		$\overline{\text{DN}}$	ØD		F1	F2	L	L1	L2	L3	kg	
			5	4		9095 21 04	14	14	50	14	14	17	0,019
				6		9095 21 06	14	17	50	14	14	17	0,027
				8		9095 21 08	14	17	50	14	14	17	0,028
Acoplador sin obturación													

Serie mini







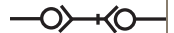

Obtención simple

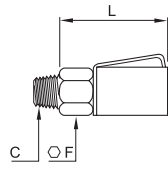





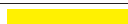



Obtención doble

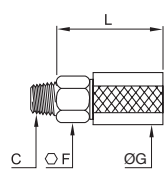



0171 Enchufe, rosca macho BSPT y métrica cilíndrica

	Polímero técnico, latón niquelado, NBR 		C		Color	F	L	kg							
									2	M7x1	0171 02 55 01		10	21	0,007
										R1/8	0171 02 10 01		10	21	0,010
										R1/8	0171 02 10 02		10	21	0,010
										R1/8	0171 02 10 03		10	21	0,010
										R1/8	0171 02 10 04		10	21	0,010
	R1/8	0171 02 10 05		10	21	0,010									
Con obturación Serie mini (DN 2) : caudal obturación simple = 165 NI/min															

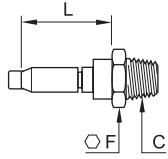

0171 Enchufe, rosca macho BSPT

	Polímero técnico, latón niquelado, NBR 		C		Color	F	G	L	kg								
										3	R1/8	0171 03 10 01		13	17	24,5	0,020
											R1/8	0171 03 10 02		13	17	24,5	0,020
											R1/8	0171 03 10 03		13	17	24,5	0,020
											R1/8	0171 03 10 04		13	17	24,5	0,020
											R1/8	0171 03 10 05		13	17	24,5	0,020
Sin obturación																	

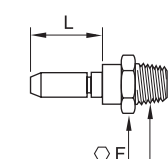

0183 Acoplador con obturación, rosca macho BSPT

	Latón niquelado, NBR 		C		F	L	kg
Acoplador con obturación							

0184 Acoplador sin obturación, rosca macho BSPT

	Latón niquelado 		C		F	L	kg
Acoplador sin obturación							

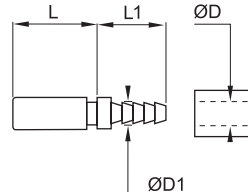
0181 Acoplador con espiga acanalada para tubo flexible

	Latón niquelado 		ØD	ØD1		L	L1	kg
Acoplador sin obturación								

Serie mini

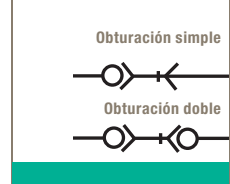

0181 Acoplador con espiga acanalada para tubo poliamida (PA)

	<p>Latón niquelado</p>	ØD ØD1	L	kg					
		<table border="1"> <tr> <td>3</td> <td>4</td> <td>4,7</td> <td>0181 04 06</td> <td>19</td> <td>0,005</td> </tr> </table>	3	4	4,7	0181 04 06	19	0,005	Acoplador sin obturación
3	4	4,7	0181 04 06	19	0,005				

0180 Acoplador con espiga acanalada para tubo flexible

	<p>Latón niquelado</p>	ØD ØD1	L	kg											
		<table border="1"> <tr> <td>3</td> <td>4</td> <td>6</td> <td>0180 04 00</td> <td>19</td> <td>0,007</td> </tr> <tr> <td></td> <td>5</td> <td>6,5</td> <td>0180 05 00</td> <td>19</td> <td>0,007</td> </tr> </table>	3	4	6	0180 04 00	19	0,007		5	6,5	0180 05 00	19	0,007	Acoplador sin obturación
3	4	6	0180 04 00	19	0,007										
	5	6,5	0180 05 00	19	0,007										

3150 Acoplador con conexión instantánea LF 3000®



	<p>Latón niquelado, NBR</p>	ØD	G	L	L1	kg					
		<table border="1"> <tr> <td>3</td> <td>4</td> <td>3150 00 61</td> <td>8,5</td> <td>39</td> <td>18</td> <td>0,008</td> </tr> </table>	3	4	3150 00 61	8,5	39	18	0,008	Acoplador sin obturación	
3	4	3150 00 61	8,5	39	18	0,008					

Serie estándar

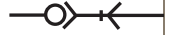
Obtención simple



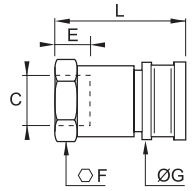

0172 Enchufe, rosca hembra BSPP

	Latón niquelado, NBR 		C		E	F	G	L	kg

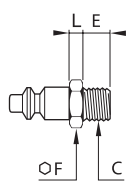

Serie estándar : caudal obturación simple = 480 NI/min

0187 Acoplador, rosca macho BSPP

	Acero cementado zincado 		C		E	F	L	kg

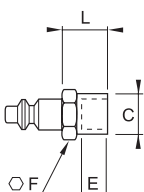

Acoplador sin obturación

0186 Acoplador, rosca hembra BSPP

	Acero cementado zincado 		C		E	F	L	kg

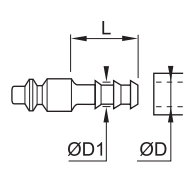

Acoplador sin obturación

0185 Acoplador con espiga acanalada para tubo flexible

	Acero cementado zincado 		ØD	ØD1		L	kg						
								4	6	0185 04 00	22,5	0,014	
								5	7	9	0185 07 00	22,5	0,017
								10	12,2	0185 10 00	22,5	0,014	

Acoplador sin obturación

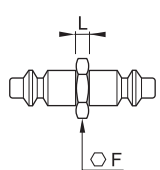
0189 Acoplador doble

	Acero cementado zincado 			F	L	kg

Acoplador sin obturación

Serie medium

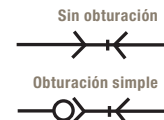

0172 Enchufe, rosca hembra BSPP

	Latón niquelado, NBR		$\overline{\text{DN}}$	C		E	F	G	L	kg
			12	G3/8	0172 12 17	16	27	29	56	0,155
				G1/2	0172 12 21	16	27	29	56	0,142

Serie medium : caudal obturación simple = 2200 NI/min

2272 Enchufe, rosca hembra BSPP

	Latón niquelado, NBR		$\overline{\text{DN}}$	C		E	F	G	L	kg
			12	G1/2	2272 12 21	10	24	29	33	0,072
				G3/4	2272 12 27	10	30	29	34,5	0,074
	G1	2272 12 34	10	36	29	34,5	0,087			

2511 Enchufe con obturación con espiga acanalada para tubo flexible

	Latón niquelado, NBR		$\overline{\text{DN}}$	ØD	ØD1		G	L	L1	kg
			12	13,5	2511 12 12	29	75	32	0,146	
			12	15	2511 12 15	29	75	32	0,147	
	19	2511 12 19	29	81	38	0,159				

Serie medium : caudal obturación simple = 2200 NI/min

2297 Enchufe con espiga acanalada para tubo flexible

	Latón niquelado, NBR		$\overline{\text{DN}}$	ØD	ØD1		G	L	L1	kg
			12	13,5	2297 12 12	29	51	27	0,073	
			12	15	2297 12 15	29	51	27	0,076	
	19	2297 12 19	29	57	33	0,090				

2294 Acoplador, rosca macho BSPP



	Latón niquelado		$\overline{\text{DN}}$	C		E	F	L	kg
			12	G3/8	2294 12 17	6	22	31,5	0,031
				G1/2	2294 12 21	9,5	22	37	0,044
				G3/4	2294 12 27	13,5	27	41	0,068
	G1	2294 12 34	10,5	34	36	0,072			

Acoplador sin obturación

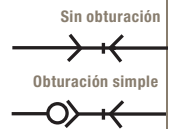

Serie medium

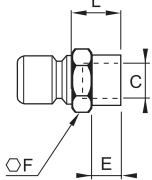

0196 Acoplador, rosca hembra BSPP

	Latón niquelado		$\overline{\text{DN}}$	C		E	F	L	kg
			12	G1/4	0196 12 13	12	17	16	0,027
				G3/8	0196 12 17	12	21	15	0,034
				G1/2	0196 12 21	14	26	17	0,050
Acoplador sin obturación									

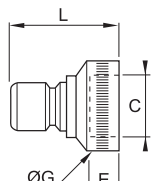

2296 Acoplador, rosca hembra BSPP

	Latón niquelado		$\overline{\text{DN}}$	C		E	G	L	kg
			12	G1/2	2296 12 21	11	24	31,5	0,031
				G3/4	2296 12 27	11	30	38	0,058
				G1	2296 12 34	11	36	36,5	0,058
Acoplador sin obturación									

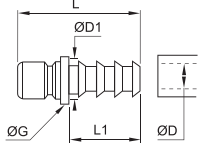

0195 Acoplador con espiga acanalada para tubo flexible

	Latón niquelado		$\overline{\text{DN}}$	ØD	ØD1		F	L	kg
			12	7	9	0195 07 00	17	29,5	0,026
				10	12,2	0195 10 00	17	29,5	0,028
				13	15,2	0195 13 00	17	29,5	0,030
				16	18,5	0195 16 00	21	36,5	0,048
Acoplador sin obturación									

2295 Acoplador con espiga acanalada para tubo flexible

	Latón niquelado		$\overline{\text{DN}}$	ØD	ØD1		G	L	L1	kg
			12	12	13,5	2295 12 12	17	48	27	0,026
				15	16,5	2295 12 15	18	48	27	0,034
				19	20,5	2295 12 19	24	57	33	0,053
Acoplador sin obturación										

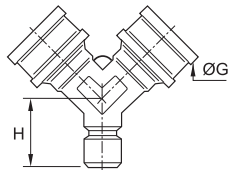
2293 Y de derivación sin obturación

	Latón niquelado, NBR		$\overline{\text{DN}}$		G	H	kg
			12	2293 12 00	29	27	0,139
Acoplador sin obturación Serie médium : caudal obturación simple = 2200 NI/min							

Serie medium

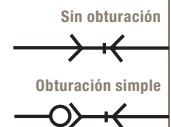

2270 Válvula con enchufe, rosca macho BSPP

	Latón niquelado, NBR 	$\overline{\text{DN}}$ C	F	G	H	M	kg
		12 G1/2 2270 21 00	28	29	40,5	35	0,272
Caudal = 2200 NI/min							

2203 Tapón

	Latón niquelado 	$\overline{\text{DN}}$	G	L	kg
		12 2203 12 00	20	34	0,042

2292 Enchufe adaptador universal

	Latón niquelado, NBR 	$\overline{\text{DN}}$	G	L	kg
		12 2292 12 00	29	40,5	0,083
Sin obturación Esta pieza ofrece una intercambiabilidad con numerosos acopladores (accesorios de riego, entre otros).					

2398 Acoplador adaptador universal

	Latón niquelado, NBR 	$\overline{\text{DN}}$	G	L	L1	L2	kg
		12 2398 12 01	20	43	19	18,5	0,035
Esta pieza ofrece una intercambiabilidad con numerosos acopladores (accesorios de riego, entre otros).							

2299 Pistola para riego

	Zamak, latón niquelado, NBR 	$\overline{\text{DN}}$	H	L	kg
		12 2299 12 01	140	126	0,471
Esta pistola permite regular independientemente : - la fuerza del chorro (caudal) gracias a su empuñadura regulable - la forma del chorro (hasta una fina neblina) gracias al adaptador de boquilla					

2299 Lanza para riego



	Latón niquelado, NBR 	$\overline{\text{DN}}$	L	kg
		12 2299 12 20	77,4	0,137
La longitud indicada es con la parte móvil cerrada.				

Serie maxi

Sin obturación



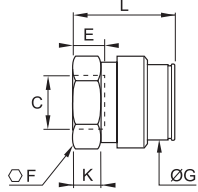

2272 Enchufe, rosca hembra BSPP

	Latón niquelado, NBR 		C		E	F	G	K	L	kg

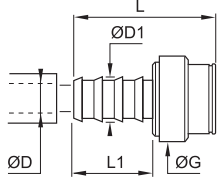

Serie maxi : caudal en paso libre = 8500 NI/min

2297 Enchufe con espiga acanalada para tubo flexible

	Latón niquelado, NBR 		ØD	ØD1		G	L	L1	kg

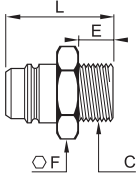

Serie maxi : caudal en paso libre = 8500 NI/min

2294 Acoplador, rosca macho BSPP

	Latón niquelado 		C		E	F	L	kg	
									19
						13	34	46	0,102

Acoplador sin obturación

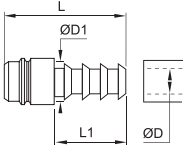
2295 Acoplador con espiga acanalada para tubo flexible

	Latón niquelado 		ØD	ØD1		L	L1	kg



Acoplador sin obturación

Perfil Europeo de acero inoxidable

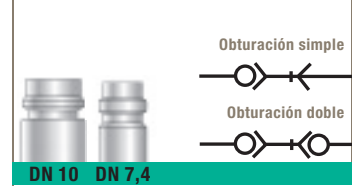
Series X25 y X27



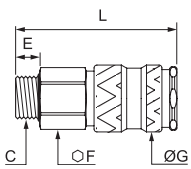

9201 Enchufe, rosca macho BSPP

	Acero inoxidable 316L, FKM		DN	C		E	F	G	L	kg
			7,4	G1/4	9201X25 13	10,5	19	23	59	0,095
				G3/8	9201X25 17	9	19	23	57,5	0,094
				G1/2	9201X25 21	12	24	23	60,5	0,131
			10	G3/8	9201X27 17	9	24	27	57,5	0,131
				G1/2	9201X27 21	12	24	27	59,5	0,134
				G3/4	9201X27 27	16	32	27	60,5	0,171

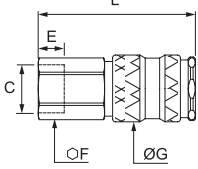

Serie X25 (DN 7,4) : caudal obturación simple = 1800 NI/min / Serie X25 (DN 7,4) : caudal obturación doble = 710 NI/min
Serie X27 (DN 10) : caudal obturación simple = 2400 NI/min / Serie X27 (DN 10) : caudal obturación doble = 900 NI/min

9214 Enchufe, rosca hembra BSPP

	Acero inoxidable 316L, FKM		DN	C		E	F	G	L	kg
			7,4	G1/4	9214X25 13	10	19	23	56	0,096
				G3/8	9214X25 17	9	19	23	55	0,089
				G1/2	9214X25 21	12	24	23	58	0,119
			10	G3/8	9214X27 17	11	24	27	56	0,140
				G1/2	9214X27 21	12	24	27	56	0,127
				G3/4	9214X27 27	16	32	27	60	0,191

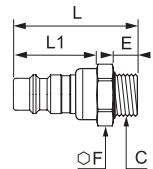

Serie X25 (DN 7,4) : caudal obturación simple = 1800 NI/min / Serie X25 (DN 7,4) : caudal obturación doble = 710 NI/min
Serie X27 (DN 10) : caudal obturación simple = 2400 NI/min / Serie X27 (DN 10) : caudal obturación doble = 900 NI/min

9287 Acoplador, rosca macho BSPP

	Acero inoxidable 316L, FKM		DN	C		E	F	L	L1	kg
			7,4	G1/4	9287X25 13	10	19	43	20	0,052
				G3/8	9287X25 17	9	19	43	20	0,053
				G1/2	9287X25 21	12	24	46	20	0,089
			10	G3/8	9287X27 17	9	24	58	22	0,080
				G1/2	9287X27 21	12	24	58	22	0,084
				G3/4	9287X27 27	16	32	62	22	0,122

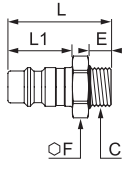

Acoplador con obturación

9087 Acoplador, rosca macho BSPP

	Acero inoxidable 316L		DN	C		E	F	L	L1	kg
			7,4	G1/4	9087X25 13	9	17	34	20	0,018
				G3/8	9087X25 17	9	19	34	20	0,014
				G1/2	9087X25 21	12	24	36	20	0,047
			10	G3/8	9087X27 17	9	19	37	22	0,013
				G1/2	9087X27 21	12	24	40	22	0,052
				G3/4	9087X27 27	16	32	45	22	0,086

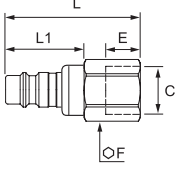

Acoplador sin obturación

9286 Acoplador, rosca hembra BSPP

	Acero inoxidable 316L, FKM		DN	C		E	F	L	L1	kg
			7,4	G1/4	9286X25 13	10	19	54	20	0,056
				G3/8	9286X25 17	9	19	53	20	0,049
				G1/2	9286X25 21	12	24	56	20	0,079
			10	G3/8	9286X27 17	9	24	55	22	0,090
				G1/2	9286X27 21	12	24	55	22	0,080
				G3/4	9286X27 27	16	24	58	22	0,140

Acoplador con obturación

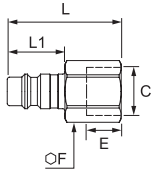
9086 Acoplador, rosca hembra BSPP

	Acero inoxidable 316L		DN	C		E	F	L	L1	kg
			7,4	G1/4	9086X25 13	12	10	33	20	0,023
				G3/8	9086X25 17	12	10	33	20	0,022
				G1/2	9086X25 21	14	12	35	20	0,035
			10	G3/8	9086X27 17	9	19	33	22	0,026
				G1/2	9086X27 21	12	24	37	22	0,037
				G3/4	9086X27 27	16	32	42	22	0,091

Acoplador sin obturación

Perfil Alemania de acero inoxidable

Serie X20

Obturación simple



Obturación doble



DN 2,7

9201 Enchufe, rosca macho BSPP y métrica



Acero inoxidable 316L, FKM

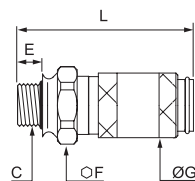

DN	C		E	F	G	L	kg
2,7	M5x0,8	9201X20 19	5	9	10	26	0,008
	G1/8	9201X20 10	7	11	10	28	0,011

Serie X20 (DN 2,7) : caudal obturación simple = 165 Nl/min
Serie X20 (DN 2,7) : caudal obturación doble = 130 Nl/min

9214 Enchufe, rosca hembra BSPP y métrica



Acero inoxidable 316L, FKM

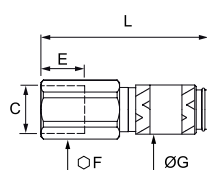

DN	C		E	F	G	L	kg
2,7	M5x0,8	9214X20 19	5	9	10	26	0,009
	G1/8	9214X20 10	7	12	10	28	0,012

Serie X20 (DN 2,7) : caudal obturación simple = 165 Nl/min
Serie X20 (DN 2,7) : caudal obturación doble = 130 Nl/min

9287 Acoplador, rosca macho BSPP y métrica



Acero inoxidable 316L, FKM

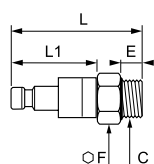

DN	C		E	F	L	L1	kg
2,7	M5x0,8	9287X20 19	5	9	28	10	0,005
	G1/8	9287X20 10	7	11	30	10	0,009

Acoplador con obturación

9087 Acoplador, rosca macho BSPP y métrica



Acero inoxidable 316L

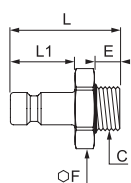

DN	C		E	F	L	L1	kg
2,7	M5x0,8	9087X20 19	5	7	18	10	0,010
	G1/8	9087X20 10	7	11	20	10	0,015

Acoplador sin obturación

9286 Acoplador, rosca hembra BSPP y métrica



Acero inoxidable 316L, FKM

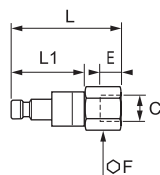

DN	C		E	F	L	L1	kg
2,7	M5x0,8	9286X20 19	5	9	26	10	0,010
	G1/8	9286X20 10	7	12	30	10	0,014

Acoplador con obturación

9086 Acoplador, rosca hembra BSPP y métrica



Acero inoxidable 316L

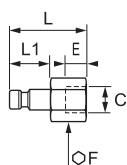

DN	C		E	F	L	L1	kg
2,7	M5x0,8	9086X20 19	5	7	17	10	0,002
	G1/8	9086X20 10	7	12	19	10	0,005

Acoplador sin obturación

Perfil Alemania de acero inoxidable

Serie X21

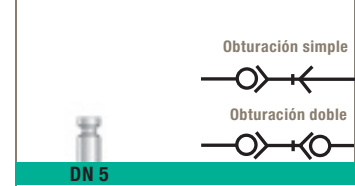

9201 Enchufe, rosca macho BSPP

	Acero inoxidable 316L, FKM		$\overline{\text{DN}}$	C		E	F	G	L	kg
			5	G1/8	9201X21 10	7	14	16	36	0,026
				G1/4	9201X21 13	9	17	16	38	0,034

Serie X21 (DN 5) : caudal obturación simple = 560 NI/min
Serie X21 (DN 5) : caudal obturación doble = 310 NI/min

9214 Enchufe, rosca hembra BSPP

	Acero inoxidable 316L, FKM		$\overline{\text{DN}}$	C		E	F	G	L	kg
			5	G1/8	9214X21 10	9	14	16	36	0,027
				G1/4	9214X21 13	9	17	16	38	0,037

Serie X21 (DN 5) : caudal obturación simple = 560 NI/min
Serie X21 (DN 5) : caudal obturación doble = 310 NI/min

9287 Acoplador, rosca macho BSPP

	Acero inoxidable 316L, FKM		$\overline{\text{DN}}$	C		E	F	L	L1	kg
			5	G1/8	9287X21 10	7	14	40	14	0,021
				G1/4	9287X21 13	9	17	42	14	0,030

Acoplador con obturación

9087 Acoplador, rosca macho BSPP

	Acero inoxidable 316L		$\overline{\text{DN}}$	C		E	F	L	L1	kg
			5	G1/8	9087X21 10	7	14	25	14	0,011
				G1/4	9087X21 13	9	17	28	14	0,018

Acoplador sin obturación

9286 Acoplador, rosca hembra BSPP

	Acero inoxidable 316L, FKM		$\overline{\text{DN}}$	C		E	F	L	L1	kg
			5	G1/8	9286X21 10	7	14	40	14	0,024
				G1/4	9286X21 13	9	17	42	14	0,033

Acoplador con obturación

9086 Acoplador, rosca hembra BSPP

	Acero inoxidable 316L		$\overline{\text{DN}}$	C		E	F	L	L1	kg
			5	G1/8	9086X21 10	8	14	25	14	0,013
				G1/4	9086X21 13	9	17	25	14	0,017

Acoplador sin obturación

Enchufes automáticos para moldes de inyección de plástico

Estos enchufes automáticos Parker Legris ofrecen el **mejor compromiso** entre **prestaciones técnicas y facilidad de uso** proporcionando a la vez fiabilidad en los circuitos de regulación térmica de los moldes.

Ventajas del producto

Ergonomía | Conexión de una sola mano mediante una simple presión del cuerpo en la toma
Collarín moleteado para un buen manejo
Dimensiones reducidas

Prestaciones | Estanqueidad directa y automática
Pre-coating en la parte roscada de las tomas
Caudal máximo



Aplicaciones
Plástico
Refrigeración
Moldeo a presión
Sobremoldeo de caucho
Imprenta
Revestimiento

Características técnicas

Fluidos adecuados	Agua fría, agua con aditivos para circuitos de refrigeración, agua caliente, aceite
Presión de trabajo	0 a 10 bar
Temperatura de trabajo	-15°C a +90°C (aplicaciones de agua) <i>Para temperaturas superiores a 90°C, rogamos consulten con nosotros.</i>

Materiales

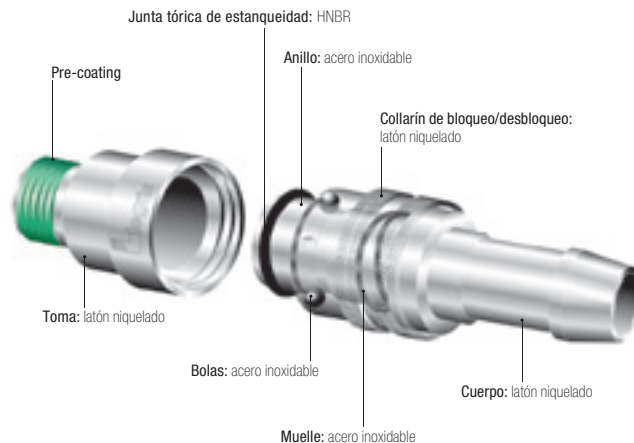

Instalación

Se deben respetar las dimensiones de los alojamientos según la implantación

	G	G1	H	H1	H2
9075T08 10	21	22	33	24	22
9075T08 13	21	22	34	24	22
9075T08 17	21	22	25	13	11
9075T12 17	32	33	42	30	28
9075T12 21	32	33	45	30	28

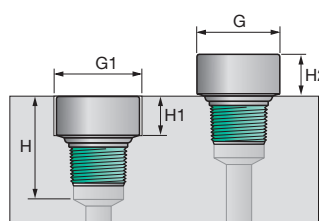

Enchufes automáticos para moldes de inyección de plástico

Sin obturación



9020T Enchufe recto con espiga acanalada

	<p>Latón niquelado, HNBR</p>		DN	ØD	G	L	L1	L2	kg	
			8	8	9020T08 08	21	60	44	28	0,050
			8	10	9020T08 10	21	60	44	28	0,054
			8	12	9020T08 12	21	65	48	32	0,063
			12	13	9020T12 13	32	75	53	32	0,069
			12	16	9020T12 16	32	75,5	54	32,5	0,172

9040T Enchufe recto, rosca hembra BSPP

	<p>Latón niquelado, HNBR</p>		DN	C	E	G	L	L1	kg	
			8	G1/4	9040T08 13	10,5	21	43	27	0,056
			12	G1/2	9040T12 21	15	32	66	44	0,208

9075T Toma para enchufe, rosca macho BSPT

	<p>Latón niquelado</p>		DN	C	E	F	G	G1	L	L1	kg	
			8	R1/8	9075T08 10	10	6	21	17,5	32	21	0,028
			8	R1/4	9075T08 13	13	8	21	17,5	33	22	0,031
			8	R3/8	9075T08 17	13	8	21	-	24	-	0,023
			12	R3/8	9075T12 17	13	10	32	25	41	27	0,073
			12	R1/2	9075T12 21	16	14	32	25	44	30	0,075

Bajo demanda, hay disponibles otras formas de enchufes:

- Cuerpo acodado de 90°, con espiga acanalada
- Cuerpo acodado de 45°, hembra BSPP
- Cuerpo acodado de 90°, hembra BSPP



Implantation

Para equipar los moldes, hay dos tipos de implantación posibles. Las tomas hembra se montan en los alojamientos mediante una llave hexagonal tipo Allen.

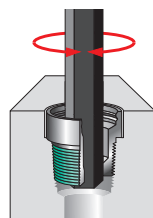

Montaje con implantación oculta

Este tipo de implantación está concebida para los moldes nuevos.

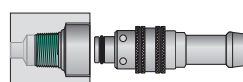

Montaje con implantación a la vista

Este tipo de implantación es adecuada para los moldes existentes, sin alojamiento específico.

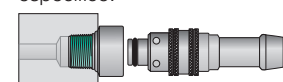

Accesorios para enchufes automáticos metálicos

Parker Legris ha desarrollado una gama complementaria de accesorios para enchufes automáticos para un ahorro de tiempo, una **perfecta adecuación** de los productos a la instalación y una mayor **vida útil** de los equipos.

Ventajas del producto

Prestaciones | Intercambiabilidad gracias al perfil de boquilla ISO B normalizado
Evita cualquier torsión del tubo
Cómodo de usar al acompañar los movimientos
Robusto

Adaptabilidad | Dos modelos en función de la aplicación:
Racores giratorios:

- acodados de 45° y equipados con bola
- para una rotación de 360°, sin esfuerzo

 Racores articulados:

- equipados con una rótula montada en un asiento plástico lubricado
- simple (una sola conexión) para un ángulo de rotación de 70°
- multi-tes (tres conexiones) para un ángulo de rotación de 360°

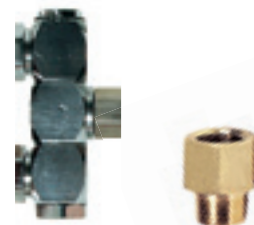

Aire comprimido
Agua
Talleres
Máquinas industriales

Aplicaciones

Características técnicas

Fluidos adecuados	Fluidos industriales
Presión de trabajo	Racores giratorios: 0 a 15 bar Racores articulados: 0 a 10 bar Multi-tes orientables: 0 a 20 bar
Temperatura de trabajo	-5°C a +60°C

Materiales





Bajo demanda, hay otros accesorios disponibles:

- racor giratorio ISO B, macho BSPT
- racor articulado ISO B, macho BSPP
- multi-tes de 2 salidas, hembra macho BSPP

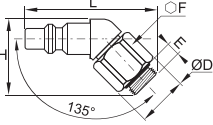

Accesorios para enchufes automáticos metálicos

9071U Racor giratorio con acoplador ISO B, rosca macho BSPP



	Acero tratado, NBR 	DN	C		E	F	H	L	kg
		6	G1/4	9071U06 13	5,5	19	30	52	0,066
		8	G1/4	9071U08 13	5,5	19	30	52	0,077

0691 Racor articulado, rosca hembra BSPP y macho BSPP

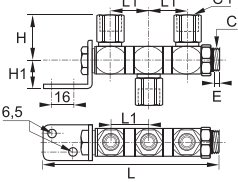

	Acero tratado, NBR 	DN	C		E	F	G	L	kg
		5,5	G1/4	0691 13 13	5,5	24	25,5	56	0,090

Fuelle en NBR

0681 Multi-te con 3 salidas rosca hembra lateral, macho BSPP

	Latón cromado, NBR 	C	C1		E	H	H1	L	L1	kg
		G1/2	G1/4	0681 13 21	7,5	36	24	138,5	30	0,430

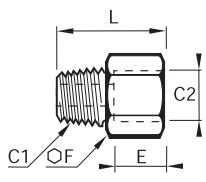
0164 Adaptador, rosca macho NPT / hembra BSPP

	Latón 	C1	C2		E	F	L	kg
		NPT1/8	G1/8	0164 11 10	7,5	14	20	0,015
		NPT1/4	G1/4	0164 14 13	11	17	27,5	0,028
		NPT3/8	G3/8	0164 18 17	11,5	22	28,5	0,044
		NPT1/2	G1/2	0164 22 21	15	27	36,5	0,082
		NPT3/4	G3/4	0164 28 27	16,5	32	38,5	0,110

Adaptador para enchufe automático para moldes de inyección de plástico.

0167 Adaptador, rosca macho BSPT / hembra NPT

	Latón 	C1	C2		F	L	kg
		R1/8	NPT1/8	0167 10 11	14	21	0,016
		R1/4	NPT1/4	0167 13 14	17	28,5	0,029
		R3/8	NPT3/8	0167 17 18	22	29,5	0,047
		R1/2	NPT1/2	0167 21 22	27	37,5	0,088
		R3/4	NPT3/4	0167 27 28	32	39,5	0,120

Adaptador para enchufe automático para moldes de inyección de plástico.

Accesorios de conexión





Gama de accesorios de conexión

Adaptadores de latón

- | | | | | | | | | | | | |
|-----------------------------------|--|-----------------------------------|-----------------------------------|--|-----------------------------------|-----------------------------------|---------------------------------------|---------------------------------------|-----------------------------------|--|-----------------------------------|
| 0143
BSPP
Página 9-7 | 0144
BSPT/BSPP
Página 9-7 | 0152
BSPT
Página 9-7 | 0145
BSPP
Página 9-7 | 0158
BSPT/BSPP
Página 9-7 | 0117
BSPP
Página 9-8 | 0155
BSPP
Página 9-8 | 0164
NPT/BSPP
Página 9-8 | 0167
BSPT/NPT
Página 9-8 | 0168
BSPP
Página 9-8 | 0163
BSPT/BSPP
Página 9-9 | 0169
BSPP
Página 9-9 |
|-----------------------------------|--|-----------------------------------|-----------------------------------|--|-----------------------------------|-----------------------------------|---------------------------------------|---------------------------------------|-----------------------------------|--|-----------------------------------|



- | | | | | |
|---------------------------------------|-----------------------------------|------------------------------------|------------------------------------|------------------------------------|
| 0121
NPT/BSPT
Página 9-9 | 0121
BSPT
Página 9-9 | 0929
BSPT
Página 9-10 | 0123
BSPT
Página 9-10 | 0136
BSPT
Página 9-10 |
|---------------------------------------|-----------------------------------|------------------------------------|------------------------------------|------------------------------------|



Adaptadores de latón niquelado

- | | | | | | | | | | | | |
|--|---------------------------------------|---|---------------------------------------|------------------------------------|------------------------------------|---|--|---------------------------------------|---|---------------------------------------|---|
| 0912
BSPP/Métrica
Página 9-11 | 0921
Métrica
Página 9-11 | 0913
BSPT/BSPP
Página 9-11 | 0922
Métrica
Página 9-11 | 0914
BSPT
Página 9-11 | 0910
BSPP
Página 9-12 | 0911
BSPT/BSPP
Página 9-12 | 0915
BSPP/Métrica
Página 9-12 | 0923
Métrica
Página 9-12 | 0916
BSPT/BSPP
Página 9-12 | 0924
Métrica
Página 9-13 | 0917
BSPT/BSPP
Página 9-13 |
|--|---------------------------------------|---|---------------------------------------|------------------------------------|------------------------------------|---|--|---------------------------------------|---|---------------------------------------|---|



- | | | | | | | | | | | | |
|------------------------------------|---|---|------------------------------------|---|------------------------------------|---|--|--|------------------------------------|--|------------------------------------|
| 0927
BSPT
Página 9-13 | 0928
BSPT/BSPP
Página 9-13 | 0932
BSPT/BSPP
Página 9-13 | 0908
BSPP
Página 9-14 | 0909
BSPT/BSPP
Página 9-14 | 0903
BSPP
Página 9-14 | 0904
BSPT/BSPP
Página 9-14 | 0905
BSPP/Métrica
Página 9-14 | 0906
BSPP/Métrica
Página 9-15 | 0907
BSPP
Página 9-15 | 0920
BSPP/Métrica
Página 9-15 | 0900
BSPT
Página 9-15 |
|------------------------------------|---|---|------------------------------------|---|------------------------------------|---|--|--|------------------------------------|--|------------------------------------|



- | | | | | |
|--|---|--|------------------------------------|------------------------------------|
| 0901
BSPP/Métrica
Página 9-16 | 0192
BSPT/BSPP
Página 9-16 | 0902
BSPP/Métrica
Página 9-16 | 0191
BSPP
Página 9-16 | 0931
BSPP
Página 9-17 |
|--|---|--|------------------------------------|------------------------------------|



Adaptadores de acero inoxidable

- | | | | | | | | | | | | |
|---|------------------------------------|------------------------------------|------------------------------------|-----------------------------------|------------------------------------|-----------------------------------|------------------------------------|--|--|---|-----------------------------------|
| 1844
BSPT/BSPP
Página 9-18 | 1843
BSPP
Página 9-18 | 1845
BSPP
Página 9-18 | 1817
BSPP
Página 9-18 | 1871
NPT
Página 9-18 | 1855
BSPP
Página 9-19 | 1870
NPT
Página 9-19 | 1862
BSPP
Página 9-19 | 1864
NPT/BSPP
Página 9-19 | 1867
BSPT/NPT
Página 9-19 | 1863
BSPT/BSPP
Página 9-20 | 1872
NPT
Página 9-20 |
|---|------------------------------------|------------------------------------|------------------------------------|-----------------------------------|------------------------------------|-----------------------------------|------------------------------------|--|--|---|-----------------------------------|



- | | | | | | |
|---|-----------------------------------|------------------------------------|-----------------------------------|------------------------------------|-----------------------------------|
| 1861
BSPT/BSPP
Página 9-20 | 1873
NPT
Página 9-20 | 1821
BSPT
Página 9-20 | 1821
NPT
Página 9-21 | 1823
BSPT
Página 9-21 | 1823
NPT
Página 9-21 |
|---|-----------------------------------|------------------------------------|-----------------------------------|------------------------------------|-----------------------------------|



Gama de accesorios de conexión

Regletas de distribución de latón y aluminio

0135
BSPP latón
Página 9-22



3310
Con conexión instantánea
Página 9-23



3311
BSPP/Métrica
Página 9-23



3312
BSPP/Métrica
Página 9-23



3313
BSPP
Página 9-23



3301
Modulares
Página 9-24



3302
Simple, doble y triple
Página 9-24



3303
Codo
Página 9-25



3303
Tapón
Página 9-25



Tapones roscados de latón

0205
BSPT
Página 9-26



0205
NPT
Página 9-26



0209
BSPT
Página 9-26



0220
BSPP/Métrica
Página 9-26



0200
BSPP/Métrica
Página 9-26



0201
BSPP/Métrica
Página 9-27



0202
Métrica
Página 9-27



Tapón roscado de latón niquelado

0919
BSPP/Métrica
Página 9-28



Tapones roscados de acero

0206
BSPT
Página 9-29



0206
NPT
Página 9-29



0210
BSPP/Métrica
Página 9-29



0216
BSPT
Página 9-29



0216
NPT
Página 9-29



Tapones de acero inoxidable

0285
BSPT
Página 9-30



0285
NPT
Página 9-30



Accesorios de estanqueidad

0138
Página 9-31



0137
Página 9-31



0605
Página 9-32



0602
Página 9-32



0139
Página 9-32



Refuerzos

0127
Latón
Página 9-33



1827
Acero inoxidable
Página 9-33



Accesorios de conexión

Parker Legris ofrece una **amplia gama de accesorios** compatibles con nuestros distintos sistemas de conexión. Esta gama de productos permite al usuario disponer de una **solución completa** que cubre lo esencial de las aplicaciones en los entornos estándar y agresivos.

Ventajas del producto

Amplia gama y adaptabilidad

Una oferta completa que va del simple adaptador a una solución modular y evolutiva en depósito

Amplia selección de materiales para una muy buena compatibilidad química: latón, acero, acero inoxidable, aluminio

Tratamientos de superficie para una resistencia a la corrosión elevada: latón niquelado o aluminio anodizado

Acero inoxidable para los ambientes corrosivos

Roscas BSPP, BSPT, NPT y métrica

Prestaciones

Productos de diseño robusto

Adecuados para presiones que van de baja a alta en función de los modelos y de los materiales

Material matrizado para una mejor resistencia mecánica



Embalaje
Robótica
Sector textil
Aire comprimido
Proceso automóvil
Sector agroalimentario



Aplicaciones

Características técnicas

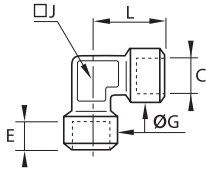

Productos	Adaptadores y tapones				Regletas de distribución
Materiales	Latón	Latón niquelado	Acero inoxidable 316L	Acero	Aluminio anodizado
Presión de trabajo	1/8" a 1/2": 200 bar 3/4" y 1": 150 bar 1 1/4" a 2": 100 bar, sin junta imperdible	60 bar	1/8" a 1/2": 200 bar 3/4" y 1": 150 bar 1 1/4" a 2": 100 bar, sin junta imperdible	1/8" a 1/2": 200 bar 3/4" y 1": 150 bar 1 1/4" a 2": 100 bar, sin junta imperdible	20 bar
Temperatura de trabajo	-40°C a +150°C sin junta imperdible -20°C a +80°C con junta imperdible	-10°C a +80°C	-20°C a +180°C	-10°C a +80°C	-10°C a +80°C

Adaptadores de latón

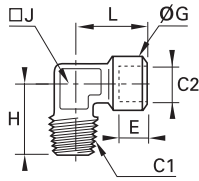

0143 Codo igual, rosca hembra BSPP

	<p>Latón</p> 	C		E	G	J	L	kg
		G1/8	0143 10 10	7,5	16,5	12	22,5	0,044
		G1/4	0143 13 13	11	18,5	15	26,5	0,055
		G3/8	0143 17 17	11,5	23,5	19	31,5	0,100
		G1/2	0143 21 21	15	28	23	34,5	0,150
		G3/4	0143 27 27	16,5	34	27	43,5	0,242

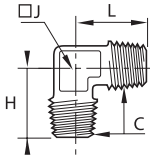

0144 Codo igual, rosca macho BSPT / hembra BSPP

	<p>Latón</p> 	C1	C2		E	G	H	J	L	kg
		R1/8	G1/8	0144 10 10	7,5	16,5	23	12	22,5	0,036
		R1/4	G1/4	0144 13 13	11	18,5	26	15	26,5	0,054
		R3/8	G3/8	0144 17 17	11,5	23,5	30	19	31,5	0,088
		R1/2	G1/2	0144 21 21	15	28	35	23	34,5	0,140
		R3/4	G3/4	0144 27 27	16,5	34	40	27	43,5	0,228

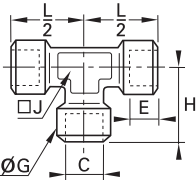

0152 Codo igual, rosca macho BSPT

	<p>Latón</p> 	C		H	J	L	kg
		R1/8	0152 10 10	19,5	10	19,5	0,017
		R1/4	0152 13 13	25	15	25	0,045
		R3/8	0152 17 17	26,5	15	26,5	0,055
		R1/2	0152 21 21	31,5	19	31,5	0,088
		R3/4	0152 27 27	35,5	23	35,5	0,153

0145 Te igual, rosca hembra BSPP

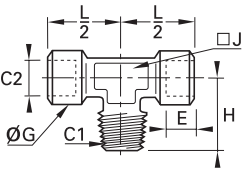

	<p>Latón</p> 	C		E	G	H	J	L/2	kg
		G1/8	0145 10 10	7,5	16,5	22,5	12	22,5	0,056
		G1/4	0145 13 13	11	18,5	26,5	15	26,5	0,083
		G3/8	0145 17 17	11,5	23,5	31	19	31	0,131
		G1/2	0145 21 21	15	28	38	23	38	0,242
		G3/4	0145 27 27	16,5	34	47,5	27	47,5	0,378

0158 Te hembra, rosca BSPP - macho central rosca BSPT

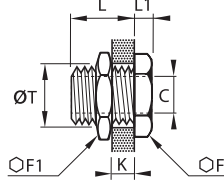

	<p>Latón</p> 	C1	C2		E	G	H	J	L/2	kg
		R1/8	G1/8	0158 10 10	7,5	16,5	21,5	12	21,5	0,046
		R1/4	G1/4	0158 13 13	11	18,5	26	15	26	0,074
		R3/8	G3/8	0158 17 17	11,5	23,5	30	19	30	0,120
		R1/2	G1/2	0158 21 21	15	28	36	23	36	0,205
		R3/4	G3/4	0158 27 27	16,5	34	44	27	44	0,310

Adaptadores de latón

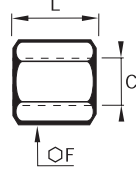

0117 Pasatabiques igual, rosca hembra BSPP y métrica

	Latón		C		F	F1	K_{max}	L	L1	ØT	kg
			M5x0,8	0117 00 19	14	14	7	10,5	3,5	10,5	0,012
			G1/8	0117 00 10	19	22	9	14	4	16,5	0,033
			G1/4	0117 00 13	24	27	15	21	4	20,5	0,057
			G3/8	0117 00 17	30	32	14	21	5	26,5	0,096
			G1/2	0117 00 21	32	36	20	27	6	28,5	0,116
			G3/4	0117 00 27	41	41	22,5	30	6	34,5	0,161
			G1	0117 00 34	46	50	24,5	34	8	42,5	0,266
			G1 1/4	0117 00 42	55	55	29,5	39	8	49,5	0,299
			G1 1/2	0117 00 49	60	60	29,5	39	8	54,5	0,303

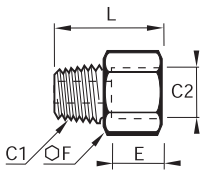

0155 Manguito hexagonal, rosca hembra BSPP

	Latón		C		F	L	kg
			G1/8	0155 10 10	14	17	0,014
			G1/4	0155 13 13	17	24	0,026
			G3/8	0155 17 17	22	25	0,046
			G1/2	0155 21 21	27	32	0,084
			G3/4	0155 27 27	32	35	0,109

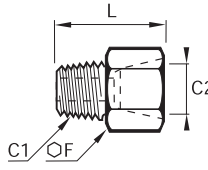

0164 Adaptador, rosca macho NPT / hembra BSPP

	Latón		C1	C2		E	F	L	kg
			NPT1/8	G1/8	0164 11 10	7,5	14	20	0,015
			NPT1/4	G1/4	0164 14 13	11	17	27,5	0,028
			NPT3/8	G3/8	0164 18 17	11,5	22	28,5	0,044
			NPT1/2	G1/2	0164 22 21	15	27	36,5	0,082
			NPT3/4	G3/4	0164 28 27	16,5	32	38,5	0,110

0167 Adaptador, rosca macho BSPT / hembra NPT

	Latón		C1	C2		F	L	kg
			R1/8	NPT1/8	0167 10 11	14	21	0,016
			R1/4	NPT1/4	0167 13 14	17	28,5	0,029
			R3/8	NPT3/8	0167 17 18	22	29,5	0,047
			R1/2	NPT1/2	0167 21 22	27	37,5	0,088
			R3/4	NPT3/4	0167 27 28	32	39,5	0,120

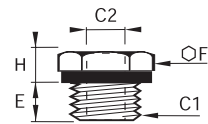

0168 Reducción, rosca macho BSPP / hembra BSPP y métrica

	Latón, polímero técnico		C1	C2		E	F	H	kg
			G1/8	M5x0,8	0168 10 19	7	14	6	0,009
			G1/4	M5x0,8	0168 13 19	7	17	7	0,017
			G1/8	G1/8	0168 13 10	7	17	7	0,011
			G3/8	G1/8	0168 17 10	9	19	6	0,019
			G1/4	G1/4	0168 17 13	9	19	6	0,013
			G1/8	G1/8	0168 21 10	11	24	10	0,050
			G1/2	G1/4	0168 21 13	11	24	10	0,041
			G3/8	G3/8	0168 21 17	11	24	10	0,029
			G1/4	G1/4	0168 27 13	11	32	12	0,098
			G3/4	G3/8	0168 27 17	11	32	12	0,083
			G1/2	G1/2	0168 27 21	11	32	12	0,063

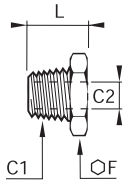

Junta imperdible

Adaptadores de latón

0163 Reducción desigual, rosca macho BSPT / hembra BSPP

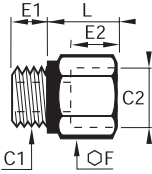

	Latón		C1	C2		F	L	kg
			R1/4	G1/8	0163 13 10	14	16	0,009
			R3/8	G1/8	0163 17 10	17	16,5	0,020
				G1/4	0163 17 13	17	16,5	0,012
			R1/2	G1/8	0163 21 10	22	21	0,048
				G3/8	0163 21 17	22	21	0,024
			R3/4	G1/4	0163 27 13	27	24	0,084
				G3/8	0163 27 17	27	24	0,069
				G1/2	0163 27 21	27	24	0,046

0169 Ampliador, rosca macho BSPP / hembra BSPP

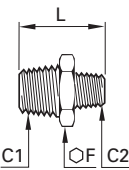

	Latón, polímero técnico		C1	C2		E1	E2	F	L	kg
			G1/8	G1/4	0169 10 13	5	11	17	16	0,019
			G1/8	G3/8	0169 10 17	5	14	22	19,5	0,039
				G3/8	0169 13 17	7	14	22	19,5	0,041
			G1/4	G1/2	0169 13 21	7	14,5	27	20,5	0,062
				G1/2	0169 17 21	8	14,5	27	20,5	0,062
			G3/8	G3/4	0169 17 27	8	15,5	32	22	0,082
				G3/4	0169 21 27	9,5	15,5	32	22,5	0,087

Junta imperdible

0121 Unión igual y desigual, rosca macho BSPT

	Latón		C1	C2		F	L	kg
			R1/8	R1/8	0121 10 10	11	19	0,009
			R1/4	R1/8	0121 13 10	14	23,5	0,017
				R1/4	0121 13 13	14	27	0,020
			R3/8	R1/8	0121 17 10	17	24	0,021
				R1/4	0121 17 13	17	27,5	0,025
				R3/8	0121 17 17	17	28	0,026
				R1/8	0121 21 10	22	28,5	0,042
			R1/2	R1/4	0121 21 13	22	32	0,045
				R3/8	0121 21 17	22	32,5	0,045
				R1/2	0121 21 21	22	36	0,052
				R1/4	0121 27 13	27	35	0,078
			R3/4	R3/8	0121 27 17	27	35,5	0,078
				R1/2	0121 27 21	27	39	0,085
				R3/4	0121 27 27	27	40	0,091
				R3/8	0121 34 17	36	38,5	0,127
			R1	R1/2	0121 34 21	36	42	0,134
				R3/4	0121 34 27	36	43	0,143
				R1	0121 34 34	36	46	0,154
				R1/2	0121 42 21	46	46,5	0,220
			R1 1/4	R3/4	0121 42 27	46	47,5	0,224
				R1	0121 42 34	46	50,5	0,239
				R1 1/4	0121 42 42	46	53	0,230

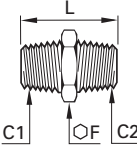
0121 Unión igual, rosca macho NPT / macho BSPT

	Latón		C1	C2		F	L	kg
			NPT1/8	R1/8	0121 11 10	11	19	0,009
			NPT1/4	R1/4	0121 14 13	14	27	0,021
			NPT3/8	R3/8	0121 18 17	17	28	0,026
			NPT1/2	R1/2	0121 22 21	22	36	0,052
			NPT3/4	R3/4	0121 28 27	27	40	0,090

Adaptadores de latón

0929 Unión doble, 3 piezas, rosca macho BSPT



Latón, NBR

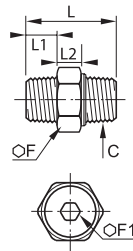

C		F	F1	L	L1	L2	kg
R1/8	0929 01 10	15	5	27	7,5	8,5	0,017
R1/4	0929 01 13	19	6	33,5	11	9,5	0,035
R3/8	0929 01 17	22	8	36,5	11,5	10	0,054
R1/2	0929 01 21	27	12	45	14	12	0,088
R3/4	0929 01 27	36	14	52,5	16,5	17	0,261
R1	0929 01 34	46	19	63,5	19	20	0,600

Gracias a su diseño, de tres piezas, permite simplemente introduciendo y roscando la tuerca, conectar dos elementos roscados, evitando así tener que girar los componentes a roscar, optimizando por tanto el tiempo de instalación
 Presión de servicio máxi: 50 bar
 Temperatura de utilización: -10° a + 80°C
 Se suministra con junta

0123 Espiga acanalada para tubo de caucho, rosca macho BSPT



Latón

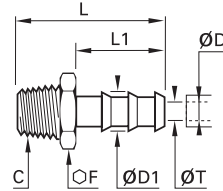

ØD	ØD1	C		F	L	L1	ØT	kg
4	6	R1/8	0123 04 10	10	34	22,5	3,3	0,008
6	8	R1/8	0123 06 10	10	34	22,5	5	0,009
	9	R1/8	0123 07 10	10	34	22,5	5	0,009
7	9	R1/4	0123 07 13	14	38,5	22,5	6	0,018
	9	R3/8	0123 07 17	17	39	22,5	6	0,023
	12,2	R1/8	0123 10 10	13	34	22,5	5	0,014
10	12,2	R1/4	0123 10 13	14	38,5	22,5	7	0,020
	12,2	R3/8	0123 10 17	17	39	22,5	9,5	0,023
12	14	R3/8	0123 12 17	17	46	29,5	11	0,026
	15	R1/4	0123 13 13	17	45,5	29,5	7	0,026
13	15	R3/8	0123 13 17	17	46	29,5	11	0,027
	15	R1/2	0123 13 21	22	50,5	29,5	12	0,045
	18,5	R3/8	0123 16 17	19	54,5	38	11	0,040
16	18,5	R1/2	0123 16 21	22	59	38	14	0,054
	18,5	R3/4	0123 16 27	27	62	38	15	0,084
	21,5	R3/8	0123 19 17	22	54,5	38	11	0,046
19	21,5	R1/2	0123 19 21	22	59	38	14	0,056
	21,5	R3/4	0123 19 27	27	62	38	18	0,082
25	26,7	R3/4	0123 25 27	27	62	38	18	0,079
	27	R1	0123 25 34	36	65	38	24	0,124
32	34,5	R1	0123 32 34	36	70	43	24	0,141

0136 Espiga acanalada para tubo poliamida, rosca macho BSPT



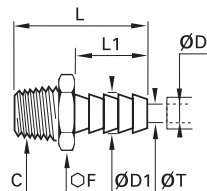

Latón



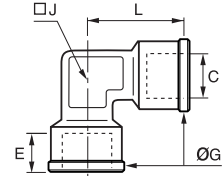

ØD	ØD1	C		F	L	L1	ØT	kg
	4,3	R1/8	0136 06 10	10	26,5	15	2	0,007
4	4,3	R1/4	0136 06 13	14	31	15	2	0,015
	4,3	R3/8	0136 06 17	17	31,5	15	2	0,020
	6,4	R1/8	0136 08 10	10	26,5	15	4	0,007
6	6,4	R1/4	0136 08 13	14	31	15	4	0,015
	6,4	R3/8	0136 08 17	17	31,5	15	4	0,020
	8,4	R1/4	0136 10 13	14	31	15	6	0,016
8	8,4	R3/8	0136 10 17	17	31,5	15	6	0,020
	8,4	R1/2	0136 10 21	22	36	15	6	0,039
	10,7	R1/4	0136 12 13	14	36	20	7	0,018
10	10,7	R3/8	0136 12 17	17	36,5	20	8	0,023
	10,7	R1/2	0136 12 21	22	41	20	8	0,041
	12,7	R1/4	0136 14 13	14	36	20	7	0,019
	12,7	R3/8	0136 14 17	17	36,5	20	10	0,023
12	12,7	R1/2	0136 14 21	22	41	20	10	0,040
	12,7	R3/4	0136 14 27	27	44	20	10	0,071
	13,7	R3/8	0136 16 17	17	36,5	20	11	0,023
13	13,7	R1/2	0136 16 21	22	41	20	11	0,041
	13,7	R3/4	0136 16 27	27	44	20	11	0,070

Adaptadores de latón niquelado

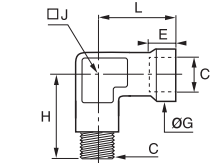

0912 Codo igual, rosca hembra BSPP y métrica

	<p>Latón niquelado</p> 	C		E	G	J	L	kg
		M5x0,8	0912 00 19	4	8	9	11	0,006
		G1/8	0912 00 10	8	13	10	18,5	0,015
		G1/4	0912 00 13	11	17	12	22,5	0,028
		G3/8	0912 00 17	11,5	21	15	25,5	0,043
		G1/2	0912 00 21	14	26	19	30	0,073
		G3/4	0912 00 27	16,5	32	22	35,5	0,143
		G1	0912 00 34	18	38,5	28	40,5	0,166

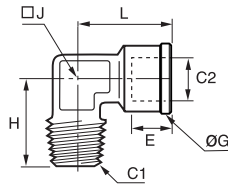

0921 Codo igual, rosca hembra / macho métrica

	<p>Latón niquelado</p> 	C		E	G	H	J	L	kg
		M5x0,8	0921 00 19	4	8	11	9	11	0,006

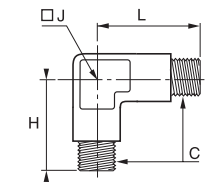

0913 Codo igual, rosca macho BSPT / hembra BSPP

	<p>Latón niquelado</p> 	C1	C2		E	G	H	J	L	kg
		R1/8	G1/8	0913 00 10	8	13	17	10	18,5	0,012
		R1/4	G1/4	0913 00 13	11	17	22,5	12	22,5	0,026
		R3/8	G3/8	0913 00 17	11,5	21	25,5	15	25,5	0,038
		R1/2	G1/2	0913 00 21	14	26	30	19	30	0,064
		R3/4	G3/4	0913 00 27	16,5	32	34,5	22	35,5	0,098
		R1	G1	0913 00 34	18	38,5	40,5	28	40,5	0,000

0922 Codo igual, rosca macho métrica

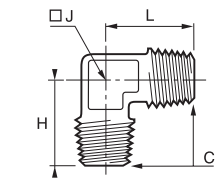

	<p>Latón niquelado</p> 	C		H	J	L	kg
		M5x0,8	0922 00 19	11	9	11	0,010

0914 Codo igual, rosca macho BSPT

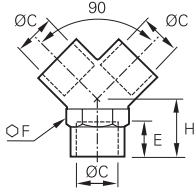

	<p>Latón niquelado</p> 	C		H	J	L	kg
		R1/8	0914 00 10	17	10	17	0,012
		R1/4	0914 00 13	22,5	12	22,5	0,027
		R3/8	0914 00 17	25,5	15	25,5	0,035
		R1/2	0914 00 21	30	19	30	0,056
		R3/4	0914 00 27	34,5	22	34,5	0,104
		R1	0914 00 34	40,5	28	40,5	0,156

Adaptadores de latón niquelado

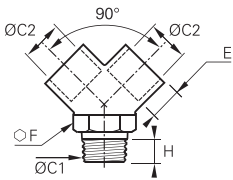

0910 Y igual, rosca hembra BSPP

	<p>Latón niquelado</p> 	C		E	F	H	kg
		G1/8	0910 00 10	8	13	12	0,018
		G1/4	0910 00 13	11	17	14	0,033
		G3/8	0910 00 17	11,5	20	16	0,045
		G1/2	0910 00 21	14	25	19	0,083

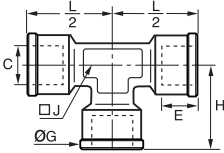

0911 Y igual, rosca macho central BSPT / hembra BSPP

	<p>Latón niquelado</p> 	C1	C2		E	F	H	kg
		R1/8	G1/8	0911 00 10	8	13	12	0,022
		R1/4	G1/4	0911 00 13	11	17	14	0,038
		R3/8	G3/8	0911 00 17	11,5	20	16	0,050
		R1/2	G1/2	0911 00 21	14	25	19	0,103

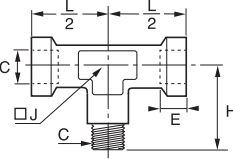

0915 Te igual, rosca hembra BSPP y métrica

	<p>Latón niquelado</p> 	C		E	G	H	J	L/2	kg
		M5x0,8	0915 00 19	4	8	11	9	11	0,010
		G1/8	0915 00 10	8	13	18,5	10	18,5	0,021
		G1/4	0915 00 13	11	17	22,5	12	22,5	0,042
		G3/8	0915 00 17	11,5	21	25,5	15	25,5	0,062
		G1/2	0915 00 21	14	26	30	19	30	0,099
		G3/4	0915 00 27	16,5	32	35,5	22	35,5	0,143
		G1	0915 00 34	18	38,5	40	28	40	0,244

0923 Te igual, rosca macho central / hembra métrica

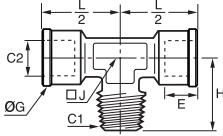

	<p>Latón niquelado</p> 	C		E	G	H	J	L/2	kg
		M5x0,8	0923 00 19	4	8	11	9	11	0,009

0916 Te igual, rosca macho central BSPT / hembra BSPP



	<p>Latón niquelado</p> 	C1	C2		E	G	H	J	L/2	kg
		R1/8	G1/8	0916 00 10	8	13	17	10	18,5	0,019
		R1/4	G1/4	0916 00 13	11	17	23,5	13	22,5	0,038
		R3/8	G3/8	0916 00 17	11,5	21	25,5	15	25,5	0,076
		R1/2	G1/2	0916 00 21	14	26	30	19	30	0,091
		R3/4	G3/4	0916 00 27	16,5	32	34,5	22	35,5	0,140
		R1	G1	0916 00 34	18	38,5	40,5	28	40,5	0,237

Adaptadores de latón niquelado

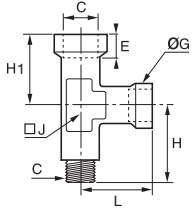

0924 Te igual, rosca macho / hembra lateral métrica

Latón niquelado		C1		E	G	H	H1	J	L	kg
		M5x0,8	0924 00 19	4	8	11	11	9	11	0,009

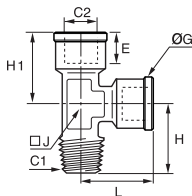

0917 Te igual, rosca macho lateral BSPT / hembra BSPP

Latón niquelado		C1	C2		E	G	H	H1	J	L	kg
		R1/8	G1/8	0917 00 10	8	13	17	18,5	10	18,5	0,025
		R1/4	G1/4	0917 00 13	11	17	22,5	22,5	12	22,5	0,038
		R3/8	G3/8	0917 00 17	11,5	21	25,5	25,5	15	25,5	0,058
		R1/2	G1/2	0917 00 21	14	26	30	30	19	30	0,090
		R3/4	G3/4	0917 00 27	16,5	32	34,5	35,5	22	35,5	0,177
		R1	G1	0917 00 34	18	38,5	40,5	40,5	28	40,5	0,219

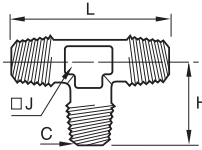

0927 Te igual, rosca macho BSPT

Latón niquelado		C		H	J	L	kg
		R1/8	0927 00 10	17	10	34	0,018
		R1/4	0927 00 13	22,5	12	45	0,032
		R3/8	0927 00 17	25,5	15	51	0,056
		R1/2	0927 00 21	30	19	60	0,094
		R3/4	0927 00 27	34,5	22	69	0,133
		R1	0927 00 34	40,5	28	81	0,217

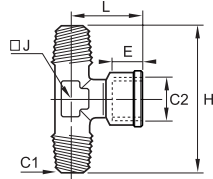
0928 Te igual, rosca macho BSPT / hembra central BSPP

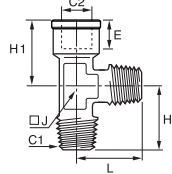

Latón niquelado		C1	C2		E	H	J	L	kg
		R1/8	G1/8	0928 00 10	8	34	10	18,5	0,016
		R1/4	G1/4	0928 00 13	11	45	12	22,5	0,044
		R3/8	G3/8	0928 00 17	11,5	51	15	25,5	0,053
		R1/2	G1/2	0928 00 21	14	60	19	30	0,111
		R3/4	G3/4	0928 00 27	16,5	69	22	35,5	0,236
		R1	G1	0928 00 34	18	81	28	40,5	0,225

0932 Te igual, rosca macho BSPT / hembra lateral BSPP

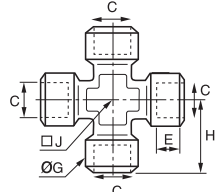

Latón niquelado		C1	C2		E	H	H1	J	L	kg
		R1/8	G1/8	0932 00 10	8	17	18,5	10	17	0,016
		R1/4	G1/4	0932 00 13	11	22,5	22,5	12	22,5	0,035
		R3/8	G3/8	0932 00 17	11,5	25,5	25,5	15	25,5	0,055
		R1/2	G1/2	0932 00 21	14	30	30	19	30	0,091
		R3/4	G3/4	0932 00 27	16,5	34,5	35,5	22	34,5	0,080
		R1	G1	0932 00 34	18	40,5	40,5	28	40,5	0,226

Adaptadores de latón niquelado

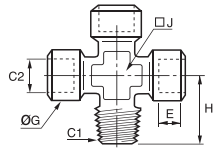

0908 Cruz igual, rosca hembra BSPP

	Latón niquelado 	C		E	G	H	J	kg
		G1/8	0908 00 10	8	13	21	10	0,038
		G1/4	0908 00 13	11	17	25,5	13	0,073
		G3/8	0908 00 17	11,5	21	28	17	0,107
		G1/2	0908 00 21	14	26	33,5	21	0,189

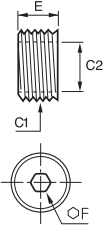

0909 Cruz igual, rosca macho BSPT / hembra BSPP

	Latón niquelado 	C1	C2		E	G	H	J	kg
		R1/8	G1/8	0909 00 10	8	13	18,5	10	0,034
		R1/4	G1/4	0909 00 13	11	17	23,5	13	0,068
		R3/8	G3/8	0909 00 17	11,5	21	26	17	0,099
		R1/2	G1/2	0909 00 21	14	26	31	21	0,168

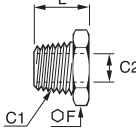

0903 Reducción, rosca macho BSPP / hembra BSPP

	Latón niquelado 	C1	C2		E	F	kg
		G1/4	G1/8	0903 10 13	8	6	0,004
		G3/8	G1/4	0903 13 17	9	8	0,006
		G1/2	G3/8	0903 17 21	10	10	0,010
		G3/4	G1/2	0903 21 27	14	12	0,022
		G1	G3/4	0903 27 34	20	17	0,036

0904 Reducción, rosca macho BSPT / hembra BSPP

	Latón niquelado 	C1	C2		F	L	kg
		R1/4	G1/8	0904 10 13	14	16	0,010
		R3/8	G1/8	0904 10 17	17	16,5	0,020
			G1/4	0904 13 17	17	16,5	0,015
		R1/2	G1/4	0904 13 21	22	19,5	0,032
			G3/8	0904 17 21	22	19,5	0,025
		R3/4	G3/8	0904 17 27	27	23,5	0,057
			G1/2	0904 21 27	27	23,5	0,044

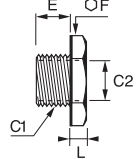

0905 Reducción, rosca macho BSPP / hembra BSPP y métrica

	Latón niquelado 	C1	C2		E	F	L	kg
		G1/8	M5x0,8	0905 19 10*	6	14	4,5	0,008
		G1/4	G1/8	0905 10 13*	8	17	5	0,011
			G1/8	0905 10 17*	9	19	5	0,019
		G3/8	G1/4	0905 13 17	9	19	5	0,013
			G1/4	0905 13 21	10	24	5,5	0,032
		G1/2	G3/8	0905 17 21	10	24	5,5	0,022
			G3/8	0905 17 27	12	30	5,5	0,053
		G3/4	G1/2	0905 21 27*	12	30	5,5	0,041



* Para esquemas detallados de la rosca interior, sírvanse consultarnos.

Adaptadores de latón niquelado

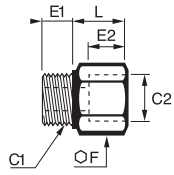

0906 Ampliador, rosca macho BSPP y métrica / hembra BSPP

Latón niquelado		C1	C2		E1	E2	F	L	kg
		M5x0,8	G1/8	0906 10 19	4	8	14	10	0,009
			G1/8	0906 00 10	6	8	14	10	0,011
		G1/8	G1/4	0906 10 13	6	11	17	14	0,016
			G3/8	0906 10 17	6	11,5	22	14,5	0,029
		G1/4	G1/4	0906 00 13	8	11	17	14	0,020
			G3/8	0906 13 17	8	11,5	22	14,5	0,032
			G1/2	0906 13 21	8	15	27	18	0,037
		G3/8	G3/8	0906 00 17	9	11,5	22	14,5	0,034
			G1/2	0906 17 21	9	14	27	18	0,038
		G1/2	G1/2	0906 00 21	10	14	27	18	0,054

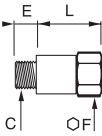

0907 Prolongador igual, rosca macho BSPP / hembra BSPP

Latón niquelado		C		E	F	L	kg
		G1/8	0907 00 10	6	14	16	0,015
			0907 00 10 01	6	14	36	0,029
		G1/4	0907 00 13	8	17	26	0,032
			0907 00 13 01	8	17	43	0,046

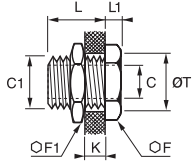
0920 Pasatabiques igual, rosca hembra BSPP y métrica

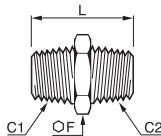

Latón niquelado		C	C1		F	F1	K _{max}	L	L1	ØT	kg
		M5x0,8	M10x1	0920 00 19	14	14	7	10,5	3,5	10,5	0,012
		G1/8	M16x1,5	0920 00 10	19	22	9	14	4	16,5	0,029
		G1/4	M20x1,5	0920 00 13	24	27	15	21	4	20,5	0,056
		G3/8	M26x1,5	0920 00 17	30	32	14	21	5	26,5	0,095
		G1/2	M28x1,5	0920 00 21	32	36	20	27	6	28,5	0,115

0900 Unión igual y desigual, rosca macho BSPT



Latón niquelado		C1	C2		F	L	kg
		R1/8	R1/8	0900 00 10	12	19,5	0,008
		R1/8	R1/4	0900 10 13	14	23,5	0,015
			R3/8	0900 10 17	17	24	0,020
		R1/4	R1/4	0900 00 13	14	27	0,017
			R3/8	0900 13 17	17	27,5	0,026
			R1/2	0900 13 21	22	30,5	0,044
		R3/8	R3/8	0900 00 17	17	28	0,026
			R1/2	0900 17 21	22	31	0,046
		R1/2	R1/2	0900 00 21	22	33,5	0,044
			R3/4	0900 21 27	27	37,5	0,084
		R3/4	R3/4	0900 00 27	27	40	0,079
			R1	0900 27 34	34	43	0,144
		R1	R1	0900 00 34	34	45,5	0,153

Adaptadores de latón niquelado

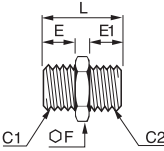

0901 Unión igual y desigual, rosca macho BSPP y métrica

	Latón niquelado	C1	C2		E	E1	F	L	kg
		M5x0,8	M5x0,8	0901 00 19	4	4	8	11,5	0,002
			G1/8	0901 19 10	4	6	14	14,5	0,008
		G1/8	G1/8	0901 00 10	6	6	14	16,5	0,009
			G1/4	0901 10 13	6	8	17	19	0,016
		G1/4	G1/4	0901 00 13	8	8	17	21	0,019
			G3/8	0901 13 17	8	9	19	22	0,023
		G3/8	G3/8	0901 00 17	9	9	19	23	0,025
			G1/2	0901 17 21	9	10	24	24,5	0,038
		G1/2	G1/2	0901 00 21	10	10	24	25,5	0,041

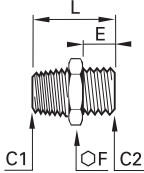

0192 Unión desigual, rosca macho BSPT / macho BSPP

	Latón niquelado	C1	C2		E	F	L	kg
		R1/8	G1/4	0192 10 13	9,5	17	23,5	0,019
			G1/4	0192 13 13	9,5	17	27,5	0,024
		R1/4	G1/2	0192 13 21	11	27	31,5	0,068
			G1/4	0192 17 13	9,5	17	28	0,025
		R3/8	G1/2	0192 17 21	11	27	31,5	0,061
			G1/2	0192 21 21	11	27	34	0,061

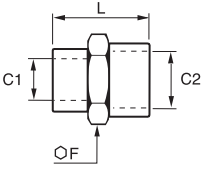
0902 Unión igual y desigual, rosca hembra BSPP y métrica

	Latón niquelado	C1	C2		F	L	kg
		M5x0,8	M5x0,8	0902 00 19	8	11	0,003
			G1/8	0902 19 10	14	13	0,009
		G1/8	G1/8	0902 00 10	14	15	0,010
			G1/4	0902 10 13	17	19,5	0,017
		G1/4	G3/8	0902 10 17	22	20	0,028
			G1/4	0902 00 13	17	22	0,019
		G1/4	G3/8	0902 13 17	22	23	0,031
			G1/2	0902 13 21	27	27	0,033
		G3/8	G3/8	0902 00 17	22	24	0,034
			G1/2	0902 17 21	27	27,5	0,037
		G1/2	G1/2	0902 00 21	27	30	0,050
			G3/4	0902 21 27	30	30	0,077
		G3/4	G3/4	0902 00 27	30	32	0,080

0191 Espiga acanalada para tubo de caucho, rosca macho BSPP

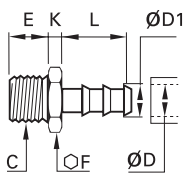
	Latón niquelado	ØD	ØD1	C		E	F	K	L	kg
		4	6	G1/4	0191 04 13	9,5	17	5	22,5	0,019
				G1/4	0191 07 13	9,5	17	5	22,5	0,022
		7	9	G1/2	0191 07 21	11	27	7	29,5	0,065
				G1/4	0191 10 13	9,5	17	5	22,5	0,020
		10	12,2	G1/2	0191 10 21	11	27	7	29,5	0,061
				G1/4	0191 13 13	9,5	17	5	22,5	0,022
		13	15,2	G1/2	0191 13 21	11	27	7	29,5	0,058
				G1/2	0191 16 21	11	27	7	36,5	0,067

Adaptadores de latón niquelado

0931

Espiga acanalada para tubo de caucho, rosca macho BSPP



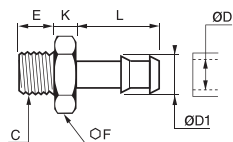

Latón niquelado





ØD	ØD1	C		E	F	K	L	kg
6	7	G1/8	0931 06 10	6	12	4	20	0,009
	7	G1/4	0931 06 13	8	14	5	20	0,013
7	8	G1/8	0931 07 10	6	12	4	20	0,009
	8	G1/4	0931 07 13	8	14	5	20	0,013
8	9	G3/8	0931 07 17	9	19	5	20	0,022
	9	G1/8	0931 08 10	6	12	4	20	0,009
8	9	G1/4	0931 08 13	8	14	5	20	0,014
	9	G3/8	0931 08 17	9	19	5	20	0,022
10	12	G1/4	0931 10 13	8	14	5	20	0,016
	12	G3/8	0931 10 17	9	19	5	20	0,024
15	12	G1/2	0931 10 21	10	22	6	22	0,031
	17	G3/8	0931 15 17	9	19	6	24	0,030
18	17	G1/2	0931 15 21	10	22	6	24	0,037
	20	G1/2	0931 18 21	10	22	6	24	0,039

Adaptadores de acero inoxidable

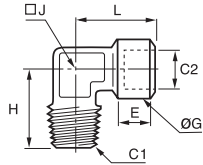

1844 Codo igual, rosca macho BSPT / rosca hembra BSPP

Acero inoxidable 316L	C1	C2		E	G	H	J	L	kg
 	R1/8	G1/8	1844 10 10	7,5	15	20,5	10	22,5	0,022
	R1/4	G1/4	1844 13 13	12	18,5	27,5	12	26,5	0,044
	R3/8	G3/8	1844 17 17	12	23,5	28	14	30	0,067
	R1/2	G1/2	1844 21 21	15	28	38	18	38	0,114
	R3/4	G3/4	1844 27 27	16,5	33	41	22	44,5	0,154
	R1	G1	1844 34 34	19	40	48	32	50	0,312

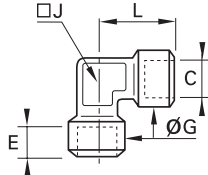

1843 Codo igual, rosca hembra BSPP

Acero inoxidable 316L	C		E	G	J	L	kg
 	G1/8	1843 10 10	7,5	17,5	12	22,5	0,041
	G1/4	1843 13 13	11	18,5	15	26,5	0,055
	G3/8	1843 17 17	11,5	23,5	18	29	0,076
	G1/2	1843 21 21	15	28	23	38	0,159
	G3/4	1843 27 27	16,5	33	22	43,5	0,232
	G1	1843 34 34	19	40	32	52	0,444

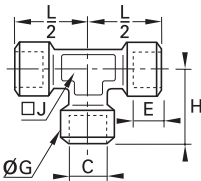

1845 Te igual, rosca hembra BSPP

Acero inoxidable 316L	C		E	G	H	J	L/2	kg
 	G1/8	1845 10 10	7,5	17,5	22,5	12	22,5	0,060
	G1/4	1845 13 13	11	18,5	26,5	15	26,5	0,078
	G3/8	1845 17 17	11,5	23,5	29	18	29	0,100
	G1/2	1845 21 21	15	28	38	23	38	0,221
	G3/4	1845 27 27	16,5	33	43,5	22	43,5	0,301
	G1	1845 34 34	19	40	50	32	50	0,457

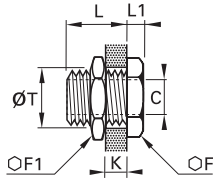
1817 Pasatabiques igual, rosca hembra BSPP

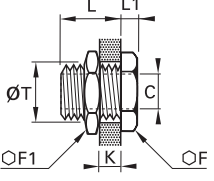

Acero inoxidable 316L	C		F	F1	K _{max}	L	L1	ØT _{min}	kg
 	G1/8	1817 00 10	19	22	9	14	4	16,5	0,030
	G1/4	1817 00 13	24	27	15	21	4	20,5	0,053
	G3/8	1817 00 17	30	32	14	21	5	26,5	0,091
	G1/2	1817 00 21	32	36	20	27	6	28,5	0,109
	G3/4	1817 00 27	41	41	22,5	30	6	34,5	0,152
	G1	1817 00 34	46	50	24,5	34	8	42,5	0,252

1871 Pasatabiques igual, rosca hembra NPT

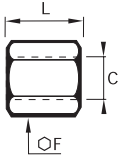

Acero inoxidable 316L	C		F	F1	K _{max}	L	L1	ØT _{min}	kg
 	NPT1/8	1871 00 11	19	22	9	14	5	16,5	0,032
	NPT1/4	1871 00 14	24	22	9	14	5	16,5	0,060
	NPT3/8	1871 00 18	30	32	18	23	5	26,5	0,096
	NPT1/2	1871 00 22	32	36	22	29	6	28,5	0,120

Adaptadores de acero inoxidable

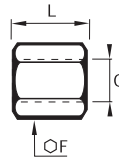

1855 Manguito hexagonal, rosca hembra BSPP

	Acero inoxidable 316L 	C		F	L	kg
		G1/8	1855 10 10	14	17	0,013
		G1/4	1855 13 13	17	24	0,024
		G3/8	1855 17 17	22	25	0,042
		G1/2	1855 21 21	27	32	0,078
		G3/4	1855 27 27	14	35	0,102
		G1	1855 34 34	41	40	0,202

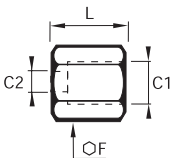

1870 Manguito hexagonal, rosca hembra NPT

	Acero inoxidable 316L 	C		F	L	kg
		NPT1/8	1870 11 11	14	19	0,015
		NPT1/4	1870 14 14	17	28	0,029
		NPT3/8	1870 18 18	22	28	0,050
		NPT1/2	1870 22 22	27	35	0,093

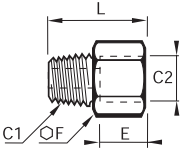

1862 Manguito hexagonal reductor, rosca hembra BSPP

	Acero inoxidable 316L 	C1	C2		F	L	kg
		G1/4	G1/8	1862 13 10	17	20,5	0,024
		G3/8	G1/8	1862 17 10	22	21	0,043
			G1/4	1862 17 13	22	24,5	0,049
		G1/2	G1/4	1862 21 13	27	28,5	0,086
			G3/8	1862 21 17	27	29	0,080
		G3/4	G1/2	1862 27 21	32	39,5	0,144
G1	G3/4	1862 34 27	41	45	0,280		

1864 Adaptador, rosca macho NPT / hembra BSPP

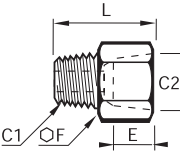

	Acero inoxidable 316L 	C1	C2		E	F	L	kg
		NPT1/8	G1/8	1864 11 10	7,5	14	21,5	0,015
		NPT1/4	G1/4	1864 14 13	11	17	30	0,028
		NPT3/8	G3/8	1864 18 17	11,5	22	31	0,043
		NPT1/2	G1/2	1864 22 21	15	27	39,5	0,080

1867 Adaptador, rosca macho BSPT / hembra NPT



	Acero inoxidable 316L 	C1	C2		E	F	L	kg
		R1/8	NPT1/8	1867 10 11	8	14	21	0,015
		R1/4	NPT1/4	1867 13 14	11,5	17	28,5	0,028
		R3/8	NPT3/8	1867 17 18	12	22	29,5	0,044
		R1/2	NPT1/2	1867 21 22	15,5	27	37,5	0,083

Adaptadores de acero inoxidable

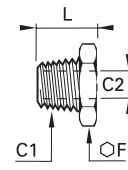

1863 Reducción, rosca macho BSPT / hembra BSPP

	Acero inoxidable 316L	C1	C2		F	L	kg
		R1/4	G1/8	1863 13 10	14	16	0,008
		R3/8	G1/8	1863 17 10	17	16,5	0,019
			G1/4	1863 17 13	17	16,5	0,011
		R1/2	G1/4	1863 21 13	22	21	0,036
			G3/8	1863 21 17	22	21	0,023
		R3/4	G1/2	1863 27 21	27	25,5	0,045
R1	G3/4	1863 34 27	36	28,5	0,083		

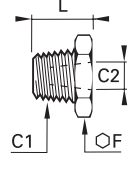

1872 Reducción, rosca macho NPT / hembra NPT

	Acero inoxidable 316L	C1	C2		F	L	kg
		NPT1/4	NPT1/8	1872 14 11	14	16	0,010
		NPT3/8	NPT1/8	1872 18 11	19	16,5	0,023
			NPT1/4	1872 18 14	19	16,5	0,016
		NPT1/2	NPT1/4	1872 22 14	22	21	0,039
			NPT3/8	1872 22 18	22	21	0,028

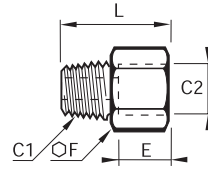

1861 Ampliador, rosca macho BSPT / hembra BSPP

	Acero inoxidable 316L	C1	C2		E	F	L	kg
		R1/8	G1/4	1861 10 13	11	17	24	0,022
			G3/8	1861 10 17	11,5	22	25	0,038
		R1/4	G3/8	1861 13 17	11,5	22	28,5	0,042
			G1/2	1861 13 21	15	27	32,5	0,068
		R3/8	G1/2	1861 17 21	15	27	33	0,070
		R1/2	G3/4	1861 21 27	16,5	32	38	0,093
		R3/4	G1	1861 27 34	19	41	43,5	0,182

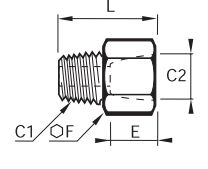
1873 Ampliador, rosca macho NPT / hembra NPT

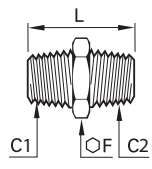

	Acero inoxidable 316L	C1	C2		E	F	L	kg
		NPT1/8	NPT1/4	1873 11 14	14	17	25	0,024
			NPT3/8	1873 11 18	14	22	25	0,039
		NPT1/4	NPT3/8	1873 14 18	14	22	28,5	0,042
			NPT1/2	1873 14 22	17,5	27	31	0,065
		NPT3/8	NPT1/2	1873 18 22	17,5	27	31,5	0,066

1821 Unión igual y desigual, rosca macho BSPT

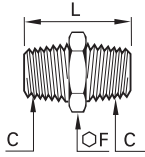

	Acero inoxidable 316L	C1	C2		F	L	kg
		R1/8	R1/8	1821 10 10	12	19	0,009
			R1/4	1821 13 10	14	23,5	0,016
		R1/4	R1/4	1821 13 13	14	27	0,019
			R1/4	1821 17 13	17	27,5	0,024
		R3/8	R3/8	1821 17 17	17	28	0,024
			R3/8	1821 21 17	22	32,5	0,042
		R1/2	R1/2	1821 21 21	22	36	0,048
			R1/2	1821 27 21	27	41	0,079
		R3/4	R3/4	1821 27 27	27	42	0,088
			R3/4	1821 34 27	36	46	0,141
		R1	R1	1821 34 34	36	48	0,146

Adaptadores de acero inoxidable

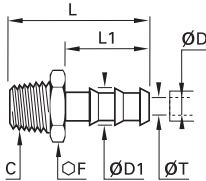

1821 Unión igual, rosca macho NPT

	<p>Acero inoxidable 316L</p> 	C		F	L	kg
		NPT1/8	1821 11 11	12	23	0,011
		NPT1/4	1821 14 14	14	32	0,023
		NPT3/8	1821 18 18	19	33	0,031
		NPT1/2	1821 22 22	22	42	0,057
		NPT3/4	1821 28 28	27	40	0,082
		NPT1	1821 35 35	36	46	0,138

1823 Espiga acanalada para tubo de caucho, rosca macho BSPT

	<p>Acero inoxidable 316L</p> 	ØD	ØD1	C		F	L	L1	ØT	kg
		7	9	R1/8	1823 07 10	10	34	22,5	5	0,009
			9	R1/4	1823 07 13	14	38,5	22,5	6	0,016
		10	12,2	R1/4	1823 10 13	14	38,5	22,5	7	0,018
			12,2	R3/8	1823 10 17	17	39	22,5	9,5	0,021
		13	15	R3/8	1823 13 17	17	46	29,5	11	0,025
		16	18,5	R1/2	1823 16 21	22	59	38	14	0,050

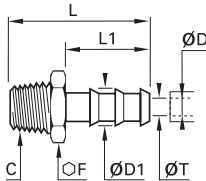
1823 Espiga acanalada para tubo de caucho, rosca macho NPT

	<p>Acero inoxidable 316L</p> 	ØD	ØD1	C		F	L	L1	ØT	kg
		1/4	8,3	NPT1/8	1823 56 11	12	34	22,5	5,3	0,010
			8,3	NPT1/4	1823 56 14	14	38,5	22,5	5,3	0,016
		1/8	11,7	NPT1/4	1823 60 14	14	38,5	22,5	8,5	0,018
			11,7	NPT3/8	1823 60 18	19	39	22,5	8,5	0,026

Regletas de distribución de latón

0135

Regleta de distribución, rosca hembra BSPP



Latón

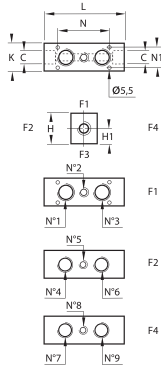

C



H H1 K L N N1 kg

G1/4	0135 06 13	30	13	25	70	37	17	0,329
	0135 09 13	30	13	25	87	54	17	0,409
G1/2	0135 06 21	40	16	35	86	45	27	0,714
	0135 09 21	40	16	35	109	68	27	0,899
G3/4	0135 10 27	45	21	40	122	78	32	1,232

Estas regletas permiten la distribución en múltiples direcciones.





Acoplándolas en las salidas, racores en te, cruces o «banjos», se pueden aumentar las posibilidades de distribución.

Configuraciones de implantación











	F1			F2				F4				
	N° de orificios	N°1	N°2	N°3	N° de orificios	N°4	N°5	N°6	N° de orificios	N°7	N°8	N°9
0135 06 13	1		G1/4		2	G1/8		G1/8	2	G1/8		G1/8
0135 09 13	2	G1/4		G1/4	3	G1/8	G1/8	G1/8	3	G1/8	G1/8	G1/8
0135 06 21	1		G1/2		2	G1/4		G1/4	2	G1/8		G1/8
0135 09 21	2	G1/2		G1/2	3	G1/4	G1/4	G1/4	3	G1/8	G1/8	G1/8
0135 10 27	3	G1/2	G1/8	G1/2	3	G1/8	G1/8	G1/8	3	G1/4	G1/8	G1/4

Regletas de distribución de aluminio anodizado





3310 Regleta de distribución en línea

ØD	C	Aluminio tratado, NBR	Número de salidas	E	H	L	L1	N	kg
4	G1/4		8	10	33	114	104	11,5	0,175
6	G1/4		8	10	33	114	104	12,5	0,169
8	G3/8		6	12	33	114	104	15	0,156
10	G1/2		6	14	48	130	119,5	17	0,348
12	G1/2		6	14	45	117	107	20,5	0,370











3311 Regleta de distribución, con orificos roscados hembra BSPP y métrica

C1	C2	Aluminio tratado	Número de salidas	H	H1	H2	K	L	L1	N	ØT	kg
G1/8	M5x0,8		7	3,5	20	8,5	15	95	80	11	4,4	0,067
G1/8			2	4,5	30	15	20	61	50	30	5	0,079
G1/8			3	4,5	30	15	20	91	30	30	5	0,121
G1/4	G1/8		4	4,5	30	15	20	121	60	30	5	0,165
G1/4	G1/8		5	4,5	30	15	20	151	90	30	5	0,209
G1/4	G1/8		6	4,5	30	15	20	181	120	30	5	0,244
G1/4			2	5,5	30	11	20	74	61	36	6,5	0,076
G1/4			3	6	30	11	20	110	36	36	6,5	0,121
G3/8	G1/4		4	6	30	11	20	146	72	36	6,5	0,144
G1/4			5	6	30	11	20	182	108	36	6,5	0,212
G1/4			6	6	30	11	20	218	144	36	6,5	0,265

3312 Regleta de distribución en cruz, rosca hembra BSPP y métrica



C	Aluminio tratado	Número de salidas	H	K	L	L1	N	ØT	kg
M5x0,8		2	20	10	20	12	12	4,5	0,010
G1/8		2	30	16	30	23	22	4,5	0,029
G1/4		2	40	20	40	30	27	5,5	0,066
G3/8		2	50	25	50	38	39	6,5	0,126
G1/2		2	50	25	50	38	39	6,5	0,101

3313 Regleta de distribución doble, con orificos roscados hembra BSPP

C1	C2	Aluminio tratado	Número de salidas	H	H1	H2	K	L	L1	N	ØT	kg
G1/8			2x2	4,5	30	15	20	61	50	30	5	0,075
G1/8			2x3	4,5	30	15	20	91	30	30	5	0,115
G1/4	G1/8		2x4	4,5	30	15	20	121	60	30	5	0,151
G1/4	G1/8		2x5	4,5	30	15	20	151	90	30	5	0,194
G1/4	G1/4		2x2	6	40	20	20	74	61	36	6,5	0,109
G1/4	G1/4		2x3	6	40	20	20	110	36	36	6,5	0,179
G1/4	G1/4		2x4	6	40	20	20	146	72	36	6,5	0,238
G1/4	G1/4		2x5	6	40	20	20	182	108	36	6,5	0,286
G1/4	G1/4		2x3	6	40	20	28	116	36	36	6,5	0,222
G1/4	G1/4		2x4	6	40	20	28	152	72	36	6,5	0,295
G1/4	G1/4		2x5	6	40	20	28	188	108	36	6,5	0,369

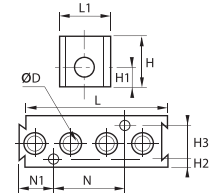

Regletas de distribución de aluminio anodizado

3301 Regleta de distribución modular

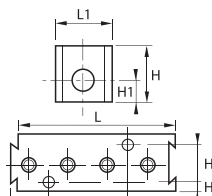

	Aluminio tratado, NBR 	$\varnothing D$		Número de salidas	H	H1	H2	H3	L	L1	N	N1	kg
		4	3301 04 00	8	25	10	4,5	16	73,5	25	35	17	0,105
		6	3301 06 00	4	25	10	4,5	16	73,5	25	35	17	0,108

Fijación por tornillo M3 x 20

3301 Regleta de distribución con orificios roscados hembra BSPP

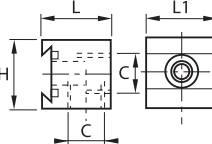

	Aluminio tratado, NBR 	C		Número de salidas	H	H1	H2	H3	L	L1	N	N1	kg
		G1/8	3301 07 10	4	25	10	4,5	16	73,5	25	35	17	0,097
		Fijación por tornillo M3 x 20 Versión NPT bajo demanda											

3302 Modulo de alimentación simple, rosca hembra BSPP

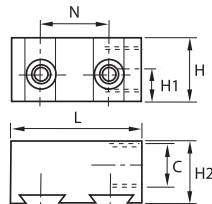

	Aluminio tratado, NBR 	C		H	L	L1	kg
		G1/4	3302 01 13	25	24,5	25	0,030
		3302 01 13 01	25	24,5	25	0,031	

3302 01 13: alimentación lateral
 3302 01 13 01: alimentación trasera
 Versión NPT bajo demanda

3302 Modulo de alimentación doble, rosca hembra BSPP

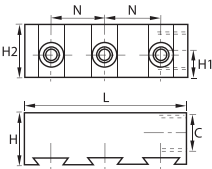

	Aluminio tratado, NBR 	C		H	H1	H2	L	N	kg
		G3/8	3302 02 17	25	12,5	24,5	51	26	0,061
		Alimentación lateral Versión NPT bajo demanda							

3302 Modulo alimentación triple, rosca hembra BSPP

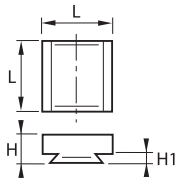

	Aluminio tratado, NBR 	C		H	H1	H2	L	N	kg
		G3/8	3302 03 17	25	12,5	25	77	26	0,087
		Alimentación lateral Versión NPT bajo demanda							

Regletas de distribución de aluminio anodizado

3303 Tapón fin de línea

	<p>Aluminio tratado</p> 		H	H1	L	kg
			3303 00 01	9,5	3,5	25

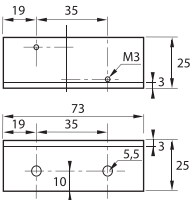
3303 Codo de fijación para regleta

	<p>Aluminio tratado</p> 		kg
			3303 00 02

Tapones roscados de latón

0205 Tapón hexagonal interior, rosca macho BSPT

C	E1	E2	E2	F	G	H	kg
R1/8	6	3,1	4,9	5	9,7	8	0,003
R1/4	8	4,7	7,3	6	13,2	10	0,007
R3/8	8	5,1	7,7	8	16,7	11	0,013
R1/2	8	6,4	10	10	21	13	0,026
R3/4	11	7,7	11,3	14	26,4	17	0,054
R1	13	8,1	12,7	17	33,2	19	0,094
R1 1/4	14	10,4	15	22	41,9	22	0,176
R1 1/2	14	10,4	15	24	47,8	22	0,246
R2	16	13,6	18,2	30	59,6	25	0,431

Para los tapones BSPT de 1/2" a 1 1/2" inclusive:
Características generales, según norma DIN 906
Rosca, norma EN 10226-1

0205 Tapón hexagonal interior, rosca macho NPT

C	E1	E2	E2	F	G	H	kg
NPT1/8	6	3,2	5	5	10,2	8	0,003
NPT1/4	8	4,4	7,2	6	13,6	10	0,008
NPT3/8	8	4,7	7,5	8	17	11	0,014
NPT1/2	8	6,3	9,9	10	21,2	13	0,026
NPT3/4	11	6,8	10,4	14	26,6	17	0,052
NPT1	13	8	12,4	17	33,2	19	0,091

0209 Tapón cabezal cúbico, rosca macho BSPT

C	E1	E2	E2	G	H	J	kg
R1/8	6	3,1	4,9	9,7	16	6	0,007
R1/4	8	4,7	7,3	13,2	18	8	0,014
R3/8	10	5,1	7,7	16,7	20	10	0,025
R1/2	11	6,4	10	21	22	13	0,047
R3/4	15	7,7	11,3	26,4	28	17	0,097
R1	18	8,1	12,7	33,2	32	19	0,170

Características generales, según norma DIN 906:
Rosca, norma EN 10226-1

0220 Tapón hexagonal con junta imperdible, rosca macho BSPP y métrica

C	F	G	H1	kg
M5x0,8	8	8	5	0,002
G1/8	14	14	7,5	0,011
G1/4	17	17	7,5	0,019
G3/8	17	22	8,5	0,024
G1/2	22	27	10	0,040



Con junta imperdible
M5: con ranura para destornillador
Máxima presión de utilización = 20 bar
Referencia con sufijo 99, presión máxima de utilización = 250 bar, ejemplo : 0220 19 00 99
Características generales según norma BNA 229 (excepto M5): rosca BSPP, norma ISO 228-1 rosca métrica ISO, norma NFE 03-054

0200 Tapón hexagonal, rosca macho BSPP y métrica

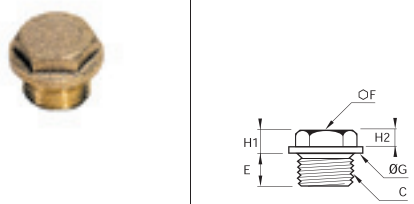

C	E	F	G	H1	H2	kg
M6x1	6	10	10	4	3,5	0,004
M8x1,25	7	13	13	4	3,5	0,007
M10x1	8	14	14	5	4,5	0,011
M12x1	9	17	17	5	4,5	0,018
M12x1,25	9	17	17	5	4,5	0,017
G1/8	7	14	13,7	5,5	4	0,011
G1/4	8,5	17	16,7	5,5	4	0,019

Tapones roscados de latón

0201 Tapón hexagonal con collarín, rosca macho BSPP y métrica

0201	Latón		C		E	F	G	H1	H2	kg
			M16x1,5		0201 75 00	10	17	22	6,5	5
M18x1,5	0201 78 00	10	17	24	7	5	0,026			
M20x1,5	0201 80 00	10	17	26	7,5	5	0,031			
M22x1,5	0201 82 00	10	22	30	7,5	5	0,044			
M24x1,5	0201 83 00	10	22	32	7,5	5	0,046			
M24x2	0201 92 00	10	22	32	7,5	5	0,046			
M30x2	0201 88 00	11	27	38	8,5	6	0,075			
G3/8	0201 17 00	10	17	21,7	6,5	4,5	0,024			
G1/2	0201 21 00	10	22	26,7	7,5	5	0,041			
G3/4	0201 27 00	11	22	31,7	8,5	6	0,057			
G1	0201 34 00	11	27	39,7	8,5	6	0,087			
G1 1/4	0201 42 00	12	30	49,7	10	7	0,142			

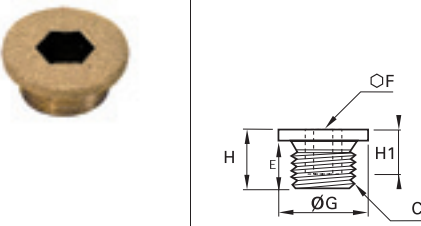
0202 Tapón hexagonal interior con collarín, rosca macho métrica

0202	Latón		C		E	F	G	H	H1	kg
			M12x1		0202 65 00	9	6	17	11	8
M12x1,25	0202 66 00	9	6	17	11	8	0,009			
M14x1,5	0202 71 00	10	6	19	13	10	0,015			
M16x1,5	0202 75 00	10	8	22	13	10	0,020			
M18x1,5	0202 78 00	10	10	24	13	10	0,022			
M20x1,5	0202 80 00	10	12	26	13	10	0,025			
M22x1,5	0202 82 00	10	12	30	13	10	0,034			
M27x2	0202 86 00	11	17	35	15	11	0,053			
M30x2	0202 88 00	11	19	38	15	11	0,062			

Rosca BSPP métrica ISO, normas NFE 03-054

Tapones roscados de latón niquelado

0919

Tapón hexagonal interior, rosca macho BSPP y métrica



Latón niquelado

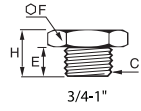
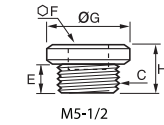

C		E	F	G	H	kg
M5x0,8	0919 00 19	4	2,5	8	7,5	0,001
G1/8	0919 00 10	6	3	15	10	0,007
G1/4	0919 00 13	8	6	18	12	0,013
G3/8	0919 00 17	9	8	21	13	0,021
G1/2	0919 00 21	10	10	25	14,5	0,036
G3/4	0919 00 27	11	30	-	17	0,050
G1	0919 00 34	13	38	-	19	0,076

Tapones roscados de acero

0206 Tapón hexagonal interior, rosca macho BSPT

C		E1	E2 min	E2 max	F	G	H	kg
R1/8	0206 10 00	6	3,1	4,9	5	9,7	8	0,003
R1/4	0206 13 00	8	4,7	7,3	6	13,2	10	0,007
R3/8	0206 17 00	8	5,1	7,7	8	16,7	11	0,012
R1/2	0206 21 00	8	6,4	10	10	21	13	0,023
R3/4	0206 27 00	11	7,7	11,3	14	26,4	17	0,048
R1	0206 34 00	13	8,1	12,7	17	33,2	19	0,086
R1 1/4	0206 42 00	14	10,4	15	22	41,9	22	0,166
R1 1/2	0206 49 00	14	10,4	15	24	47,8	22	0,222

Tapones BSP cónicos de 1/2" a 1 1/2" inclusive :
Características generales según norma DIN 906
Rosca, norma EN 10226-1

0206 Tapón hexagonal interior, rosca macho NPT

C		E1	E2 min	E2 max	F	G	H	kg
NPT1/16	0206 08 00	6	3,8	6,4	4	7,8	7	0,002
NPT1/8	0206 11 00	6	3,2	5	5	10,2	8	0,003
NPT1/4	0206 14 00	8	4,4	7,2	6	13,6	10	0,007
NPT3/8	0206 18 00	8	4,7	7,5	8	17	11	0,012
NPT1/2	0206 22 00	8	6,3	9,9	10	21,2	13	0,024
NPT3/4	0206 28 00	11	6,8	10,4	14	26,6	17	0,047
NPT1	0206 35 00	13	8	12,4	17	33,2	19	0,083

0210 Tapón hexagonal, rosca macho BSPP y métrica

C		E	F	G	H	kg
M8x1,25	0210 57 00	8	14	12	15	0,010
M10x1	0210 60 00	8	14	14	15	0,013
M12x1,25	0210 66 00	11	17	17	18	0,021
G1/8	0210 10 00	8	14	14	15	0,012
M14x1,25	0210 70 00	11	19	19	20	0,032
G1/4	0210 13 00	12	19	18	21	0,031
G3/8	0210 17 00	12	22	22	21	0,046
G1/2	0210 21 00	14	27	26	24	0,078
G3/4	0210 27 00	16	32	32	27	0,134
G1	0210 34 00	18	41	39	33	0,269
G1 1/4	0210 42 00	20	50	49	35	0,441

Perfil de junta según norma DIN 3852 : forma D/E
Rosca BSPP, norma ISO 228-1
Rosca métrica ISO, norma NFE 03-054

0216 Tapón hexagonal, rosca macho BSPT

C		F	H	kg
R1/8	0216 10 00	13	16	0,012
R1/4	0216 13 00	17	19	0,023
R3/8	0216 17 00	19	21	0,038
R1/2	0216 21 00	22	23	0,060



Rosca BSPT, norma EN 10226-1

0216 Tapón hexagonal, rosca macho NPT

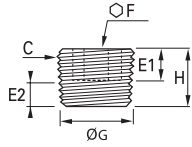

C		F	H	kg
NPT1/8	0216 11 00	13	16	0,012
NPT1/4	0216 14 00	17	19	0,024
NPT3/8	0216 18 00	19	21	0,038
NPT1/2	0216 22 00	22	23	0,060

Tapones roscados de acero inoxidable

0285 Tapón hexagonal interior, rosca macho BSPT



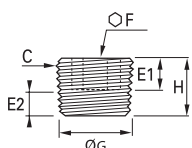

	<p>Acero inoxidable 316L</p> 	C		E1	E2 min	E2 max	F	G	H	kg
		R1/8	0285 10 00	6	3,1	4,9	5	9,7	8	0,003
		R1/4	0285 13 00	8	4,7	7,3	6	13,2	10	0,007
		R3/8	0285 17 00	8	5,1	7,7	8	16,7	11	0,013
		R1/2	0285 21 00	8	6,4	10	10	21	13	0,024
		R3/4	0285 27 00	11	7,7	11,3	14	26,4	17	0,051
		R1	0285 34 00	13	8,1	12,7	17	33,2	19	0,089

0285 Tapón hexagonal interior, rosca macho NPT

	<p>Acero inoxidable 316L</p> 	C		E1	E2 min	E2 max	F	G	H	kg
		NPT1/8	0285 11 00	6	3,2	5	5	10,2	8	0,003
		NPT1/4	0285 14 00	8	4,4	7,2	6	13,6	10	0,007
		NPT3/8	0285 18 00	8	4,7	7,5	8	17	11	0,013
		NPT1/2	0285 22 00	8	6,3	9,9	10	21,2	13	0,025



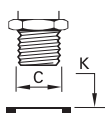

Accesorios de estanqueidad

0138 Junta de cobre

Cobre		C		G1	G2	K	kg
	 	M6	0138 06 00	6,3	9	1	0,033
		M8	0138 08 00	8,3	11	1	0,001
		M12	0138 12 00	12,3	15,5	1,3	0,072
		M14	0138 14 00	14,3	18	1,5	0,001
		M16	0138 16 00	16,3	20	1,5	0,001
		M18	0138 18 00	18,3	22	1,5	0,001
		M20	0138 20 00	20,3	24	1,5	0,001
		M22	0138 22 00	22,3	27	1,5	0,002
		M24	0138 24 00	24,3	29	2	0,003
		M26	0138 26 00	26,3	31	2	0,003
		M30	0138 30 00	30,3	36	2	0,004
		M36	0138 36 00	36,3	42	2	0,005
		M39	0138 39 00	39,3	44	2	0,007
		M45	0138 45 00	45,3	52	2	0,007
		M52	0138 52 00	52,3	60	2	0,009
		G1/8	0138 10 00	10,3	13,5	1	0,001
		G1/4	0138 13 00	13,5	18	1,3	0,001
		G3/8	0138 17 00	17,3	21	1,5	0,001
		G1/2	0138 21 00	21,3	26	1,5	0,002
		G3/4	0138 27 00	27,3	32	2	0,003
		G1	0138 33 00	33,5	39	2	0,005
		G1 1/4	0138 42 00	42,5	49	2	0,007
		G1 1/2	0138 48 00	48,3	55	2	0,008
		G2	0138 60 00	60	68	2,5	0,014

DIN 7603
ISO 65061

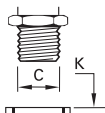

0137 Anillo bi-materia

Acero galvanizado con junta NBR		C		G1	G2	K	kg
	 	M12	0137 12 00	12,7	19	1,5	0,001
		M14	0137 14 00	14,7	21	1,5	0,001
		M16	0137 16 00	16,7	23	1,5	0,002
		M18	0137 18 00	18,7	27	2	0,004
		M20	0137 20 00	20,7	29	2	0,004
		M22	0137 22 00	22,7	31	2	0,005
		M24	0137 24 00	24,7	33	2	0,005
		M30	0137 30 00	30,7	39	2	0,071
		M39	0137 39 00	40	51	2,5	0,012
		M45	0137 45 00	46	57	2,5	0,014
		G1/8	0137 10 00	10,7	17	1,5	0,001
		G1/4	0137 13 00	13,7	20,6	2,1	0,002
		G3/8	0137 17 00	17,4	23,7	1,5	0,002
		G1/2	0137 21 00	21,5	28,6	2,5	0,004
		G3/4	0137 27 00	27	35,3	2	0,007
		G1	0137 33 00	33,7	42	2	0,007
		G1 1/4	0137 42 00	43	54	2,5	0,013
		G1 1/2	0137 48 00	49	60	2,5	0,015
		G2	0137 60 00	60,7	73	3	0,027



Nota: para la correcta utilización de estas juntas, la superficie de contacto debería ser igual al diámetro exterior de la junta, aumentado de 0,3 a 0,5 mm, si bien no es indispensable
El estado de la superficie de la cara que hace el apoyo no debe sobrepasar una rugosidad total de 12 micras µ.

Accesorios de estanqueidad

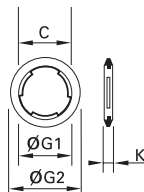

0605 Rollo Cinta fluoropolímero

	FKM		kg
		0605 12 12	0,012
<p>Temperatura de utilización : de -250°C a +260°C Químicamente inerte y resistente al gas, ácidos, disolventes, hidrocarburos, aceites, vapores alcalinos, etc Hidrófugo No tóxico Auto-lubricante Reemplaza la pasta de juntas, la cera y la estopada de forma totalmente limpia Presentación bobinado y estuchado CFR21</p>			

0602 Junta imperdible

	Polímero técnico		C		G1	G2	K	kg																																				
			M5x0,8	0602 29 93 15	5,2	7,8	1,5	0,001																																				
<table border="1"> <tr> <td>G1/8</td> <td>0602 23 10 20</td> <td>10,3</td> <td>14</td> <td>2</td> <td>0,001</td> </tr> <tr> <td>G1/4</td> <td>0602 23 11 20</td> <td>13,7</td> <td>17,5</td> <td>2</td> <td>0,001</td> </tr> <tr> <td>G3/8</td> <td>0602 23 12 20</td> <td>17,2</td> <td>21</td> <td>2</td> <td>0,001</td> </tr> <tr> <td>G1/2</td> <td>0602 23 13 20</td> <td>21,5</td> <td>25,5</td> <td>2,5</td> <td>0,002</td> </tr> <tr> <td>G3/4</td> <td>0602 27 32 20</td> <td>27</td> <td>32</td> <td>2,5</td> <td>0,001</td> </tr> <tr> <td>G1</td> <td>0602 30 60 20</td> <td>33,8</td> <td>39</td> <td>3</td> <td>0,001</td> </tr> </table> <p>20 bar máximo</p>									G1/8	0602 23 10 20	10,3	14	2	0,001	G1/4	0602 23 11 20	13,7	17,5	2	0,001	G3/8	0602 23 12 20	17,2	21	2	0,001	G1/2	0602 23 13 20	21,5	25,5	2,5	0,002	G3/4	0602 27 32 20	27	32	2,5	0,001	G1	0602 30 60 20	33,8	39	3	0,001
G1/8	0602 23 10 20	10,3	14	2	0,001																																							
G1/4	0602 23 11 20	13,7	17,5	2	0,001																																							
G3/8	0602 23 12 20	17,2	21	2	0,001																																							
G1/2	0602 23 13 20	21,5	25,5	2,5	0,002																																							
G3/4	0602 27 32 20	27	32	2,5	0,001																																							
G1	0602 30 60 20	33,8	39	3	0,001																																							

0139 Junta bi-materia

	Acero galvanizado con junta NBR		C		G	K	K1	kg																														
			G1/8	0139 10 00	14	1	1,7	0,001																														
<table border="1"> <tr> <td>G1/4</td> <td>0139 13 00</td> <td>17</td> <td>1</td> <td>1,7</td> <td>0,001</td> </tr> <tr> <td>G3/8</td> <td>0139 17 00</td> <td>22</td> <td>1,2</td> <td>2,1</td> <td>0,001</td> </tr> <tr> <td>G1/2</td> <td>0139 21 00</td> <td>26</td> <td>1,6</td> <td>2,5</td> <td>0,002</td> </tr> <tr> <td>G3/4</td> <td>0139 27 00</td> <td>32</td> <td>1,5</td> <td>2,5</td> <td>0,003</td> </tr> <tr> <td>G1</td> <td>0139 34 00</td> <td>39,6</td> <td>1,7</td> <td>2,6</td> <td>0,003</td> </tr> </table> <p>250 bar máximo</p>									G1/4	0139 13 00	17	1	1,7	0,001	G3/8	0139 17 00	22	1,2	2,1	0,001	G1/2	0139 21 00	26	1,6	2,5	0,002	G3/4	0139 27 00	32	1,5	2,5	0,003	G1	0139 34 00	39,6	1,7	2,6	0,003
G1/4	0139 13 00	17	1	1,7	0,001																																	
G3/8	0139 17 00	22	1,2	2,1	0,001																																	
G1/2	0139 21 00	26	1,6	2,5	0,002																																	
G3/4	0139 27 00	32	1,5	2,5	0,003																																	
G1	0139 34 00	39,6	1,7	2,6	0,003																																	

Especificación técnica de las juntas imperdibles 0602



Par de apriete



	M5x0,8	G1/8	G1/4	G3/8	G1/2	G3/4	G1
Par mín. en daN.m	0,06	0,08	0,3	0,5	1	1,2	1,9
Par máx. en daN.m	0,16	0,8	1,2	3	3,5	6	9

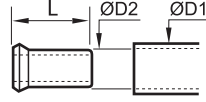

Refuerzos

0127 Refuerzo interior de latón para tubo polímero

	Latón	ØD1	ØD2		L	kg
		4	2	0127 04 00	11	0,001
			2,7	0127 04 27	11	0,001
		5	3	0127 05 03	11	0,001
			3,3	0127 05 00	11,5	0,009
		6	4	0127 06 00	11,5	0,001
		8	5,5	0127 08 55	14	0,001
			6	0127 08 00	14	0,001
			7	0127 10 07	18	0,001
		10	7,5	0127 10 75	18	0,001
			8	0127 10 00	18	0,002
			8	0127 12 08	18	0,002
		12	9	0127 12 09	18	0,002
			10	0127 12 00	18	0,001
		14	11	0127 14 11	18	0,002
			12	0127 14 00	18	0,002
		15	12	0127 15 12	18	0,002
		16	13	0127 16 13	18	0,003
		18	14	0127 18 14	19,5	0,003
		20	15	0127 20 15	20,5	0,003
		22	16	0127 22 16	21	0,004
		25	19	0127 25 19	25	0,007

A temperaturas y presiones elevadas, el uso de esta piezas evita que el tubo se retraiga, garantizando un buen agarre.

1827 Refuerzo interior de acero inoxidable para tubo fluoropolímero

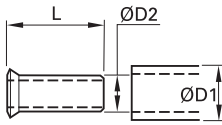
	Acero inoxidable 316L	ØD1	ØD2		L	kg
		6	4	1827 06 00	11,5	0,001
		8	6	1827 08 00	14	0,001
		10	8	1827 10 00	18	0,001
		12	9	1827 12 09	18	0,001
			10	1827 12 00	18	0,001
		16	14	1827 16 00	18	0,002

Este refuerzo debe utilizarse obligatoriamente con el tubo de Fluoropolímero FEP, a cualquier temperatura o presión que pueda soportar el conjunto de racor + tubo.



Juntos, podemos conectarle con la mejor tecnología

Inventor del racor instantáneo con más de 40 años de experiencia proporcionando soluciones de conexión para el transporte de fluidos, Parker Legris tiene una amplia experiencia en los ambientes más diversos, tales como automatización de fábricas, embalaje, transporte, procesos alimentarios y aplicaciones médicas. Nuestra amplia gama de racores, tuberías, válvulas y accesorios, así como nuestra capacidad para desarrollar productos específicos permiten a nuestros clientes encontrar la mejor conexión. Parker Legris es el socio adecuado para que le acompañe en el desarrollo de sus productos.

aerospace
climate control
electromechanical
filtration
fluid & gas handling
hydraulics
pneumatics
process control
sealing & shielding



ENGINEERING YOUR SUCCESS.

www.parkerlegris.com

Indice

Referencia	Página	0185	8-42	0631..01	7-17	0921	9-11	1802	5-36	3102	1-17
		0186	8-42	0631..02	7-18	0922	9-11	1804	5-36	3103	1-14
0101	5-10, 11	0187	8-42	0631..03	7-17	0923	9-12	1805	5-34	3104	1-18, 4-39
0101..39	5-10	0189	8-42	0631..04	7-18	0924	9-13	1806	5-36	3106	1-17
0102	5-16	0191	9-16	0631..05	7-18	0927	9-13	1809	5-35	3107	1-19
0103	5-13	0192	9-16	0631..06	7-19	0928	9-13	1810	5-39	3108	1-14
0104	5-17	0195	8-44	0631..07	7-18	0929	9-10	1814	5-34	3109	1-10, 11
0105	5-9	0196	8-44	0631..08	7-19	0931	9-17	1816	5-36	3110	1-37, 60
0106	5-15	0199	5-12	0631..09	7-17	0932	9-13	1817	9-18	3112	1-16
0107	5-17	0200	9-26	0631..23	7-17	1005T	3-29	1820	5-35	3113	1-13
0108	5-13	0201	9-27	0651	7-8	1010P..M	3-33	1821	9-20, 21	3114	1-9
0109	5-12	0202	9-27	0652	7-8	1010T..A	3-31	1822	5-39	3116	1-20
0110	5-22	0205	9-26	0653	7-7	1010T..P	3-31	1823	9-21	3118	1-27
0110..40	5-22	0205	9-26	0654	7-7	1015Y..F	3-27	1824	5-39	3119	1-27
0110..60	5-22	0206	9-29	0655	7-8	1025L	3-12	1827	3-47, 5-39, 9-33	3120	1-24
0110..70	5-22	0209	9-26	0656	7-9	1025P..R	3-15	1843	9-18	3121	1-9
0111	5-21	0210	9-29	0657	7-9	1025P	3-11	1844	9-18	3122	1-25
0112	5-28	0216	9-29	0658	7-9	1025P..V	3-17	1845	9-18	3124	1-27
0113	5-16	0220	5-27, 9-26	0659	7-7	1025T	3-29	1855	9-19	3126	1-25
0114	5-11	0220..39	5-27	0669	4-59	1025U..A	3-23	1861	9-20	3129	1-12
0116	5-16	0222	1-37	0670	4-63	1025U..K	3-25	1862	9-19	3130	1-37, 60, 6-35
0117	9-8	0285	9-30	0671	4-64	1025U..R	3-20	1863	9-20	3131	1-10
0118	5-14	0400	6-10	0672	4-64	1025U	3-19	1864	9-19	3132	1-16
0118..39	5-14	0401	6-10	0673	4-63	1025U..V	3-25	1866	5-39	3133	1-13
0119	5-15	0402	6-10	0674	4-63	1025V	3-43	1867	9-19	3136	1-20
0119..39	5-16	0411	6-10	0675	4-63	1025V..C	3-43	1870	9-19	3139	1-20
0120	5-28	0414	6-10	0676	4-63	1025Y	3-27	1871	9-18	3140	1-18
0121	9-9	0432	6-15	0677	4-64	1030Y..F	3-27	1872	9-20	3142	1-23
0122	5-26	0436	6-15	0681	8-53	1040H	3-45	1873	9-20	3143	1-23
0123	9-10	0437	6-15	0682	4-64	1050P..M	3-33	2003U..R	3-20	3144	1-21
0124	5-21	0438	6-15	0683	4-64	1050T..A	3-31	2003U	3-19	3146	1-20
0124..40	5-21	0439	6-15	0690 01	7-10	1050T..P	3-31	2005P..R	3-15	3148	1-15
0125	5-27	0446	6-11	0690 02	7-10	1050V	3-43	2005P	3-11	3149	1-27
0126	5-27	0448	6-12	0690 03	7-10	1050V..C	3-43	2005U..R	3-20	3150	8-41
0127	3-47, 5-30, 9-33	0449	6-13	0690 04	7-10	1075Y..F	3-27	2005U	3-19	3151	1-25
0128..39	5-29	0452	6-12	0690 05	7-10	1080H	3-45	2010P..R	3-15	3158	1-15
0132	5-25	0461	6-14	0690 06	7-11	1096Y..F	3-27	2010P	3-11	3159	1-35
0133..39	5-25	0462	6-14	0690 06 01	7-11	1098Y..F	3-27	2010U..R	3-20	3160	1-35
0134	5-25	0465	6-29	0690 07	7-11	1099Y..F	3-27	2010U	3-19	3166	1-24
0135	9-22	0469	6-13	0690 08	7-11	1100H	3-45	2203	8-45	3168	1-24
0136	9-10	0471	6-11	0690 09	7-11	1100P..R	3-15	2270	8-45	3169	1-13
0137	9-31	0472	6-11	0690 10	7-12	1100P	3-11	2272 Serie Medium	8-43	3175	1-7, 8
0138	1-92, 9-31	0482	6-12	0690 11	7-12	1100P..V	3-17	2272 Serie Maxi	8-46	3180	1-22
0139	9-32	0483	6-12	0691	8-53	1100T..P	3-31	2292	8-45	3181	1-8
0142	5-17	0489	6-13	0694	3-39, 46	1100U..A	3-23	2293	8-44	3182	1-22
0143	9-07	0490	6-17	0695	3-39, 46	1100U..K	3-25	2294 Serie Medium	8-43	3183	1-23
0144	9-07	0491	6-17	0697	3-47	1100U ..R	3-20	2294 Serie Maxi	8-46	3184	1-22
0145	9-07	0491..64	6-17	0900	9-15	1100U	3-19	2295 Serie Medium	8-44	3188	1-23
0151..39	5-29	0492	6-17	0901	9-16	1100U..V	3-25	2295 Serie Maxi	8-46	3189	1-35
0152	9-7	0492..64	6-17	0902	3-27	1100Y	3-27	2296	8-44	3192	1-12
0155	9-8	0494	6-18	0903	9-14	1420U	3-33	2297 Serie Medium	8-43	3193	1-15
0158	9-7	0496	6-18	0904	9-14	1441U..R	3-38	2297 Serie Maxi	8-46	3198	1-14
0163	9-9	0497	6-18	0905	9-14	1442U..E	3-41	2299	7-15, 8-45	3199	1-11
0164	8-53, 9-8	0501	6-39	0906	9-15	1442U..R	3-38	2398	8-45	3202	1-43
0165	5-26	0502	6-39	0907	9-15	1445U..E	3-41	2511	8-43	3204	1-43
0166	5-20	0510	6-39	0908	9-14	1445U..R	3-38	3000 70 00	1-37, 75, 87	3206	1-43
0167	8-53, 9-8	0531	6-39	0909	9-14	1447U..E	3-41	3000 71 00	3-46	3218	1-42
0168	9-8	0532	6-39	0910	9-12	1447U..R	3-38	3000 71 11	3-46	3226	1-43
0168..39	5-29	0562	6-40	0911	9-12	1460U	3-37	3018	1-27	3229	1-41
0169	9-9	0563	6-40	0912	9-11	1461U	3-37	3081	2-9	3266	1-43
0171	8-40	0591	6-41	0913	9-11	1462U	3-37	3082	2-8	3281	1-41
0172	8-42, 43	0602	9-32	0914	9-11	1470P	3-35	3086	2-8	3293	1-41
0178	1-37	0605	1-60, 75, 87, 9-32	0915	9-12	1470U	3-37	3088	2-9	3298	1-41
0180	8-41	0622	7-15	0916	9-12	1471P	3-35	3089	2-8	3299	1-41
0181	8-40	0623	7-15	0917	9-13	1471U	3-37	3091	1-35	3300	1-31
0183	8-40	0627	6-40	0919	9-28	1472P	3-35	3100	1-16, 2-8	3301	9-24
0184	8-40	0630	6-40	0920	9-15	1472U	3-37	3101	1-8	3302	9-24

Indice

3303	9-25	3893/3993	1-83	7000	4-16, 55, 6-33	7899	4-61	9094A	8-17	9414A	8-15
3304	1-21	3898/3998	1-84	7010	4-10	7910	6-33	9094E	8-14	9414E	8-13
3306	1-21	3899/3999	1-81	7011	4-10	7911	6-33	9094U	8-12	9414U	8-10
3310	1-21, 9-23	4020	6-35	7012	4-10	7913	6-33	9095 Serie 20	8-37	9416A	8-16
3311	9-23	4021	6-35	7020	4-17	7914	6-33	9095 Serie 21	8-39	9416E	8-13
3312	9-23	4022	6-35	7030	4-18	7921	4-57	9101 Serie 23/24/30	8-25	9416U	8-11
3313	9-23	4023	6-35	7031	4-18	7926	4-57	9101 Serie 26	8-27	9421A	8-15
3320	1-31	4202..20	6-48	7040	4-14	7930	4-43	9101 Serie 14	8-30	9421E	8-13
3321	1-31	4202..30	6-48	7041	4-14	7931	4-43	9101 Serie 18	8-32	9421U	8-10
3329	1-31	4212..20	6-48	7045	4-14	7932	4-43	9105 Serie 22	8-30	9440A	8-16
3379	1-32	4212..30	6-48	7060	4-11	7960	4-57	9105 Serie 13	8-33	9440E	8-14
3381	1-32	4222..20	6-48	7061	4-11	7961	4-57	9105 Serie 17	8-34	9440U	8-11
3391	1-35	4222..30	6-49	7062	4-12	7970	4-61	9105 Serie 19	8-35	BPLM	5-46
3524	1-29	4298	6-49	7065	4-11	7971	4-61	9114 Serie 23/24/30	8-25	BVG4-LOCK	6-24
3527	1-29	4299	6-49	7066	4-11	7984	4-41	9114 Serie 26	8-27	BVG4-L	6-21
3528	1-29	4402	6-31	7067	4-12	7985	4-41	9114 Serie 14/22	8-30	BVG4P-LOCK	6-24
3529	1-29	4602	6-43	7100	4-20	7992	4-45	9114 Serie 18	8-32	BVGT4-C	6-23
3538	1-28	4810	6-29	7101	4-20	7994	4-41	9114 Serie 13	8-33	BVGT4-L	6-21
3539	1-28	4812	6-29	7110	4-20	7995	4-41	9114 Serie 17	8-34	C3BPL	5-44
3549	1-28	4832	6-29	7111	4-21	7996	4-41	9114 Serie 19	8-35	C4BPL	5-44
3600	1-68, 2-13	4890	4-47	7130	4-19	9020	8-51	9123 Serie 23/24/30	8-25	C8BPL	5-44
3601	1-67	4891	4-47	7140	4-19	9040	8-51	9123 Serie 14/22	8-30	CBPL	5-44
3602	1-72	4892	4-47	7160	4-19	9071U	8-53	9123 Serie 18	8-32	CLIP	1-37, 3-47
3603	1-70	4895	4-47	7170	4-21	9075	8-51	9123 Serie 13	8-33	COR4BPL	5-45
3604	1-72	4902	6-23	7180	4-20	9080A	8-17	9123 Serie 17	8-34	F3BPL	5-43
3606	1-72	4991	6-23	7190	4-21	9080E	8-14	9123 Serie 19	8-35	F4BPL	5-43
3608	1-70	4992	6-23	7300	4-53	9080U	8-12	9201 Serie 25/27	8-27	F8BPL	5-43
3609	1-69	6000 71 00	3-17, 25, 46	7316	4-55	9084 Serie 14/22	8-31	9201 Serie 20	8-36	FBPL	5-43
3610	1-75	6101	1-91	7318	4-55	9084 Serie 13	8-33	9201 Serie 21	8-38	HBPL	5-46
3614	1-68	6104	1-92	7416	4-55	9084 Serie 17	8-34	9201 Serie X25/27	8-48	JBPL	5-46
3616	1-73	6105	1-91	7471	4-55	9084 Serie 19	8-35	9201 Serie X20	8-48	R3BPL	5-45
3618	1-71	6106	1-92	7630	4-18	9084A	8-16	9201 Serie X21	8-49	RBPL	5-45
3620	1-74	6114	1-91	7631	4-18	9085 Serie 23/24/30	8-26	9214 Serie 25/27	8-27	S3BPL	5-45
3621	1-68	6179	1-91	7640	4-15	9085 Serie 25/26/27	8-28	9214 Serie 20	8-36	SBPL	5-45
3622	1-74	6300	1-50, 2-10	7645	4-15	9085 Serie 14/22	8-31	9214 Serie 21	8-38	TL	2-13
3626	1-75	6302	1-54	7649	4-15	9085 Serie 18	8-32	9214 Serie X25/27	8-47	TLT	2-13
3629	1-69	6304	1-55	7660	4-13	9085 Serie 13	8-33	9214 Serie X20	8-48	WBPL	5-46
3631	1-68	6306	1-54	7662	4-14	9085 Serie 17	8-34	9214 Serie X21	8-49		
3636	1-73	6307	1-56	7665	4-13	9085 Serie 19	8-35	9223 Serie 25/27	8-27		
3639	1-73	6315	1-48, 49	7668	4-13	9085 Serie 20	8-37	9223 Serie 21	8-38		
3666	1-74	6316	1-56	7669	4-13	9085 Serie 21	8-39	9226 Serie 20	8-36		
3667	1-74	6322	1-59	7680	4-20	9086 Serie 23/24/30	8-26	9226 Serie 21	8-38		
3668	1-74	6325	1-49	7762	4-21	9086 Serie 25/26/27	8-28	9285 Serie 25/27	8-29		
3669	1-70	6326	1-58, 59	7770	4-16	9086 Serie 14/22	8-31	9285 Serie 20	8-37		
3675	1-67	6331	1-63	7771	4-16	9086 Serie 18	8-32	9285 Serie 21	8-39		
3681	1-67	6332	1-63	7772	4-16	9086 Serie 13	8-33	9286 Serie 25/27	8-29		
3693	1-71	6333	1-63	7776	4-16	9086 Serie 17	8-34	9286 Serie 20	8-37		
3699	1-69	6336	1-63	7800	4-59	9086 Serie 19	8-35	9286 Serie 21	8-39		
3800/3900	1-81, 87, 2-13	6340	1-55	7801	4-59	9086 Serie 20	8-37	9286 Serie X25/27	8-47		
3800..70	1-87	6351	1-59	7802	4-59	9086 Serie 21	8-39	9286 Serie X20	8-48		
3801/3901	1-79	6352	1-49	7810	4-23	9086 Serie X25/27	8-47	9286 Serie X21	8-49		
3802/3902	1-85	6353	1-49	7812	4-23	9086 Serie X20	8-48	9287 Serie 25/27	8-28		
3803/3903	1-83	6355	1-53	7818	4-51	9086 Serie X21	8-49	9287 Serie 20	8-36		
3804/3904	1-85, 86	6366	1-58	7820	4-23	9086A	8-16	9287 Serie 21	8-38		
3805/3905	1-79	6368	1-58	7822	4-23	9086E	8-14	9287 Serie X25/27	8-47		
3806/3906	1-85	6380	1-57	7828	4-51	9086U	8-11	9287 Serie X20	8-48		
3808/3908	1-83, 84	6382	1-57	7860	4-49	9087 Serie 23/24/30	8-26	9287 Serie X21	8-49		
3809/3909	1-81	6383	1-57	7861	4-49	9087 Serie 25/26/27	8-28	9293 Serie 23/24	8-26		
3816/3916	1-86	6388	1-57, 58	7870	4-49	9087 Serie 18	8-32	9293 Serie 25/27	8-29		
3821	1-80	6401	6-11	7871	4-49	9087 Serie 20	8-36	9401A	8-15		
3821/3921	1-80	6402	6-11	7880	4-37	9087 Serie 21	8-38	9401E	8-13		
3826	1-87	6503	1-53	7881	4-37	9087 Serie X25/27	8-47	9401U	8-10		
3831/3931	1-80	6505	1-48	7883	4-37	9087 Serie X20	8-48	9405A	8-15		
3866/3966	1-87	6508	1-52, 53	7885	4-37	9087 Serie X21	8-49	9405U	8-10		
3879/3979	1-82	6509	1-51, 52	7886	4-37	9087A	8-16	9410A	8-15		
3889	1-82	6521	1-50	7892	4-39	9087E	8-14	9410E	8-13		
3889/3989	1-82	6579	1-51	7894	4-39	9087U	8-11	9410U	8-10		

Guía de seguridad Parker

Selección y uso de racores, racores con función, tubos y productos relacionados

ADVERTENCIA: El incumplimiento, la selección o el uso incorrecto de los racores, racores con función, tubos y productos relacionados ("Productos") puede, en casos extremos producir daños materiales, lesiones corporales graves e incluso la muerte.

Las posibles consecuencias de una mala selección o de una selección inapropiada, o el uso abusivo de estos productos, incluye, pero no se limitan a lo siguiente:

- Conexiones expulsadas de manera brusca.
- Descarga rápida de líquidos.
- Explosión o inflamación del fluido vehiculado.
- Electrocución por líneas de alta tensión.
- Contacto con objetos, debido a su desplazamiento / caída repentina.
- Inyección de descarga de fluido a alta presión.
- Latigazo accidental de los tubos.
- Contacto con los fluidos transportados (calor, frío, tóxicos o nocivos).
- Chispas o explosiones causadas por la electricidad estática u otras fuentes de electricidad.
- Chispas o explosión durante la pulverización de pintura o líquidos inflamables.
- Lesiones resultantes de la inhalación, ingestión o exposición a líquidos.
- Aplicaciones con altas oscilaciones dinámicas.

Parker Legris se reserva el derecho de realizar cambios en el diseño y fabricación de los productos mostrados en este catálogo. Nuestras calificaciones se dan a título orientativo.

Créditos fotográficos:

Jochen Detscher

Introducción (páginas 1, 2, 4, 5, 6, 7, 8, 17), encabezado de los capítulos y páginas 1-33, 2-11, 3-13, 3-21, 6-19

El resto de fotografías son propiedad de Parker Legris.

Diseño Gráfico:

Sylvain Fromentin

Impresión:

Zalsman BV



Tecnologías de movimiento y control de Parker

En Parker nos guía un incansable impulso de ayudar a nuestros clientes a ser más productivos y a conseguir una superior rentabilidad mediante el diseño de los mejores sistemas para sus necesidades. Esto conlleva estudiar las aplicaciones del cliente desde muchos puntos de vista para encontrar nuevas formas de añadir valor. Independientemente de cuáles sean sus necesidades tecnológicas de movimiento y control, Parker dispone de la experiencia, la gama de productos y la presencia internacional necesarias para poder ofrecerle siempre una respuesta. Ninguna otra empresa sabe más sobre las tecnologías de movimiento y control que Parker. Si desea obtener más información, llame al 00800 27 27 5374.



Aeroespacial

Sectores principales

Servicios posventa
Transporte comercial
Motores
Aviación general y comercial
Helicópteros
Vehículos de lanzamiento
Aeronaves militares
Misiles
Generación de potencia
Transportes regionales
Vehículos aéreos no tripulados

Productos principales

Sistemas de control y productos de accionamiento
Sistemas y componentes de motores
Sistemas y componentes de transporte de fluidos
Dispositivos de atomización, suministro y medición de fluidos
Sistemas y componentes de combustible
Sistemas de inertización de depósitos de combustible
Sistemas y componentes hidráulicos
Gestión térmica
Ruedas y frenos



Control de la climatización

Sectores principales

Agricultura
Aire acondicionado
Maquinaria de construcción
Alimentos y bebidas
Maquinaria industrial
Ciencias biológicas
Petróleo y gas
Refrigeración de precisión
Proceso
Refrigeración
Transporte

Productos principales

Acumuladores
Accionadores avanzados
Controles de CO₂
Controladores electrónicos
Secadores de filtros
Válvulas de cierre manuales
Intercambiadores de calor
Mangueras y racores
Válvulas de regulación de presión
Distribuidores de refrigerante
Válvulas de descarga de seguridad
Bombas inteligentes
Válvulas de solenoide
Válvulas de expansión termostáticas



Componentes electromecánicos

Sectores principales

Aeroespacial
Automatización para fábricas
Ciencias biológicas y medicina
Máquinas herramienta
Maquinaria de envasados
Maquinaria para la industria papelera
Maquinaria y conversión de plásticos
Metales primarios
Semiconductores y electrónica
Textil
Hilos y cables

Productos principales

Unidades y sistemas CV/CC
Accionadores eléctricos, robots y dispositivos deslizantes de pórtico
Sistemas de accionamiento electrohidrostáticos
Sistemas de accionamiento electromecánicos
Interfaces hombre-máquina
Motores lineales
Motores de velocidad gradual, servomotores, unidades y controles
Extrusiones estructurales



Filtración

Sectores principales

Aeroespacial
Alimentos y bebidas
Plantas y equipos industriales
Ciencias biológicas
Uso marítimo
Equipos móviles
Petróleo y gas
Generación de potencia y energías renovables
Proceso
Transporte
Purificación de aguas

Productos principales

Generadores de gas analíticos
Filtros y secadores de aire comprimido
Sistemas de filtrado de aire, refrigerante, combustible y aceite para motores
Sistemas de supervisión del estado de fluidos
Filtros hidráulicos y de lubricación
Generadores de hidrógeno, nitrógeno y aire cero
Filtros de instrumentación
Filtros de membranas y de fibra
Microfiltración
Filtración de aire estéril
Desalinización de agua, filtros y sistemas de purificación



Conducción de fluidos y gas

Sectores principales

Plataformas elevadoras
Agricultura
Tratamiento de productos químicos de gran escala
Maquinaria de construcción
Alimentos y bebidas
Suministro de combustible y gas
Maquinaria industrial
Ciencias biológicas
Uso marítimo
Minería
Móvil
Petróleo y gas
Energía renovable
Transporte

Productos principales

Válvulas de retención
Conectores para transporte de fluidos de baja presión
Umbilicales para mar profundo
Equipo de diagnóstico
Acoplamiento para mangueras
Mangueras industriales
Sistemas de amarres y cables de alimentación
Mangueras y tubos de PTFE
Enchufes rápidos
Mangueras de goma y termoplásticas
Racores de tubo y adaptadores
Tubos y racores de plástico



Sistemas hidráulicos

Sectores principales

Plataformas elevadoras
Agricultura
Energía alternativa
Maquinaria de construcción
Sector forestal
Maquinaria industrial
Máquinas herramienta
Uso marítimo
Tratamiento de materiales
Minería
Petróleo y gas
Generación de potencia
Vehículos de recogida de basura
Energía renovable
Sistemas hidráulicos para camiones
Equipos para césped

Productos principales

Acumuladores
Válvulas de cartucho
Accionadores electrohidráulicos
Interfaces hombre-máquina
Unidades de accionamiento híbridos
Cilindros hidráulicos
Motores y bombas hidráulicos
Sistemas hidráulicos
Válvulas y controles hidráulicos
Dirección hidrostática
Circuitos hidráulicos integrados
Tomas de fuerza
Centrales hidráulicas
Accionadores giratorios
Sensores



Neumática

Sectores principales

Aeroespacial
Tratamiento de materiales y cintas transportadoras
Automatización para fábricas
Ciencias biológicas y medicina
Máquinas herramienta
Maquinaria de envasados
Transporte y automoción

Productos principales

Tratamiento de aire
Racores y válvulas de bronce
Colectores
Accesorios neumáticos
Accionadores y pinzas neumáticas
Válvulas y controles neumáticos
Desconexiones rápidas
Accionadores giratorios
Mangueras de goma y termoplásticas y terminales
Extrusiones estructurales
Tubos y racores termoplásticos
Generadores, copas y sensores de vacío



Control de procesos

Sectores principales

Combustibles alternativos
Biotecnología
Química y refinación
Alimentos y bebidas
Marítima y construcción naval
Medicina y odontología
Microelectrónica
Energía nuclear
Exploración petrolera en alta mar
Petróleo y gas
Productos farmacéuticos
Generación de potencia
Papel
Acero
Agua/aguas residuales

Productos principales

Instrumentos analíticos
Productos y sistemas de acondicionamiento de muestras analíticas
Racores y válvulas de inyección de sustancias químicas
Racores, válvulas y bombas de suministro de fluoropolímeros
Racores, válvulas, reguladores y controladores digitales de flujo de suministro de gas de alta pureza
Medidores/controladores industriales de flujo de masa
Racores de tubo permanentes sin soldadura
Reguladores y controladores de flujo industriales de precisión
Purga y doble bloque para control de procesos
Racores, válvulas, reguladores y válvulas de colector para control de procesos



Sellado y protección

Sectores principales

Aeroespacial
Procesamiento químico
Consumo
Potencia de hidráulica industrial
Tecnología de la información
Ciencias biológicas
Microelectrónica
Militar
Petróleo y gas
Generación de potencia
Energía renovable
Telecomunicaciones
Transporte

Productos principales

Junta dinámicas
Juntas tóricas elastoméricas
Diseño y montaje de instrumental electromédico
Protección EMI
Junta elastomérica extrudida y cortada con precisión
Junta metálica para altas temperaturas
Formas elastoméricas homogéneas insertadas
Fabricación y montaje de productos sanitarios
Junta de estanqueidad compuestas con metal y plástico
Ventanas ópticas blindadas
Tubos y extrusiones de silicona
Gestión térmica
Amortiguación de vibraciones

ENGINEERING YOUR SUCCESS.